



Replaces / Reemplaza / Remplace 30072-013-65 3/1998

## AC/DC Latch Attachments Aditamentos de bloqueo de ~ (c.a.) / --- (c.d.) Accessoires de verrouillage ca/cc

Class / Clase / Classe	Type / Tipo / Type	Series / Serie / Série
8501	XL (-), XDL (---)	B

Retain for future use. / Conservar para uso futuro. / À conserver pour usage ultérieur.

### ⚠ DANGER / PELIGRO / DANGER

#### HAZARDOUS VOLTAGE

Turn off all power supplying this equipment before working on it.

**Failure to follow this instruction will result in death or serious injury.**

#### TENSIÓN PELIGROSA

Desenergice el equipo antes de realizar cualquier trabajo en él.

**El incumplimiento de esta instrucción podrá causar la muerte o lesiones serias.**

#### TENSION DANGEREUSE

Coupez l'alimentation à cet appareil avant d'y travailler.

**Si cette précaution n'est pas respectée, cela entraînera la mort ou des blessures graves.**

FIG. 1 : AC Control Relay: TYPE X, Series A / Relevador de control de ~ (c.a.): TYPE X, serie A / Relais de contrôle ca : TYPE X, série A

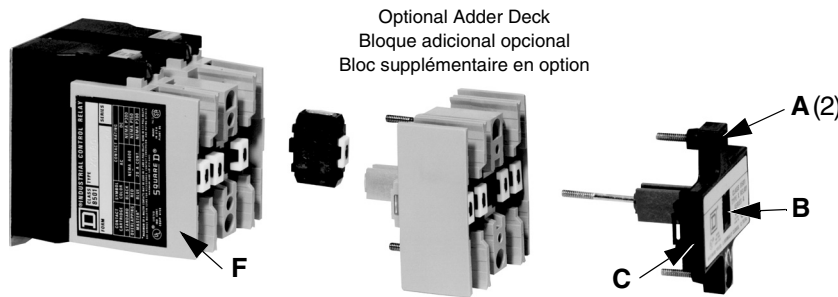
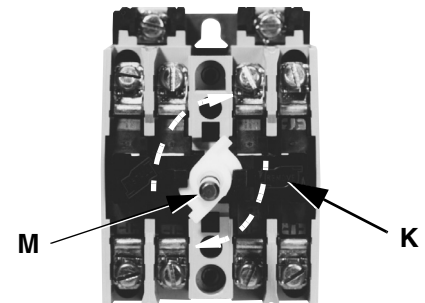

FIG. 2 : T-bar Actuator / Accionador de barra en T / Actionneur à barre en T



### INSTALLATION

To add latch attachments on 2- through 8-pole TYPE X<sup>®</sup> or XD relays (letters refer to FIG. 3 on page 2 unless otherwise indicated):

- Loosen the two captive cover screws (**A** in FIG. 1) and the captive T-bar actuator screw (**B** in FIG. 1). Remove and discard the cover assembly (**C** in FIG. 1).
- If adding a latch attachment to a 2- through 4-pole relay, proceed to Step 3. If adding a latch attachment to a 6- through 8-pole relay:
  - Remove and discard the short screw (1.25 in. / 31.75 mm) from the black T-bar actuator (**K**).
  - In its place, insert the longer screw (2.50 in. / 63.5 mm) supplied with the latch attachment.

Continued on next page

### INSTALACIÓN

Para agregar aditamentos de bloqueo a los relevadores TYPE X<sup>®</sup> o XD de 2 a 8 polos (las letras se refieren a la FIG. 3 en la página 2 a no ser que se indique lo contrario):

- Afloje los dos tornillos cautivos de la cubierta (**A**, FIG. 1) y el tornillo cautivo del accionador de barra en T (**B**, FIG. 1). Retire y deséchelo el ensamble de la cubierta (**C**, FIG. 1) y deséchelo.
- Si va a agregar aditamentos de bloqueo a un relevador de 2 a 4 polos, vaya al paso 3. Si va a agregar un aditamento de bloqueo a un relevador de 6 a 8 polos:
  - Retire y deseche el tornillo corto (31,75 mm / 1,25 pulg) del accionador de barra en T negro (**K**).
  - Sustitúyalo con el tornillo más largo (63,5 mm / 2,50 pulg) incluido con el aditamento de bloqueo.

Continúa en la siguiente página

### INSTALLATION

Pour ajouter des accessoires de verrouillage sur les relais de 2 à 8 pôles de TYPE X<sup>®</sup> ou XD (les lettres correspondent à la FIG. 3 à la page 2 sauf indication contraire) :

- Desserrez les deux vis imperdables du couvercle (**A**, FIG. 1) et la vis imperdable de l'actionneur à barre en T (**B**, FIG. 1). Retirez et jeter l'ensemble du couvercle (**C**, FIG. 1).
- En cas d'ajout de l'accessoire de verrouillage à un relais de 2 à 4 pôles, passer au point 3. En cas d'ajout de l'accessoire de verrouillage à un relais de 6 à 8 pôles :
  - Retirer et jeter la petite vis (31,75 mm / 1,25 po) de l'actionneur à barre en T noir (**K**).
  - La remplacer par la vis plus longue (63,5 mm / 2,50 po) fournie avec l'accessoire de verrouillage.

Page suivante

- |   |   |  |
|---|---|--|
| <ol style="list-style-type: none"> <li>3. Install the black T-bar actuator (K) from the latch attachment onto the relay. The T-bar actuator is keyed for proper orientation. Tighten the T-bar actuator screw (L) according to the factory-recommended tightening torques listed in Table 1.</li> <li>4. Place the latch rod assembly (M) onto the T-bar actuator, and rotate it 90° clockwise to lock it under the mounting feet on the T-bar actuator.</li> <li>5. While pushing down and holding the latch armature ring (N in FIG. 4), slide the latch attachment (P) onto the latch rod assembly (M) and relay. The latch attachment is keyed to ensure proper orientation.</li> <li>6. Release the latch armature ring (N). Ensure that the latch rod protrudes above the latch rod shroud (X in FIG. 4) as shown in the cover diagram (Y in FIG. 4).</li> <li>7. Tighten the two mounting screws (Q). See Table 1.</li> <li>8. Manually operate the device as described on page 3 to ensure proper operation.</li> </ol> | <ol style="list-style-type: none"> <li>3. Instale el accionador de barra en T negro (K) del aditamento de bloqueo en el relevador. El accionador de barra en T viene ranurado para colocarse en la orientación correcta. Apriete el tornillo del accionador de barra en T (L). La tabla 1 muestra los valores de par de apriete recomendados de fábrica.</li> <li>4. Coloque el ensamble de la varilla de enganche (M) en el accionador de barra en T y hágalo girar 90° en sentido de las manecillas del reloj para engancharlo debajo de la base de montaje en el accionador de barra en T.</li> <li>5. Mientras presiona y mantiene presionando el anillo de la armadura de enganche (N, FIG. 4), deslice el aditamento de bloqueo (P) sobre el ensamble de la varilla de enganche (M) y el relevador. El aditamento de bloqueo viene ranurado para orientarlo en la posición correcta.</li> <li>6. Suelte el anillo de la armadura de enganche (N). Asegúrese de que la varilla de enganche salga por encima del refuerzo de la varilla (X, FIG. 4) como se muestra en el diagrama de la cubierta (Y, FIG. 4).</li> <li>7. Apriete los dos tornillos de montaje (Q). Consulte la tabla 1.</li> <li>8. Manualmente, haga funcionar el dispositivo como se describe en la página 3 para asegurar su funcionamiento correcto.</li> </ol> | <ol style="list-style-type: none"> <li>3. Installer l'actionneur à barre en T noir (K) de l'accessoire de verrouillage sur le relais. L'actionneur à barre en T est claveté pour assurer une orientation appropriée. Serrer la vis de l'actionneur à barre en T (L). Le tableau 1 indique les couples de serrage recommandés.</li> <li>4. Placer l'ensemble de la tige de verrouillage (M) sur l'actionneur à barre en T et faire pivoter de 90° dans le sens horaire pour le bloquer sous les pieds de montage de l'actionneur à barre en T.</li> <li>5. Tout en appuyant et en maintenant l'anneau de l'armature de verrouillage (N, FIG. 4), glisser l'accessoire de verrouillage (P) sur l'ensemble de la tige de verrouillage (M) et le relais. L'accessoire de verrouillage est claveté pour assurer une orientation appropriée.</li> <li>6. Relâcher l'anneau de l'armature de verrouillage (N). S'assurer que la tige du verrouillage dépasse de sa protection (X, FIG. 4) comme indiqué dans le schéma du couvercle (Y, FIG. 4).</li> <li>7. Serrer les deux vis de montage (Q). Voir le tableau 1.</li> <li>8. Faire fonctionner manuellement le dispositif comme décrit à la page 3 pour vérifier le bon fonctionnement.</li> </ol> |
|---|---|--|

FIG. 3 : Latch Attachments / Aditamentos de bloqueo / Accessoires de verrouillage

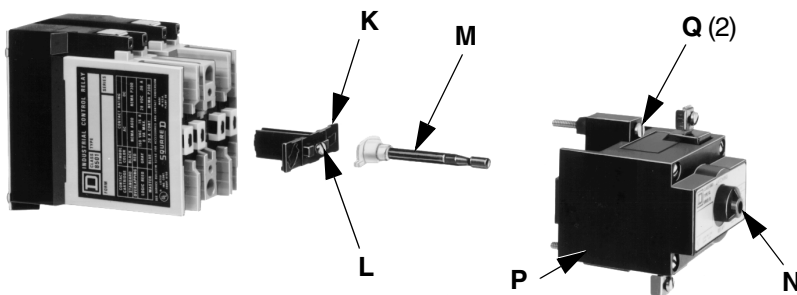

FIG. 4 : Manual Operation / Funcionamiento manual / Fonctionnement manuel

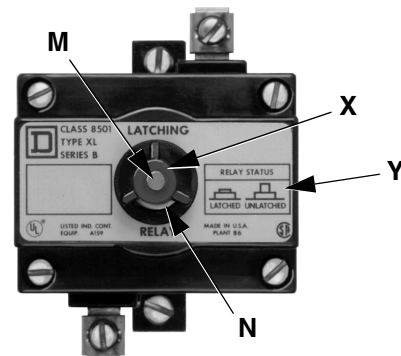

Table / Tabla / Tableau 1 : Tightening Torques / Valores de par de apriete / Couples de serrage

Item / Art.	Description	Descripción	Description	lb-in / lbs-pulg / lb-po	N•m
L	T-Bar Actuator Screw	Tornillo del accionador de barra en T	Vis de l'actionneur à barre en T	6-9	0,68-1,02
Q	Latch Attachment Mounting Screws	Tornillos de montaje del aditamento de bloqueo	Vis de montage de l'accessoire de verrouillage	9-12	1,02-1,35
R	Cover Screws	Tornillos de la cubierta	Vis du couvercle	6-9	0,68-1,02
—	Terminal Screws	Tornillos de las terminales	Vis des bornes	9-12	1,02-1,35
U	Unlatch Coil Terminal Screws	Tornillos de las terminales de la bobina de desenganche	Vis des bornes de la bobine de déverrouillage	6-9	0,68-1,02

MANUAL OPERATION

FUNCIONAMIENTO MANUAL

FONCTIONNEMENT MANUEL

**⚠ WARNING / ADVERTENCIA / AVERTISSEMENT**

**UNINTENTIONAL EQUIPMENT OPERATION**

Disconnect all power before manually operating equipment to avoid contact arcing and unexpected energizing of load.

**Failure to follow this instruction can result in death, serious injury, or equipment damage.**

**FUNCIONAMIENTO ACCIDENTAL DEL EQUIPO**

Desenergice el equipo antes de hacerlo funcionar manualmente para evitar la formación de arcos en el contacto y la energización inesperada de carga.

**El incumplimiento de esta instrucción puede causar la muerte, lesiones serias o daño al equipo.**

**FONCTIONNEMENT INVOLONTAIRE DE L'APPAREIL**

Coupez toute l'alimentation avant d'actionner manuellement cet appareil, pour éviter la formation d'arcs électriques sur les contacts ou une alimentation inattendue de la charge.

**Si cette précaution n'est pas respectée, cela peut entraîner la mort, des blessures graves ou des dommages matériels.**

To manually latch the relay, depress the latch rod (M in FIG. 4) with a small insulated tool.

To manually unlatch the relay, depress the latch armature ring (N in FIG. 4) with a small insulated tool.

*NOTE: Do not use AC unlatch coils on DC latch attachments or DC unlatch coils on AC latch attachments. Type XL and XDL latch attachments **cannot** be converted from AC to DC operation or vice versa.*

Para bloquear manualmente el relevador, presione la varilla de enganche (M, FIG. 4) con una pequeña herramienta aislada.

Para desbloquear manualmente el relevador, presione el anillo de la armadura de enganche (N, FIG. 4) con una pequeña herramienta aislada.

*NOTA: No utilice bobinas de desenganche de ~ en los aditamentos de bloqueo de ∞ o bobinas de desenganche de ∞ en los aditamentos de bloqueo de ~. Los aditamentos de bloqueo tipos XL y XDL **no se pueden** convertir de ~ a ∞ o viceversa.*

Pour verrouiller le relais manuellement, appuyer sur la tige de verrouillage (M, FIG. 4) à l'aide d'un petit outil isolé.

Pour déverrouiller le relais manuellement, appuyer sur l'anneau de l'armature de verrouillage (N, FIG. 4) à l'aide d'un petit outil isolé.

*REMARQUE : Ne pas utiliser de bobines de déverrouillage ca sur des accessoires de verrouillage cc ou de bobines de déverrouillage cc sur des accessoires de verrouillage ca. Les accessoires types XL et XDL **ne peuvent pas** être convertis de ca en cc ou inversement.*

FIG. 5 : Unlatch Coil Replacement / Reemplazo de la bobina de desenganche / Remplacement de la bobine de déverrouillage

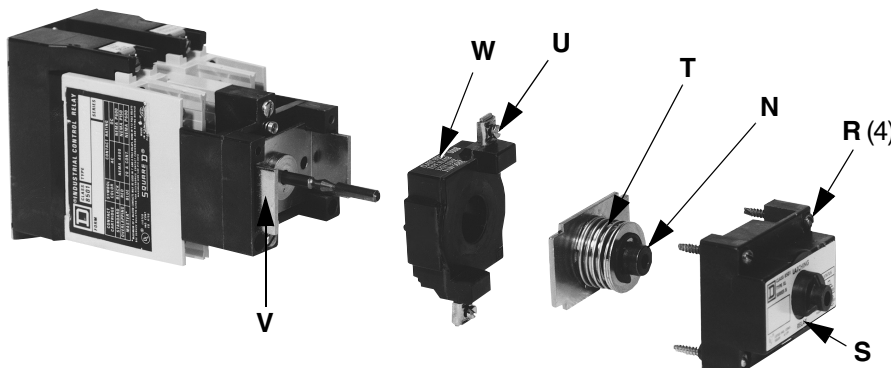

*NOTE: Remove the latch attachment from the relay before disassembling it.*

*NOTA: Retire el aditamento de bloqueo del relevador antes de desarmarlo.*

*REMARQUE : Retirer l'accessoire de verrouillage du relais avant de le démonter.*

## UNLATCH COIL REPLACEMENT

To replace the unlatch coil (letters refer to FIG. 5 on page 3 unless otherwise indicated):

1. Ensure that the relay is unlatched.
2. Remove the latch attachment by loosening the two mounting screws (**Q** in FIG. 3 on page 2) and lifting off the attachment.
3. Loosen the four captive screws (**R**) and remove the cover (**S**).
4. Remove the latch mechanism (**T**). Lift out and replace the unlatch coil (**W**). Do not remove the magnet frame (**V**).
5. While pushing down and holding the latch armature ring (**N**), replace the latch mechanism. Release the latch armature ring.
6. Replace the cover and tighten the four screws. See Table 1.
7. Re-install the latch attachment. See "Installation," Steps 5–8 on page 2.
8. Manually operate the device to ensure proper operation. See "Manual Operation" on page 3.

The heavy-duty molded coils listed in Tables 2 and 3 operate on line voltage fluctuations as much as 15% below (20% for DC) and 10% above nominal voltage. Both AC and DC unlatch coils are intermittent rated.

When ordering a replacement magnet coil, give the Class and Type, voltage, and frequency of the coil being replaced.

Series B unlatch coils are not interchangeable with Series A unlatch coils. The Series A coils are no longer available. To replace a Series A unlatch coil, you must replace the entire Series A latch with a Series B latch.

## REEMPLAZO DE LA BOBINA DE DESENGANCHE

Para reemplazar la bobina de desenganche (las letras se refieren a la FIG. 5 en la página 3 a no ser que se indique lo contrario):

1. Asegúrese de que el relevador esté desenganchado.
2. Retire el aditamento de bloqueo aflojando los dos tornillos de montaje (**Q**, FIG. 3, página 2) y levantando el aditamento.
3. Afloje los cuatro tornillos cautivos (**R**) y retire la cubierta (**S**).
4. Retire el mecanismo de enganche (**T**). Levante y sustituya la bobina de desenganche (**W**) y reemplácela. No retire el marco del imán (**V**).
5. Mientras presiona y mantiene presionando el anillo de la armadura de enganche (**N**), reemplace el mecanismo de enganche. Suelte el anillo de la armadura de enganche.
6. Vuelva a colocar la cubierta y apriete los cuatro tornillos, consulte la tabla 1.
7. Vuelva a colocar el aditamento de bloqueo. Refiérase a los pasos 5–8 en la página 2 de la sección "Instalación".
8. Manualmente, haga funcionar el dispositivo para asegurar su funcionamiento correcto. Consulte "Funcionamiento manual" en la página 3.

Las bobinas moldeadas de uso pesado que figuran en las tablas 2 y 3 funcionan con fluctuaciones de tensión en línea hasta 15% (20% para las bobinas de ∞) por debajo de la tensión nominal y 10% por encima. Ambas bobinas de desenganche de ∞ y ~ son de clasificación intermitente.

Cuando solicite las bobinas del imán de repuesto, proporcione la clase y el tipo, la tensión y la frecuencia de la bobina que se va a reemplazar.

Las bobinas de desenganche serie B no son intercambiables con las bobinas de desenganche serie A. Las bobinas serie A ya no se encuentran disponibles. Al sustituir una bobina de desenganche serie A, deberá reemplazar el bloqueo serie A completo por un bloqueo serie B.

## REPLACEMENT DE LA BOBINE DE DÉVERROUILLAGE

Pour remplacer la bobine de déverrouillage (les lettres correspondent à la FIG. 5 à la page 3 sauf indication contraire) :

1. S'assurer que le relais est déverrouillé.
2. Retirer l'accessoire de verrouillage en desserrant les deux vis de montage (**Q**, FIG. 3 à la page 2) et en soulevant l'accessoire.
3. Desserrer les quatre vis imperdables (**R**) et retirer le couvercle (**S**).
4. Retirer le mécanisme de verrouillage (**T**). Lever et remplacer la bobine de déverrouillage (**W**). Ne pas retirer l'armature de l'aimant (**V**).
5. Tout en appuyant et en maintenant l'anneau de l'armature de verrouillage (**N**), remplacer le mécanisme de verrouillage. Relâcher l'anneau de l'armature de verrouillage.
6. Replacer le couvercle et serrer les quatre vis, voir le tableau 1.
7. Réinstaller l'accessoire de verrouillage. Voir les points 5 à 8 à la page 2 de la section « Installation ».
8. Faire fonctionner manuellement le dispositif pour vérifier le bon fonctionnement. Voir la section « Fonctionnement manuel » à la page 3.

Les bobines moulées pour service intensif indiquées dans les tableaux 2 et 3 fonctionnent sur des variations de tension de ligne allant jusqu'à 15 % (20 % pour cc) en-dessous de la tension nominale et 10 % au-dessus. Les bobines de déverrouillage ca et cc sont classées intermittentes.

Lors de la commande d'une bobine d'aimant de rechange, donner la classe et le type, la tension et la fréquence de la bobine à remplacer.

Les bobines de déverrouillage série B ne sont pas interchangeables avec les bobines de déverrouillage série A. Les bobines série A ne sont plus disponibles. Pour remplacer une bobine de déverrouillage série A, le verrouillage série A en entier doit être remplacé par un verrouillage série B.

NOTE: Coil part numbers consist of the coil prefix followed by the coil suffix.

NOTA: Los números de pieza de la bobina constan de un prefijo de bobina seguido por un sufijo.

REMARQUE : Les numéros de pièce des bobines comprennent le préfixe de la bobine suivi du suffixe.

Table / Tabla / Tableau 2 : AC Unlatch Coils (Series B) / Bobinas de desenganche de ~ (serie B) / Bobines de déverrouillage ca (série B)

Coil Prefix (Class & Type) Prefijo de bobina (clase y tipo) Préfixe de la bobine (classe et type)	Hz	Coil Suffix / Sufijo de bobina / Suffixe de la bobine											Coil / Bobina / Bobine VA~	
		12 V~	24 V~	48 V~	110 V~	120 V~	208 V~	220 V~	240 V~	277 V~	440 V~	480 V~	Inrush Irrupción Appel	Sealed Sellada Scellée
9998XL	60	14B	23B	32B	—	44B	51B	—	53B	55B	—	62B	25	12
	50	—	—	—	44B	—	—	53B	—	—	62B	—	24	11

Table / Tabla / Tableau 3 : DC Unlatch Coils (Series B) / Bobinas de desenganche de --- (serie B) / Bobines de déverrouillage cc (série B)

Coil Prefix (Class & Type) Prefijo de bobina (clase y tipo) Préfixe de la bobine (classe et type)	Coil Suffix / Sufijo de bobina / Suffixe de la bobine						Coil Watts Watts de la bobina Watts de la bobine
	12 V---	18 V---	24 V---	48 V---	115/125 V---	230/250 V---	
9998XDL	28B	34B	37B	46B	58B	67B	36

FIG. 6 : Wiring Diagram / Diagrama de alambrado / Schéma de câblage

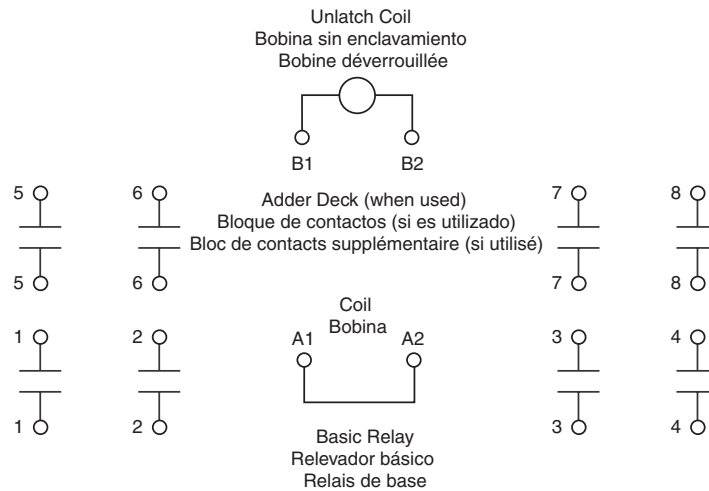

Contacts are convertible, i.e., they may be either N.O. or N.C. The illustration above shows only sequence numbers. The illustration below shows function numbers as well. Sequence numbers appear first; function numbers, second (N.O. (3,4); N.C. (1,2)).

Los contactos son convertibles; es decir, pueden estar N.A. o N.C. La ilustración de arriba muestra solamente los números de secuencia. La ilustración de abajo también muestra los números de función. Primero aparecen los números de secuencia y luego los números de función (N.A. (3,4); N.C. (1,2)).

Les contacts sont convertibles, c'est-à-dire qu'ils peuvent être N.O. ou N.F. L'illustration ci-dessus n'indique que les numéros de séquence. L'illustration ci-dessous indique aussi les numéros de fonction. Les numéros de séquence apparaissent en premier; les numéros de fonction (N.O. (3,4); N.F. (1,2)) apparaissent en second.

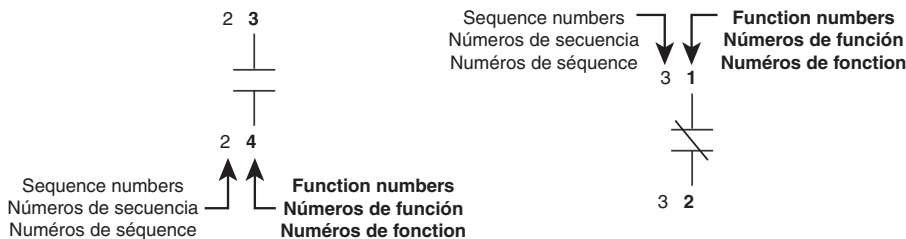

NOTE: IEC terminal markings shown in this illustration do not appear on the device.  
NOTA: Las marcas de terminales de IEC que figuran en esta ilustración no aparecen en el dispositivo.  
REMARQUE : Le marquage IEC des bornes indiqué dans cette illustration n'apparaît pas sur le dispositif.

## CE CERTIFICATION

AC/DC latching relays are CE certified according to IEC 947-5-1.

*NOTE: To provide overcurrent protection for control circuits, use only Class CC fuses or better, according to the applicable electrical codes.*

## CERTIFICACIÓN CE

Los relevadores con bloqueo de ~ / ∞ están certificados por CE de acuerdo con la norma 947-5-1 de IEC.

*NOTA: Para proteger a los circuitos de control contra sobrecorrientes utilice sólo fusibles clase CC o mejores, de acuerdo con los códigos eléctricos correspondientes.*

## HOMOLOGATION CE

Les relais de verrouillage ca/cc sont homologués CE selon IEC 947-5-1.

*REMARQUE : Pour protéger les circuits de contrôle de toute surintensité, n'utiliser que des fusibles de classe cc ou d'une classe supérieure, conformément aux codes d'électricité en vigueur.*

Electrical equipment should be installed, operated, serviced, and maintained only by qualified personnel. No responsibility is assumed by Schneider Electric for any consequences arising out of the use of this material.

**Schneider Electric USA**  
8001 Highway 64 East  
Knightdale, NC 27545  
1-888-SquareD (1-888-778-2733)  
www.us.SquareD.com

Solamente el personal especializado deberá instalar, hacer funcionar y prestar servicios de mantenimiento al equipo eléctrico. Schneider Electric no asume responsabilidad alguna por las consecuencias emergentes de la utilización de este material.

Importado en México por:  
**Schneider Electric México, S.A. de C.V.**  
Calz. J. Rojo Gómez 1121-A  
Col. Gpe. del Moral 09300 México, D.F.  
Tel. 55-5804-5000  
www.schneider-electric.com.mx

Seul un personnel qualifié doit effectuer l'installation, l'utilisation, l'entretien et la maintenance du matériel électrique. Schneider Electric n'assume aucune responsabilité des conséquences éventuelles découlant de l'utilisation de cette documentation.

**Schneider Electric Canada**  
19 Waterman Avenue, M4B 1 Y2  
Toronto, Ontario  
1-800-565-6699  
www.schneider-electric.ca