

Stand Alone QO™ Generator Transfer Panels Panneaux de transfert de génératrice QO™ autonomes

Retain for future use. / À conserver pour usage ultérieur.

Introduction

This bulletin contains instructions for the installation and operation of QO stand alone (non-service entrance) generator transfer panels for Canada.

NOTE: The factory-installed circuit breaker interlock of the generator transfer panel allows only one main circuit breaker (utility or generator) to be in the ON position at any time. See Figure 1 for panel interior view.

Introduction

Ces directives contiennent les instructions d'installation et d'utilisation des panneaux de transfert de génératrice QO autonomes (sans entrée de service) pour le Canada.

REMARQUE : L'interverrouillage du disjoncteur installé en usine du panneau de transfert de la génératrice permet à un seul disjoncteur principal (réseau ou génératrice) à la fois d'être en position Marche. Voir la figure 1 pour une vue de l'intérieur du panneau.

Table / Tabla 1: Generator Panels / Panneaux de génératrice

Commercial Reference / Référence	Spaces/Circuits / Espaces/Circuits	Utility Circuit Breaker / Disjoncteur de l'alimentation réseau	Generator Circuit Breaker / Disjoncteur de la génératrice
QOGP3P3036P	18 / 36	QO330	QO330
QOGP3P6036P	18 / 36	QO360	QO360

⚠ ⚠ DANGER

HAZARD OF ELECTRIC SHOCK, EXPLOSION, OR ARC FLASH

- Apply appropriate personal protective equipment (PPE) and follow safe electrical work practices. See CSA Z462.
- This equipment must only be installed and serviced by qualified electrical personnel.
- Turn off all power supplying this equipment before working on or inside equipment.
- Always use a properly rated voltage sensing device to confirm power is off.
- Replace all devices, doors, and covers before turning on power to this equipment.
- This equipment is designed and tested by Schneider Electric to performance levels which meet applicable regulatory standards. Use only Square D brand circuit breaker and accessories.
- Do not allow petroleum-based paints, solvents, or sprays to contact the non-metallic parts of this product.
- Before starting a wiring installation or addition, consult a local building or electrical inspector for CSA C22.1 - Canadian Electrical Code, Part 1 requirements. Local codes vary, but are adopted and enforced to promote safe electrical installations. A permit may be needed to do electrical work, and some codes may require an inspection of the electrical work.
- This equipment is not suitable for use in corrosive environments present in agricultural buildings. See CSA C22.1 - Canadian Electrical Code, Part 1.
- Tampering with the interlock or incorrect wiring, of either normal or emergency power sources, to the load terminals may result in equipment damage or electrical shock and fire hazards.
- Do not remove interlock barrier assembly.
- Disconnect the main switch or circuit breaker in the distribution panelboard before installation or servicing.

Failure to follow these instructions will result in death or serious injury.

RISQUE D'ÉLECTROCUTION, D'EXPLOSION OU D'ÉCLAIR D'ARC ÉLECTRIQUE

- Portez un équipement de protection individuelle (EPI) approprié et observez les méthodes de travail électrique sécuritaire. Voir CSA Z462.
- Seul un personnel qualifié doit effectuer l'installation et l'entretien de cet appareil.
- Coupez l'alimentation de l'appareil avant d'y travailler.
- Utilisez toujours un dispositif de détection de tension ayant une valeur nominale appropriée pour vous assurer que l'alimentation est coupée.
- Remplacez tous les dispositifs, les portes et les couvercles avant de mettre l'appareil sous tension.
- Cet équipement est conçu et testé par Schneider Electric selon des niveaux de performance conformes aux normes applicables. Utilisez uniquement un disjoncteur et des accessoires Square D.
- Évitez que les peintures, les solvants ou les vaporisateurs à base de pétrole viennent en contact avec les pièces non-métalliques de ce produit.
- Avant de commencer l'installation ou l'ajout de câblage, consultez un inspecteur local spécialisé dans le bâtiment ou les installations électriques pour connaître les exigences de la norme CAN/CSA C22.1 – Code canadien de l'électricité, partie 1. Les codes locaux varient mais sont adoptés et appliqués pour assurer des installations électriques sécuritaires. Il peut être nécessaire d'obtenir un permis pour exécuter des travaux sur des circuits électriques et certains codes peuvent exiger une inspection de l'installation électrique une fois celle-ci montée.
- Cet appareil ne convient pas à une utilisation en milieu corrosifs présents dans les bâtiments agricoles. Voir CAN/CSA C22.1 – Code canadien de l'électricité, partie 1.
- L'altération de l'interverrouillage, ou le câblage incorrect de sources d'alimentation normales ou d'urgence aux bornes de charge peuvent entraîner des dommages matériels ou une décharge électrique et des risques d'incendie.
- Ne retirez pas l'assemblage barrière d'interverrouillage.
- Débranchez l'interrupteur ou le disjoncteur principal du panneau de distribution avant l'installation ou l'entretien.

Le non-respect de ces directives pourrait entraîner la mort ou des blessures graves.

Figure / Figure 1 : Generator Transfer Panel Interior View / Vue intérieure du panneau de transfert de la génératrice

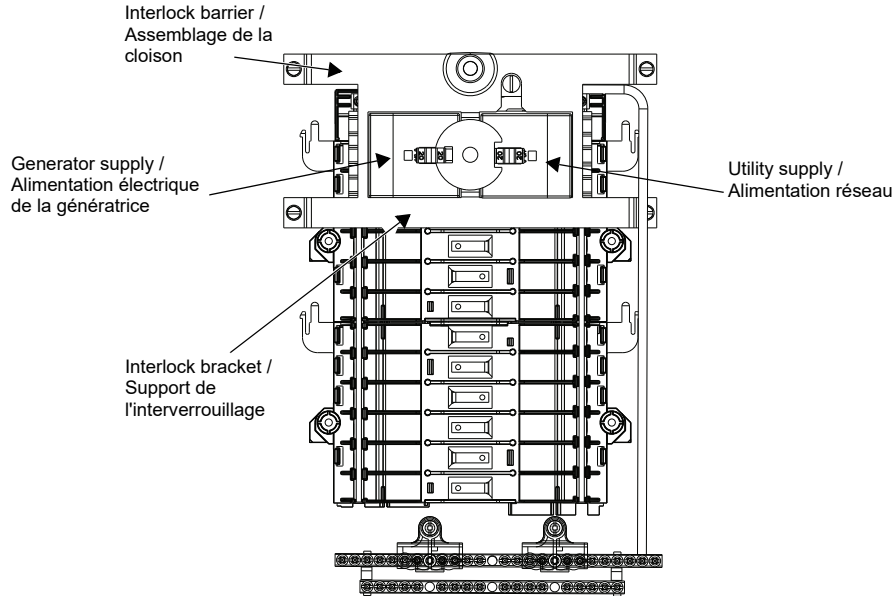

Preparation

1. Determine the wiring or conduit requirements for the main and branch circuits, as required by local electrical codes.
2. Select the proper cable clamp, or use other approved methods for securing the cable or conduit to the enclosure.
3. Remove the appropriate knockouts required for installation of cable clamps or conduit. To remove the knockouts, see Figure 2.

Préparation

1. Déterminer les exigences de câblage ou de conduit pour les circuits principaux et de dérivation, conformément aux codes électriques locaux.
2. Sélectionner le serre-câble approprié ou utiliser d'autres techniques approuvées pour attacher le câble ou le conduit au coffret.
3. Retirer les débouchures appropriées nécessaires pour l'installation des serre-câbles ou du conduit. Pour retirer les débouchures, voir la figure 2.

Figure / Figure 2 : Removing Knockouts / Retrait des débouchures

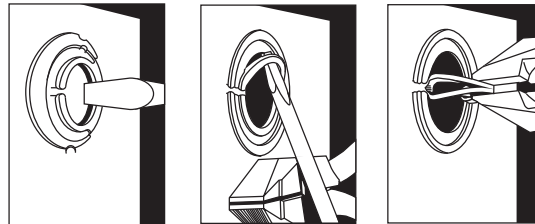

NOTE: This equipment must be installed in accordance with the local electrical codes. It is required that the installation of this equipment be performed by a licensed electrician. Inspection of the installation by the local inspection authority is required. Keep the proof of the inspection for insurance claims.

REMARQUE : Cet équipement doit être installé conformément aux codes électriques locaux. L'installation de cet équipement doit être réalisée par un électricien agréé. L'inspection de l'installation par l'autorité d'inspection locale est requise. Gardez la preuve de l'inspection pour les demandes d'assurance.

Enclosure Mounting

Surface Mounting

Fasten the enclosure to the wall with screws or nails. Use all pre-cut holes in the back of the enclosure, Figure 3, (A).

Flush Mounting

1. Remove the small mounting knockouts (1/4 in. diameter) on the side of the enclosure, Figure 3 (B).
2. Position the load center so the front edge of the enclosure is flush with the finished wall.
3. Nail or screw through the small knockouts on the enclosure sides, Figure 3 (B).

Montage du coffret

Montage en surface

Fixer le coffret au mur à l'aide des vis ou des clous. Utiliser tous les trous pré-coupés au dos du coffret, figure 3 (A).

Montage encastré

1. Retirer les petites débouchures de montage (diamètre : 1/4 po) sur le côté du coffret, figure 3 (B).
2. Positionner le centre de distribution pour que le bord avant du coffret soit au même niveau que le mur fini.
3. Monter le coffret à l'aide de clous ou de vis par les petits trous sur les côtés du coffret, figure 3 (B).

Figure / Figure 3 : Surface or Flush Mounting / Montage en surface ou encastré

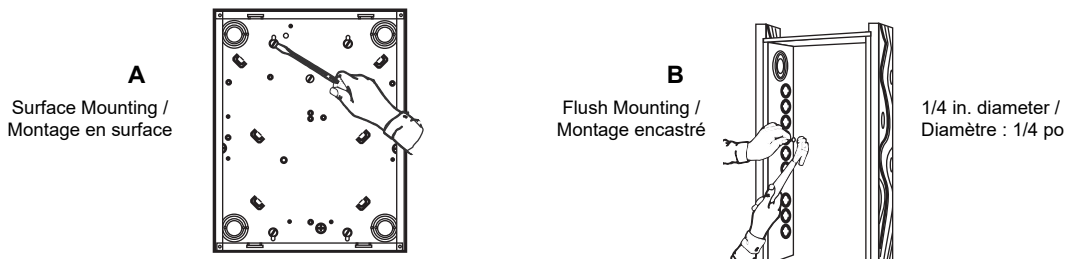

Generator or Utility Main Circuit Breaker Wiring (See Figures 4 and 5 for Wiring Diagrams)

Note: This is a stand alone QO generator transfer panel and cannot be used as service equipment. The panel does not contain a factory-installed neutral bonding screw or main service barrier.

1. Pull the conductors into the enclosure. Use approved wire clamps, conduit bushings, or other approved methods to secure the conductor to the enclosure and prevent damage to the conductor insulation.

Câblage du disjoncteur pour génératrice ou réseau (voir les figures 4 et 5 pour les schémas de câblage)

Remarque : Ce panneau de transfert de génératrice QO autonome ne peut être utilisé comme équipement de service. Ce panneau ne contient pas de vis de fixation du neutre installé en usine ou de cloison de service principale.

1. Tirer les conducteurs à l'intérieur du coffret. Utiliser les serre-câbles, les raccords de conduit ou d'autres méthodes approuvées pour fixer le conducteur au coffret et éviter d'endommager l'isolation du conducteur.

⚠ WARNING / AVERTISSEMENT

HAZARD OF PERSONAL INJURY OR EQUIPMENT DAMAGE

- Disconnect all sources of supply before servicing.
- Incorrect wiring of either "Utility" or "Generator" power sources to the load terminals may result in equipment damage or electric shock and fire hazards.
- Use of other components voids the warranty and can result in property loss or personal injury.
- Connected loads should not exceed generator capacity.

Failure to follow these instructions can result in death or serious injury.

RISQUE DE BLESSURES OU DE DOMMAGES MATÉRIELS

- Débrancher toutes les sources d'alimentation avant tous travaux d'entretien.
- Une branchement incorrect du secteur ou de la génératrice à la charge peut causer des dommages à l'équipement ou des chocs électriques et des risques d'incendie.
- L'utilisation d'autres composants annule la garantie et peut entraîner des pertes matérielles ou des blessures corporelles.
- Les charges raccordées ne doivent pas dépasser la capacité de la génératrice.

Le non-respect de ces directives entrainera des blessures graves, voire mortelles.

NOTE: For unbonded generator applications, install a #6 Cu or #4 Al jumper wire between the main service entrance panel neutral bar and the generator section neutral bar. See Figure 5.

REMARQUE : Pour les applications de génératrice non mise à la masse, installer un cavalier en cuivre ou aluminium n° 6 entre la barre-bus de neutre principale de l'entrée de service et #4 Al à la barre-bus de neutre de la section de la génératrice (voir la figure 5).

- | | |
|--|---|
| <p>2. Connect the main and neutral wires.</p> <ul style="list-style-type: none">a. Install the main and neutral wires according to the load center wiring diagram.b. Torque each connection to the value specified on the load center wiring diagram attached to the enclosure. | <p>2. Raccorder les conducteurs du dispositif principal et le conducteur du neutre.</p> <ul style="list-style-type: none">a. Installer les conducteurs du dispositif principal et le conducteur du neutre selon le schéma de câblage du tableau de distribution.b. Serrer chaque connexion à la valeur spécifiée sur le schéma de câblage du tableau de distribution attaché au coffret. |
|--|---|

Figure / Figure 4 : Wiring Diagram / Schéma de câblage

Bonded Generator / Génératrice mise à la masse

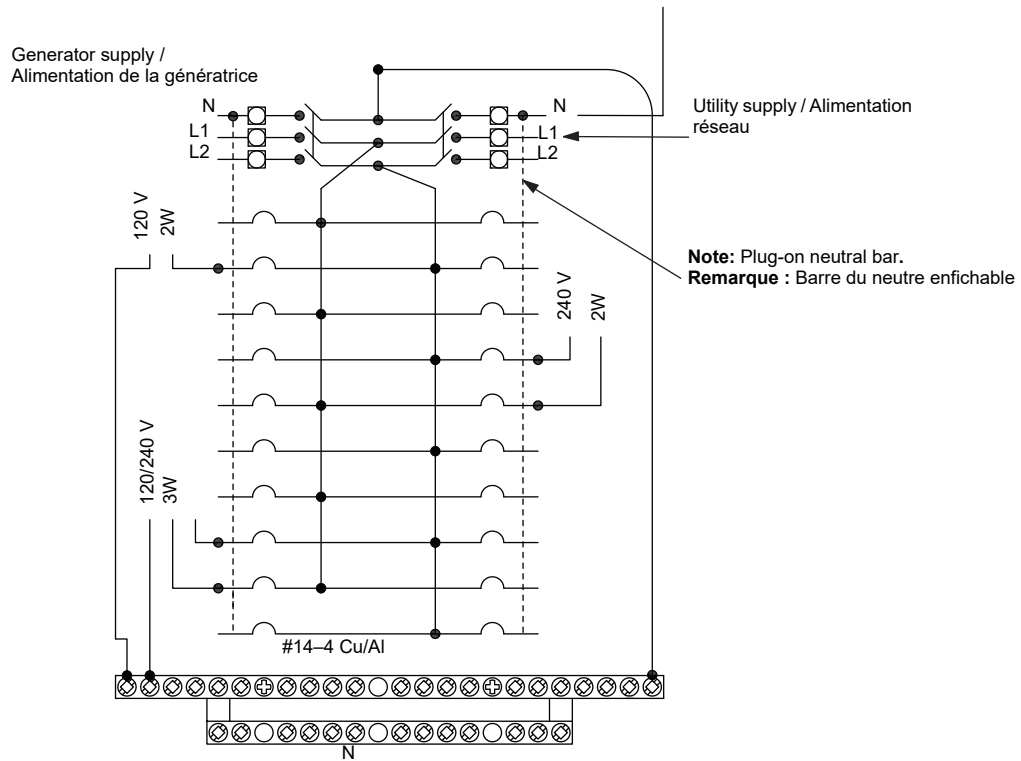
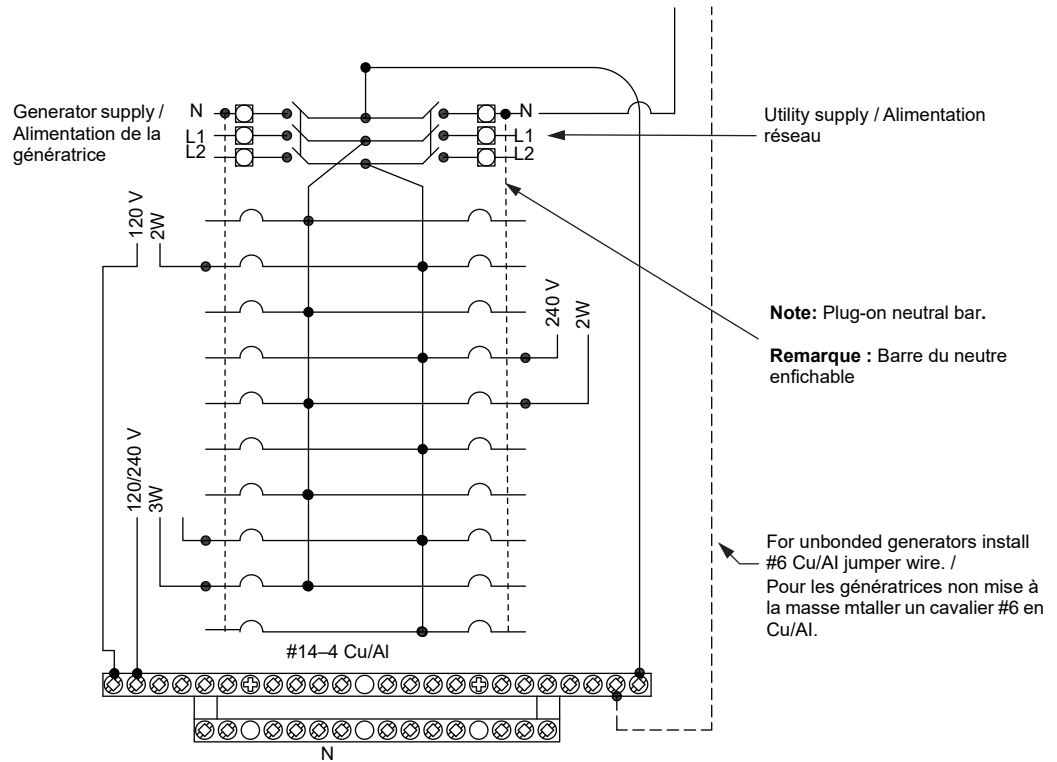

Figure / Figure 5 : Wiring Diagram / Schéma de câblage

Unbonded Generator / Génératrice non mise à la masse



⚠ CAUTION / ATTENTION

EQUIPMENT OPERATION HAZARD

- This equipment must be installed in accordance with the local electrical codes. The installation of this equipment must be performed by a licensed electrician. Inspection of the installation by the local inspection authority is required. Proof of the inspection should be kept for insurance claims.
- Follow the generator manufacturer's instructions to ensure a bond between generator neutral, generator frame and ground exists when in the emergency supply position.

Failure to follow these instructions can result in injury or equipment damage.

RISQUE LIÉS AU FONCTIONNEMENT DE L'ÉQUIPEMENT

- Cet équipement doit être installé conformément aux codes électriques locaux. L'installation de cet équipement doit être réalisée par un électricien agréé. L'inspection de l'installation par l'autorité d'inspection locale est requise. Gardez la preuve de l'inspection pour les demandes d'assurance.
- Suivez les directives du fabricant de la génératrice afin d'assurer qu'une mise à la masse entre le neutre de la génératrice; le châssis de la génératrice et la terre existe en position d'alimentation d'urgence.

Si ces directives ne sont pas respectées, cela peut entraîner des blessures ou des dommages matériels.

QO Type Branch Circuit Breakers—Installation (See Figure 6)

Note: See separate instruction bulletins included with advanced function circuit breakers and accessories for their installation. QOP type circuit breakers are only acceptable for use on QO plug-on neutral load centers.

Note: Class CTL QO tandem branch circuit breakers are not compatible with this equipment.

1. Turn OFF (O) all power supplying the equipment before installing or removing circuit breakers.
2. Determine the wiring or conduit requirements for the branch circuit.

Installation des disjoncteurs de dérivation type QO (voir la figure 6)

Remarque : Voir les directives d'utilisation séparées jointes aux disjoncteurs à fonctions avancées et à leurs accessoires pour leur installation. Les disjoncteurs de type QOP ne peuvent être utilisés que sur les centres de distribution QO avec neutre enfichable.

Remarque : Les disjoncteurs de dérivation QO en tandem classe CTL ne sont pas compatibles avec cet appareil.

1. Couper l'alimentation de l'appareil (OFF/O) avant d'installer ou de démonter les disjoncteurs.
2. Déterminer les exigences du câblage ou du conduit pour le circuit de dérivation.

3. Turn OFF (O) circuit breaker.
4. Remove the wire insulation from branch wire as required. Install the branch wire into the load terminal of the branch circuit breaker.
5. Torque each branch circuit breaker connection to the value specified on the circuit breaker.
6. Torque each neutral and ground connection to the value specified on the load center wiring diagram attached to the enclosure.

Removal

DO NOT REMOVE GENERATOR OR UTILITY MAIN CIRCUIT BREAKER.

1. Turn OFF (O) all power supplying the equipment before installing or removing circuit breakers.
2. Turn OFF (O) the circuit breaker. Remove the wires.
3. To remove the circuit breaker, pull the circuit breaker outward until it disengages from the mounting rail. See Figure 6.

3. Mettre le disjoncteur hors tension (OFF/O).
4. Retirer l'isolation du fil de dérivation comme requis. Installer le fil de dérivation dans la borne de charge du disjoncteur de dérivation.
5. Serrer chaque connexion de disjoncteur de dérivation à la valeur spécifiée sur le disjoncteur.
6. Serrer chaque connexion de neutre et de m.à l.t. à la valeur spécifiée dans le schéma de câblage du tableau de distribution attaché au coffret.

Retrait

NE RETIREZ PAS LE DISJONCTEUR PRINCIPAL DE LA GÉNÉRATRICE OU DU RÉSEAU

1. Couper l'alimentation de l'appareil (OFF/O) avant d'installer ou de démonter les disjoncteurs.
2. Mettre le disjoncteur hors tension (OFF/O). Retirer les fils.
3. Pour retirer le disjoncteur, le tirer vers l'extérieur jusqu'à ce qu'il se dégage du rail de montage. Voir la figure 6.

Figure / Figure 6 : QO Branch Circuit Breakers / Disjoncteurs de dérivation QO

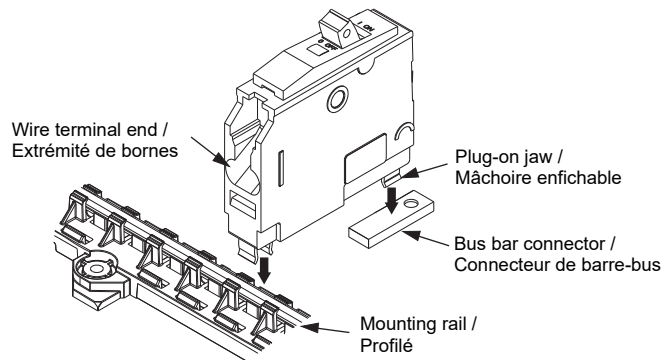

Installing the Cover

1. Removing twistouts. See Figure 7.
 - a. Remove only enough twistouts to match the circuit breakers installed.
 - b. Remove twistouts as shown in Figure 7, (A).
 - c. Close all unused open spaces in the cover using filler plates as listed on the cover directory label.
2. Attach the French translation label, if supplied with the load center, to the back of the cover (B).
3. Identify the branch circuits on the directory label.

Note: Apply the Utility Supply label to trim near utility circuit breaker and apply the Generator Supply label to the trim near generator circuit breaker. See Figure 7.

4. Install the cover using screws provided. Verify that the mechanical interlock is installed.

Installation du couvercle

1. Pour retirer les plaquettes à tordre, voir la figure 7.
 - a. Ne retirer qu'un nombre de plaquettes correspondant au nombre de disjoncteurs à installer.
 - b. Enlever les plaquettes à tordre comme indiqué à la figure 7, (A).
 - c. Couvrir tous les espaces inutilisés du couvercle avec des plaques de remplissage, conformément à l'étiquette de contrôle du couvercle.
2. Si elle est fournie avec le tableau de distribution, fixer l'étiquette en français au dos du couvercle (B).
3. Identifier les circuits de dérivation sur l'étiquette de contrôle.

Remarque : Placer l'étiquette correspondant à l'alimentation réseau sur la garniture, près du disjoncteur du réseau, et placer l'étiquette correspondant à l'alimentation de la génératrice sur la garniture, près du disjoncteur de la génératrice. Voir la figure 7.

4. Installer le couvercle à l'aide des vis fournies. S'assurer que l'interverrouillage mécanique est installé.

Figure / Figure 7 : Twistout Removal and Label Locations / Retrait des plaquettes à tordre et emplacements des étiquettes

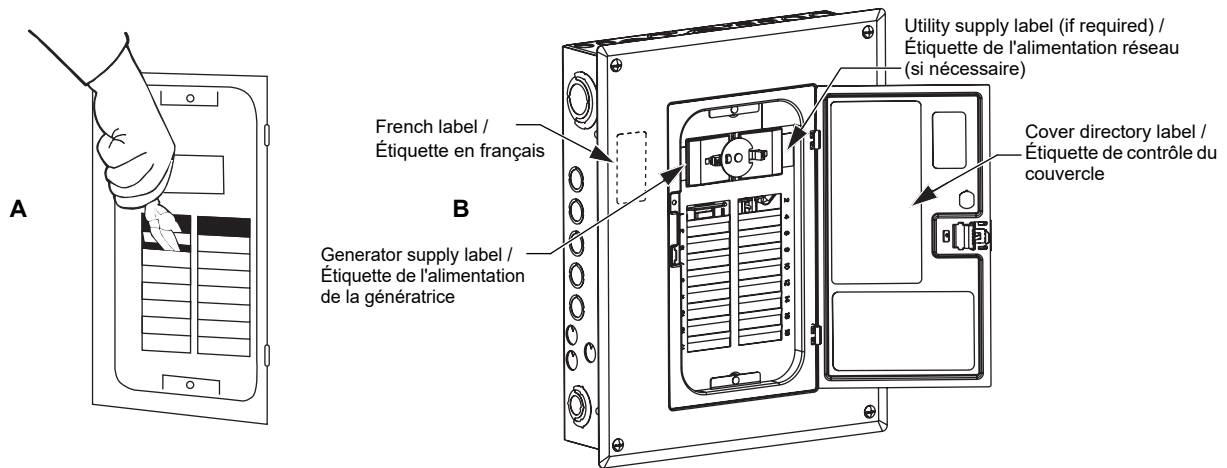

Energizing the Load Center

1. Before energizing the load center, turn OFF (O) both of the main and all branch circuit breakers.
2. After power is turned ON (I) to the load center, first turn ON (I) a main circuit breaker and then turn ON (I) the branch circuit breakers.

NOTE: For maintenance and testing procedures for panelboards, please consult the NEMA Standards Publication PB 1.1 2007 on the following link:
<https://www.se.com/mx/es/download/document/PB1.1-2007/>

Mise sous tension du tableau de distribution

1. Avant de mettre sous tension le tableau de distribution, mettre hors tension (OFF/O) le disjoncteur principal et tous les disjoncteurs de dérivation.
2. Après la mise sous tension (ON/I) du tableau de distribution, mettre d'abord le disjoncteur principal sous tension (ON/I), puis les disjoncteurs de dérivation.

REMARQUE : Pour les procédures d'entretien et d'essai des panneaux de distribution, reportez-vous à la publication PB 1.1 2007 des normes NEMA : <https://www.se.com/mx/es/download/document/PB1.1-2007/>

Electrical equipment should be installed, operated, serviced, and maintained only by qualified personnel. No responsibility is assumed by Schneider Electric for any consequences arising out of the use of this material.

Schneider Electric and Square D are trademarks and the property of Schneider Electric SE, its subsidiaries, and affiliated companies. All other trademarks are the property of their respective owners.

Schneider Electric USA, Inc.
800 Federal Street
Andover, MA 01810 USA
888-778-2733
www.se.com/us

Seul un personnel qualifié doit effectuer l'installation, l'utilisation, l'entretien et la maintenance du matériel électrique. Schneider Electric n'assume aucune responsabilité des conséquences éventuelles découlant de l'utilisation de cette documentation.

Schneider Electric et Square D sont des marques commerciales et la propriété de Schneider Electric SE, ses filiales et compagnies affiliées. Toutes les autres marques commerciales sont la propriété de leurs propriétaires respectifs.

Schneider Electric Canada, Inc.
5985 McLaughlin Road
Mississauga, ON L5R 1B8 Canada
800-565-6699
www.se.com/ca