

Door-Mounted Operating Mechanism Kit Accesorio del mecanismo de funcionamiento montado en puerta Kit de mécanisme de fonctionnement monté sur porte

Class Clase Classe	Type Tipo Type	For use with circuit breaker Types Para uso con interruptores automáticos tipos Pour l'utilisation avec disjoncteurs des types
9421	LX	NA, NC, NX, NE

INSTALLATION

The Type LX is a door-mounted operating mechanism kit.

The operating mechanism kit is comprised of a handle, operating mechanism and shaft kit (see Table 1). Individual component kits are available for meeting special application requirements (see Table 2 and Table 3).

Figure 1 shows the devices that a complete installation requires.

INSTALACION

El tipo LX es un accesorio de mecanismo de funcionamiento montado en puerta.

El accesorio de mecanismo de funcionamiento montado en puerta consiste en una manija, un mecanismo de funcionamiento y un accesorio de eje (vea la tabla 1). Se dispone de accesorios de componentes individuales para satisfacer requisitos específicos de una aplicación (ver la tabla 2 y la tabla 3).

En la figura 1 se muestran los dispositivos que requieren una instalación completa.

INSTALLATION

Le type LX est un kit de mécanisme de fonctionnement monté sur porte.

Le kit de mécanisme de fonctionnement comprend une manette, un mécanisme de fonctionnement et un kit d'arbre (voir le tableau 1). Des kits de composants individuels sont disponibles pour satisfaire à des exigences spéciales d'application (voir les tableaux 2 et 3).

La figure 1 montre les dispositifs nécessaires pour une installation complète.

Class 9421–Type LX / Clase 9421–Tipo LX / Classe 9421–Type LX

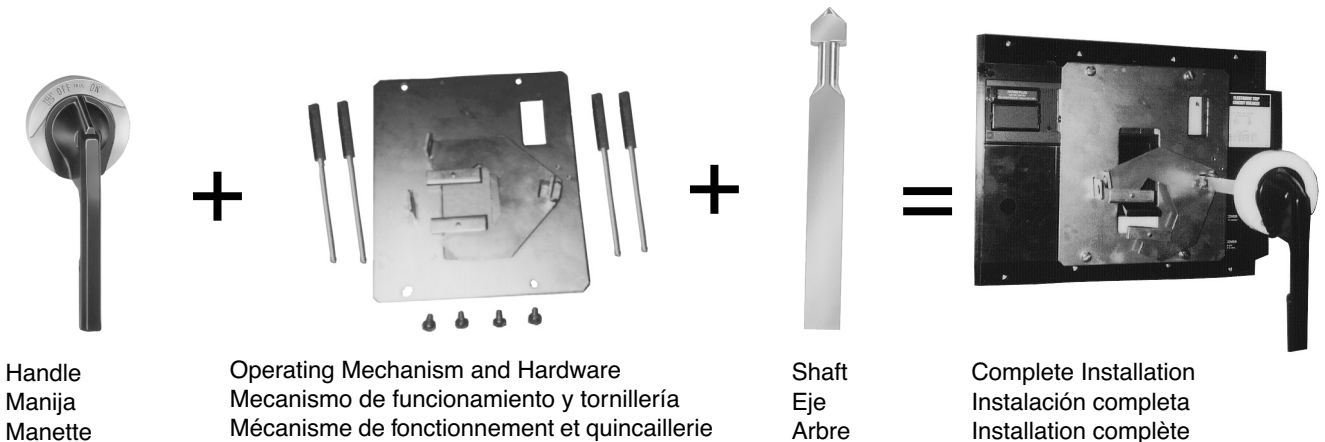

Figure / Figura / Figure 1 Complete Operating Mechanism Assembly / Ensamble completo del mecanismo de funcionamiento / Assemblage complet du mécanisme de fonctionnement

Table / Tabla / Tableau 1 Items Included in Type LX1 and Type LX4 Kits / Artículos incluidos en los accesorios tipo LX1 y LX4 / Articles inclus dans les kits type LX1 et LX4

Description / Descripción / Description	Type LX1 [1] / Tipo LX1 [1] / Type LX1 [1]	Type LX4 / Tipo LX4 / Type LX4
Handle Assembly / Ensamble de la palanca / Assemblage de la manette	LH8	LH8
Operating Mechanism / Mecanismo de funcionamiento / Mécanisme de fonctionnement	LX7	LX7
Shaft Kit / Accesorio del eje / Kit d'arbre	LS8 [1]	LS10 [2]

[1] Type LX1 and LS8 kits do not include or require a shaft support bracket assembly. / Los accesorios tipo LS1 y LS8 no incluyen ni requieren un ensamble de soporte de montaje del eje. / Les kits type LX1 et LS8 ne comprennent pas et n'exigent pas un assemblage de support de montage d'arbre.

[2] Support bracket assembly included. / Ensamble de soporte de montaje del eje incluido. / Assemblage de support de montage d'arbre inclus.

Table / Tabla / Tableau 2 Handle Kits Available / Accesorios de manija disponibles / Kits de manette disponibles

Kit Part No. No. de pieza del accesorio N° de pièce du kit	NEMA Rating Clasificación NEMA Valeur nominale NEMA	Trip Indicator Indicador de disparo Indicateur de déclenchement
LH8	1, 3, 3R, 12	Yes / Sí / Oui
LH48	4 (painted) / (pintado) / (peint)	No / Non
LC48	4 (chrome plated) / (cromado) / (cromé)	No / Non

Table / Tabla / Tableau 3 Shaft Kits Available / Accesorios de eje disponibles / Kits d'arbre disponibles

Shaft Eje Arbre	Kit Part No. No. de pieza del accesorio N° de pièce du kit Class / Clase / Classe 9421	Mounting Depth Profundidad de montaje Profondeur de montage	
		Min. / Mín. / Min.	Max. / Máx. / Max.
Standard / Estándar / Standard	Type / Tipo / Type LS8	8 1/4 in / pulg / po (21 cm)	12 3/4 in / pulg / po (32 cm)
Long / Largo / Long	Type / Tipo / Type LS10 [1]	8 1/4 in / pulg / po (21 cm)	23 3/8 in / pulg / po (59 cm)

[1] Support bracket assembly included. / Ensemble de soporte de montaje del eje incluido. /
 Assemblage de support de montage d'arbre inclus.

INSTALLATION

- Before installing the Type LX, read through entire installation section. To identify items in kit, refer to Figure 3 on page 4. Remove all parts from kit(s). Verify all components in kit(s) are included (see Table 4).

NOTE: Before installing Type NX or NE circuit breakers, be sure that micrologic settings are made.

INSTALACION

- Antes de instalar el Tipo LX, lea en su totalidad la sección de instalación. Para identificar los elementos de este accesorio, consulte la figura 3 en la página 4. Retire todas las piezas de los accesorios. Verifique que estén incluidos todos los componentes de los accesorios (vea la tabla 4).

NOTA: Antes de instalar los interruptores automáticos Tipo NX o NE, asegúrese de hacer los ajustes micrológicos.

INSTALLATION

- Avant d'installer le type LX, lire toute la section d'installation. Afin d'identifier les articles du kit, se reporter à la figure 3 de la page 4. Retirer toutes les pièces du ou des kits. Vérifier que tous les composants du ou des kits sont inclus (voir le tableau 4).

REMARQUE: Avant l'installation sur les disjoncteurs de type NX ou NE, s'assurer que les réglages micrologiques sont effectués.

DANGER / PELIGRO / DANGER

HAZARDOUS VOLTAGE

Disconnect all power before working on equipment.

Failure to follow this instruction will result in death or serious injury.

TENSION PELIGROSA

Desconecte toda la alimentación antes de efectuar cualquier trabajo en el equipo.

El incumplimiento de esta precaución podrá causar la muerte o lesiones serias.

TENSION DANGEREUSE

Coupez l'alimentation avant de travailler sur cet appareil.

Si cette précaution n'est pas respectée, cela entraînera la mort ou des blessures graves.

Mounting the Circuit Breaker and Operating Mechanism

- Determine location of circuit breaker on panel (see Figure 2). Mark location, drill, and tap four holes for the four 1/4 - 20 x 4-1/2 in mounting screws (item 15).

Montaje del interruptor automático y del mecanismo de funcionamiento

- Determine la ubicación del interruptor automático en el panel (vea la figura 2). Marque la posición, perforo y rosque cuatro agujeros para los cuatro tornillos de montaje 1/4 - 20 x 4-1/2 pulg (artículo 15).

Montage du disjoncteur et du mécanisme de fonctionnement

- Déterminer l'emplacement du disjoncteur dans le panneau (voir la figure 2). Marquer l'emplacement, percer et tarauder quatre trous pour les quatre vis de montage de 1/4-20 x 4-1/2 po (article 15).

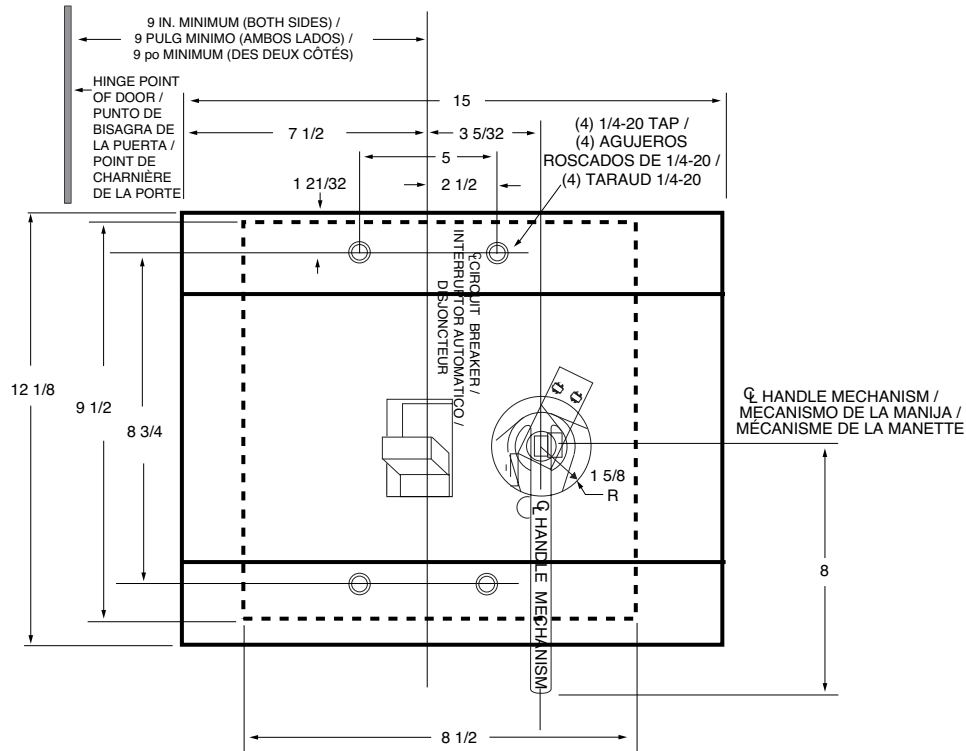

Figure / Figura / Figure 2 Panel Drilling / Perforación del panel / Perçage du panneau

- Mount the circuit breaker using screws and washers (items 15, 16).
- With the circuit breaker in the OFF position, mount the operating mechanism as shown in Figure 3. Secure with screw assemblies (item 20), installing the lower right screw first.

- Monte el interruptor automático usando los tornillos y las roldanas (artículos 15 y 16).
- Con el interruptor automático en la posición de CERRADO (OFF), monte el mecanismo como se muestra en la figura 3. Asegurelo con los ensambles de tornillo (artículo 20), instalando primero el tornillo inferior derecho.

- Monter le disjoncteur à l'aide des vis et des rondelles (articles 15, 16).
- Avec le disjoncteur en position d'ARRÊT (OFF), monter le mécanisme de fonctionnement comme indiqué à la figure 3. Le fixer à l'aide des assemblages de vis (article 20), en installant en premier la vis inférieure droite.

Front View / Vista frontal / Vue de face

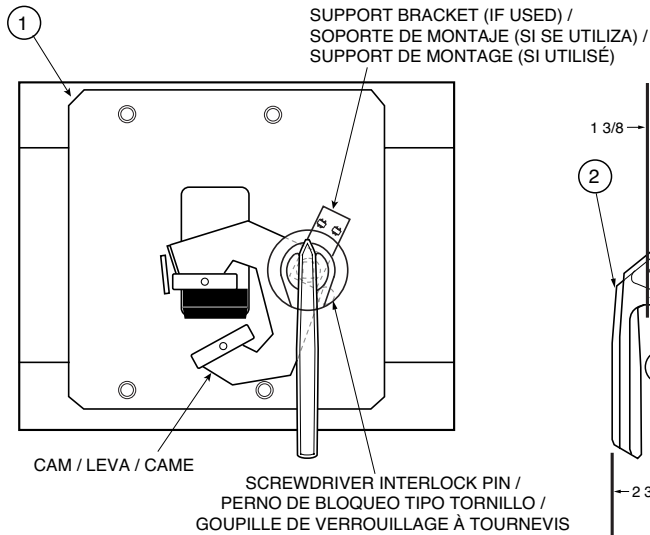

Side View (8 in. handle) / Vista lateral (manija de 20 cm (8 pulg)) / Vue de côté (manette de 20 cm (8 po))

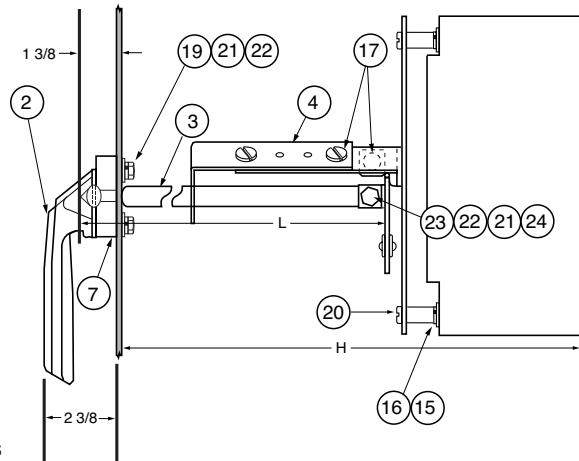

L = Overall shaft length. / Longitud total del eje. / Longueur totale de l'arbre.
 H = Distance from inside of enclosure door to circuit breaker mounting surface. / Distancia desde el interior de la puerta del gabinete hasta la superficie de montaje del interruptor automático. / Distance entre l'intérieur de la porte de l'armoire et la surface de montage du disjoncteur.

Figure / Figura / Figure 3 Mounting the Handle Assembly / Montaje del ensamble de la manija / Montage de l'assemblage de la manette

5. Determine the enclosure mounting depth ("H"). Calculate the required shaft length using the formula $L = H - 5.17$ in. Cut shaft to length L (see Figure 3).
6. Insert shaft until it is completely seated into the cam of the operating mechanism (see Figure 3). Ensure the shaft is positioned in the center of the cam and hold in place. Mark the shaft through the shaft-mounting hole.
7. Remove shaft and drill a 9/32 in. hole where marked. *The hole must be in the center of the shaft.*
8. Re-insert the shaft into the operating mechanism and secure it with a screw, lockwasher, washer, and nut (items 21, 22, 23, 24).

5. Determine la profundidad de montaje ("H") del gabinete. Calcule la longitud de eje requerida usando la fórmula $L = H - 131$ mm (5.17 pulg.). Corte el eje al tamaño adecuado (vea la figura 3).
6. Introduzca el eje hasta que quede completamente asentado en la leva del mecanismo de funcionamiento (ver la figura 3). Asegúrese de que el eje esté colocado en el centro de la leva y sujételo bien. Marque el eje a través del agujero de montaje del mismo.
7. Retire el eje y perforo un agujero de 9/32 pulg en la marca. *El agujero debe estar en el centro del eje.*
8. Reintroduzca el eje en el mecanismo de funcionamiento y asegúrelo con el tornillo, la roldana de sujeción, la roldana y la tuerca (artículos 21, 22, 23, 24).

5. Déterminer la profondeur de montage de l'armoire («H»). Calculer la longueur d'arbre requise en utilisant la formule $L = H - 131$ mm (5,17 po). Couper l'arbre à la longueur L (voir la figure 3).
6. Introduire l'arbre jusqu'à ce qu'il soit complètement calé dans la came du mécanisme de fonctionnement (voir la figure 3). S'assurer que l'arbre est placé au centre de la came et le tenir en place. Marquer l'arbre à travers le trou de montage de l'arbre.
7. Retirer l'arbre et percer un trou de 9/32 po à l'endroit marqué. *Le trou doit être au centre de l'arbre.*
8. Réintroduire l'arbre dans le mécanisme de fonctionnement et l'attacher avec la vis, la rondelle de sûreté, la rondelle et l'écrou (articles 21, 22, 23, 24).

Door Drilling – READ CAREFULLY

NOTE: To prevent misalignment of shaft, ensure enclosure and mounted circuit breaker are in the upright position prior to drilling door.

Perforación de la puerta - LEA DETENIDAMENTE

NOTA: Antes de perforar la puerta para impedir que se desalinee el eje, asegúrese de que el gabinete y el interruptor automático instalado están en la posición vertical.

Perçage de la porte – LIRE ATTENTIVEMENT

REMARQUE : Avant de percer la porte pour empêcher le mauvais alignement de l'arbre, s'assurer que l'armoire et le disjoncteur monté sont en position verticale.

1. When centerline of *operating shaft* is 12 in. or greater from door hinge point:
 - a. Dab some grease onto the shaft tip and gently close the enclosure door until contact is made between the door and the shaft tip. The grease marks the center for the 1-3/8 in. diameter mounting hole (see Figure 4).
 - b. Center punch the grease spot and drill 1/8 in. diameter pilot hole.
 - c. Cut out drilling template (Figure 4).

1. Cuando la línea central del *eje de funcionamiento* esté a 30.5 cm (12 pulg) o más del punto de bisagra de la puerta:
 - a. Aplique un poco de grasa al extremo del eje y cierre la puerta del gabinete lentamente hasta que la puerta y el extremo del eje entren en contacto. La grasa marca el centro del agujero de montaje de la manija de 1 3/8 pulg de diámetro (vea la figura 4).
 - b. Utilizando un punzón de marcar, perfore el centro de la marca de grasa y perfore un agujero piloto de 1/8 pulg. de diámetro.
 - c. Recorte la plantilla de perforación (figura 4).

1. Lorsque l'axe de l'*arbre de fonctionnement* est à une distance de 30,5 cm (12 po) ou plus du point de charnière de la porte :
 - a. Appliquer un peu de graisse sur l'extrémité de l'arbre et fermer doucement la porte de l'armoire jusqu'au contact de la porte avec l'extrémité de l'arbre. La tache de graisse marque le centre du trou de montage de la manette de 1-3/8 po de diamètre (voir la figure 4).
 - b. À l'aide d'un centreur, perfore au centre de la tache de graisse et percer un trou-pilote de 1/8 po de diamètre.
 - c. Découper le gabarit de perçage (figure 4).

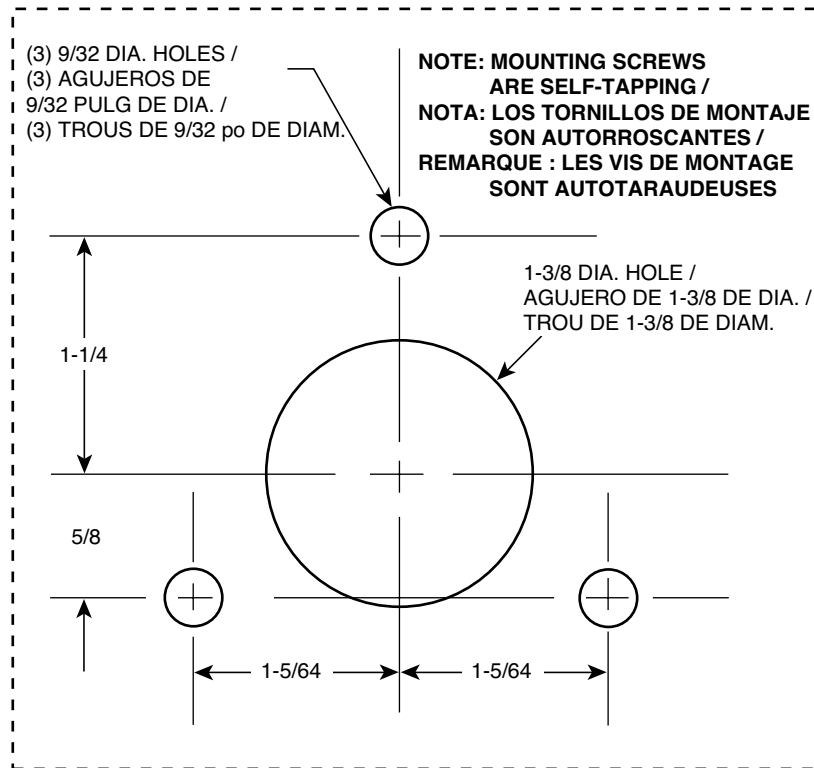

Figure / Figura / Figure 4 Door Drilling Template (full scale) / Plantilla para perforación de la puerta (escala real) / Gabarit de perçage de la porte (pleine échelle)

- d. Center template 1-3/8 in. diameter hole on pilot hole. Mark and drill holes per template (Figure 4).

- d. Centre la plantilla sobre el agujero piloto del agujero de 1-3/8 pulg de diámetro. Marque y perfore los agujeros indicados en la plantilla (figura 4).

- d. Centrer le trou de 1-3/8 po de diamètre du gabarit sur le trou-pilote. Marquer et percer les trous en suivant le gabarit (figure 4).

2. When centerline of *operating shaft* is less than 12 in. from the door hinge point, use directions from steps 1a through d above after offsetting the grease dab 1/8 in. *toward* the door hinge point.
3. If the *cut shaft length* is 12 in. or longer, move the hole DOWN 1/8 in. This compensates for slight shaft droop due to the weight of the steel shaft.
4. Mount handle assembly and gasket (items 2 and 7) using self-tapping screws, lockwashers, and washers (items 19, 21, 22).

NOTE: If enclosure door thickness is greater than 14 gauge (.075 in.), use the longer 1/4-20 x 3/4 self-tapping screws (item 25).

5. If the measured shaft length is greater than 10 in., the shaft support bracket assembly must be used (Type LS10). Mount the support bracket, as shown in Figure 3, using screws (item 17). It may be necessary to cut the support bracket pieces down in order to use them on shallower mounting depths. Make sure the shaft is free to rotate after the support bracket is mounted. This movement must be checked by using a wrench on the shaft to turn the circuit breaker to the ON-OFF positions. If any binding is detected, re-align the support bracket.
6. Turn circuit breaker and handle assembly to the OFF position and close the door. Handle assembly should easily engage shaft. Check ON-OFF positions. If mechanism binds, check alignment of handle assembly and shaft.

NOTE: The handle will positively captivate the shaft with a force which may seem questionable, but it is normal.

7. Close the door and turn the handle to the ON position. Verify the enclosure door cannot be opened with the handle and circuit breaker in the ON position.

2. Cuando la línea central del *eje de funcionamiento* esté a menos de 30.5 cm (12 pulg) del punto de bisagra de la puerta, proceda según las instrucciones de los pasos 1a hasta d arriba, desplazando la marca de grasa 1/8 pulg hacia el punto de bisagra de la puerta.
3. Si el largo del eje cortado mide 30.5 cm (12 pulg) o más, desplace el agujero 3.18 mm (1/8 pulg) hacia ABAJO. Con esto se compensará la ligera caída del eje debido al peso del eje de acero.
4. Monte el ensamble de la manija y el empaque (artículos 2 y 7) usando los tornillos autorroscantes, las roldanas de sujeción y las roldanas (artículos 19, 21, 22).

NOTA: Si el grosor de la puerta del gabinete es mayor que el calibre 14 (0.075 pulg), use los tornillos autorroscantes más largos de 1/4-20 x 3/4 (artículo 25).

5. Si el largo del eje medido es más de 25.4 cm (10 pulg), deberá usar el ensamble del soporte de montaje (tipo LS10). Monte el soporte de montaje, como se muestra en la figura 3, usando los tornillos (artículo 17). Es posible que tenga que recortar las piezas del soporte de montaje para usarlas si la profundidad de montaje es menor. Asegúrese de que el eje gire libremente una vez montado el soporte de montaje. Deberá comprobar este movimiento por medio de una llave sobre el eje para girar el interruptor automático a las posiciones de ON-OFF (CERRADO y ABIERTO). Si detecta cualquier impedimento, vuelva a alinear el soporte de montaje.
6. Gire el ensamble del interruptor automático y la manija hasta la posición OFF y cierre la puerta. El ensamble de la manija debe enganchar fácilmente el eje. Verifique las posiciones de ON-OFF. Si el mecanismo se atasca, compruebe la alineación del ensamble de la manija y el eje.

NOTA: La manija capturaré positivamente el eje con una fuerza que podría parecer dudosa, pero es normal.

7. Cierre la puerta y gire la manija a la posición ON. Verifique que no se pueda abrir la puerta del gabinete con la manija y el interruptor automático en la posición ON.

2. Lorsque l'axe de l'*arbre de fonctionnement* est à une distance de moins de 30,5 cm (12 po) du point de charnière de la porte, suivre les directives des étapes 1a à d ci-dessus après avoir décalé la tache de graisse de 1/8 po vers le point de charnière de la porte.
3. Si la longueur de l'*arbre coupé* est 30,5 cm (12 po) ou plus, déplacer le trou VERS LE BAS de 3,18 mm (1/8 po). Cela compense le léger affaissement de l'arbre causé par le poids de l'arbre en acier.
4. Monter l'assemblage de la manette et le joint (articles 2 et 7) avec les vis autotaraudeuses, les rondelles de sûreté et les rondelles (articles 19, 21 et 22).

REMARQUE : Si l'épaisseur de la porte de l'armoire est supérieure au calibre 14 (0,075 po), utiliser les vis autotaraudeuses plus longues de 1/4-20x3/4 (article 25).

5. Si la longueur mesurée de l'arbre est supérieure à 25,4 cm (10 po), l'assemblage de support de montage de l'arbre doit être utilisé (type LS10). Monter le support de montage, comme indiqué à la figure 3, avec les vis (article 17). Il peut être nécessaire de raccourcir les pièces du support de montage pour pouvoir les utiliser avec des profondeurs de montage plus faibles. S'assurer que l'arbre est libre de tourner après le montage du support de montage. Ce mouvement doit être vérifié en utilisant une clé placée sur l'arbre pour amener le disjoncteur dans les positions de ON-OFF (MARCHE et d'ARRÊT). Si un coincement se produit, réaligner le support de montage.
6. Amener le disjoncteur et l'ensemble de manette à la position OFF et fermer la porte. L'ensemble de manette doit s'engager facilement sur l'arbre. Vérifier les positions ON-OFF. Si le mécanisme se coince, vérifier l'alignement de l'ensemble de manette et de l'arbre.

REMARQUE : La manette entraîne l'arbre positivement avec une force qui peut sembler douteuse, mais cela est normal.

7. Fermer la porte et amener la manette à la position ON. Vérifier la porte de l'armoire ne peut pas s'ouvrir lorsque la manette et le disjoncteur sont en position ON.

! DANGER / PELIGRO / DANGER

HAZARDOUS VOLTAGE

Install operating mechanism so enclosure door cannot be opened with handle and circuit breaker in ON position.

Failure to follow this instruction will result in death or serious injury.

TENSION PELIGROSA

Instale el mecanismo de funcionamiento de manera que sea imposible abrir la puerta cuando la manija y el interruptor automático estén en la posición ON.

El incumplimiento de esta precaución, podrá causar la muerte o lesiones serias.

TENSION DANGEREUSE

Installez le mécanisme de fonctionnement de sorte que la porte de l'armoire ne puisse pas s'ouvrir lorsque la manette et le disjoncteur sont en position ON.

Si cette précaution n'est pas respectée, cela entraînera la mort ou des blessures graves.

NOTE: If an authorized person requires access when the handle and circuit breaker are in the ON position, the screwdriver interlock pin can be defeated (see Figure 3).

Test Reset Operation

1. Push trip button on circuit breaker. Circuit breaker should trip.

NOTE: Circuit breaker can only be tripped from ON position.

2. Move handle assembly to the TRIPPED position or midway between the ON-OFF positions if the handle is non-trip indicating.
3. Close door onto shaft and, at the same time, rotate the screwdriver interlock pin. The handle assembly should engage the shaft, allowing the door to close.
4. Move handle assembly to the RESET position and test for proper ON-OFF functions.

NOTA: Si alguna persona autorizada requiere acceso cuando la manija y el interruptor automático están en la posición ON, es posible incapacitar el perno de bloqueo tipo desarmador (vea la figura 3).

Prueba del funcionamiento de restablecimiento

1. Oprima el botón de disparo del interruptor automático. El interruptor automático debe dispararse.

NOTA: El interruptor automático sólo se puede disparar desde la posición ON.

2. Mueva el ensamble de la manija a la posición TRIPPED (disparado) o a medio ciclo entre las posiciones ON-OFF si la manija no indica cuando está disparado el interruptor.
3. Cierre la puerta sobre el eje y gire al mismo tiempo el perno de bloqueo tipo tornillo. El ensamble de la manija debe enganchar el eje para permitir que cierre la puerta.
4. Mueva el ensamble de la manija a la posición RESET (restablecer) y compruebe el funcionamiento adecuado de ON-OFF.

REMARQUE: Si une personne autorisée doit avoir accès à l'intérieur lorsque la manette et le disjoncteur sont en position ON, la goupille de verrouillage à tournevis peut être contournée (voir la figure 3).

Essai de réinitialisation

1. Appuyer sur le bouton de déclenchement du disjoncteur. Le disjoncteur doit se déclencher.

REMARQUE: Le disjoncteur ne peut se déclencher qu'à partir de la position ON.

2. Amener l'ensemble de manette en position TRIPPED (déclenchée) ou à mi-chemin des positions ON-OFF si la manette n'indique pas le déclenchement.
3. Fermer la porte sur l'arbre et faire tourner en même temps la goupille de verrouillage à tournevis. L'assemblage de manette doit s'engager sur l'arbre, ce qui permet à la porte de se fermer.
4. Amener l'assemblage de manette en position de RESET (réinitialisation) et vérifier le bon fonctionnement des fonctions ON-OFF.

Table / Tabla / Tableau 4 Replacement Parts List / Lista de piezas de repuesto / Liste des pièces de rechange

Item Art.	Description / Descripción / Description	Part No. / No. de pieza / N° de pièce	Qty./Cont./ Qté.
1	Operating Mechanism / Mecanismo de funcionamiento / Mécanisme de fonctionnement	See page 1. / Vea la página 1. / Voir la page 1.	1
2	Handle Assembly / Ensamble de la manija / Assemblage de manette	See page 1. / Vea la página 1. / Voir la page 1.	1
3	Shaft / Eje / Arbre	See page 1. / Vea la página 1. / Voir la page 1.	1

**Table / Tabla / Tableau 4 Replacement Parts List / Lista de piezas de repuesto /
 Liste des pièces de rechange**

Item Art.	Description / Descripción / Description	Part No. / No. de pieza / N° de pièce	Qty./Cont./ Qté.
4	Shaft Support Bracket Assembly (supplied only with Type LS10 shaft kit) Ensemble de soporte de montaje (suministrado sólo con el accesorio de eje tipo LS10) Assemblage de support de montage de l'arbre (fourni seulement avec le kit d'arbre type LS10)	See page 1. / Vea la página 1. / Voir la page 1.	1
7	Handle Gasket / Empaque de la manija / Joint de manette	50002-021-01	1
15	1/4-20 x 4-1/2 Screws / Tornillos de 1/4-20 x 4-1/2 / Vis 1/4-20 x 4-1/2	50002-520-50	4
16	1/4 Washer / Roldana de 1/4 / Rondelle 1/4	23701-00200	4
17	#8-32- x 3/8 Screw / Tornillo no. 8-32 x 3/8 / Vis n° 8-32 x 3/8	21911-14121	2
19	1/4-20 x 1/2 Hex Head Screw (self-tapping type) / Tornillo de cabeza hexagonal de 1/4-20 x 1/2 (autorroscante) / Vis à tête à six pans 1/4-20 x 1/2 (autotaraudeuse)	21422-20160	3
20	1/4-20 x 3/4 Screw / Tornillo de 1/4-20 x 3/4 / Vis 1/4-20 x 3/4	21916-20240	4
21	1/4 Washer / Roldana de 1/4 / Rondelle 1/4	23601-12010	4
22	1/4 Lockwasher / Roldana de sujeción de 1/4 / Rondelle de sûreté 1/4	23704-12000	4
23	1/4-20 x 7/8 Hex Head Screw / Tornillo de cabeza hexagonal de 1/4-20 x 7/8 / Vis à tête à six pans 1/4-20 x 7/8	21401-20280	1
24	1/4-20 Nut / Tuerca de 1/4-20 / Écrou 1/4-20	23001-00200	1
25	1/4-20 x 3/4 Screw (self-tapping type) / Tornillo de 1/4-20 x 3/4 (autorroscante) / Vis 1/4-20 x 3/4 (autotaraudeuse)	21422-20241	3

Table / Tabla / Tableau 5 Tightening Torques / Pares de apriete / Couples de serrage

Item Art.	Description / Descripción / Description	Tightening Torques Pares de apriete Couples de serrage	
		lb-in / lbs-pulg / lb-po	N·m
15	1/4-20 x 4-1/2 Screws / Tornillos de 1/4-20 x 4-1/2 / Vis 1/4-20 x 4-1/2	66	7.5 / 7,5
17	#8-32- x 3/8 Screw / Tornillo no. 8-32- x 3/8 / Vis n° 8-32- x 3/8	19	2.2 / 2,2
19	1/4-20 x 1/2 Hex Head Screw (self-tapping type) / Tornillo de cabeza hexagonal de 1/4-20 x 1/2 (autorroscante) / Vis à tête à six pans 1/4-20 x 1/2 (autotaraudeuse)	66	7.5 / 7,5
20	1/4-20 x 3/4 Screw / Tornillo 1/4-20 x 3/4 / Vis 1/4-20 x 3/4	66	7.5 / 7,5
23	1/4-20 x 7/8 Hex Head Screw / Tornillo de cabeza hexagonal de 1/4-20 x 7/8 / Vis à tête à six pans 1/4-20 x 7/8	66	7.5 / 7,5
25	1/4-20 x 3/4 Screw (self-tapping type) / Tornillo de 1/4-20 x 3/4 (autorroscante) / Vis 1/4-20 x 3/4 (autotaraudeuse)	66	7.5 / 7,5

Electrical equipment should be serviced only by qualified electrical maintenance personnel. No responsibility is assumed by Square D for any consequences arising out of the use of this material.

Solamente el personal de mantenimiento eléctrico especializado deberá prestar servicios de mantenimiento al equipo eléctrico. La Compañía no asume responsabilidad alguna por las consecuencias emergentes de la utilización de este material.

L'entretien du matériel électrique ne doit être effectué que par du personnel qualifié. La Société n'assume aucune responsabilité des conséquences éventuelles découlant de l'utilisation de ce matériel.