



Power Distribution Connectors PDC12P4, PDC6P20, PDC12P44 and PDC6P204 for M-frame, P-frame and NS630b–NS1250 Circuit Breakers

Conectores de distribución de alimentación PDC12P4, PDC6P20, PDC12P44 y PDC6P204 para los interruptores automáticos NS630b–NS1250 marcos M y P

Connecteurs de distribution d'alimentation PDC12P4, PDC6P20, PDC12P44 et PDC6P204 pour disjoncteurs à châssis M, P et NS630b–NS1250

Retain for future use. / Conservar para uso futuro. / À conserver pour usage ultérieur.

General Information

Power distribution connector lugs are:

- for use on the circuit breaker load end only
- for use in UL 508 Industrial Control applications only
- for use in UL 1995/CSA C22.2 No. 236 heating and cooling equipment
- for copper wire only

Información General

Las zapatas de los conectores de distribución de alimentación se utilizan:

- en el extremo de carga de interruptores automáticos solamente
- en aplicaciones de control industrial registradas bajo la norma 508 de UL solamente
- en equipos de enfriamiento y calefacción registrados por UL 1995/CSA C22.2 no.236
- con conductores de cobre solamente

Généralités

Les cosses des connecteurs de distribution d'alimentation sont utilisées :

- sur l'extrémité charge du disjoncteur uniquement
- dans applications de contrôle industriel UL 508 uniquement
- dans appareils de chauffage et refroidissement UL 1995/CSA C22.2 no 236
- avec fil en cuivre uniquement

⚠ DANGER / PELIGRO / DANGER

HAZARD OF ELECTRIC SHOCK, EXPLOSION, OR ARC FLASH

- Apply appropriate personal protective equipment (PPE) and follow safe electrical work practices. See NFPA 70E, CSA Z462, or NOM-029-STPS.
- This equipment must only be installed and serviced by qualified electrical personnel.
- Turn off all power supplying this equipment before working on or inside equipment.
- Always use a properly rated voltage sensing device to confirm power is off.
- Replace all devices, doors and covers before turning on power to this equipment.

Failure to follow these instructions will result in death or serious injury.

PELIGRO DE DESCARGA ELÉCTRICA, EXPLOSIÓN O DESTELLO POR ARQUEO

- Utilice equipo de protección personal (EPP) apropiado y siga las prácticas de seguridad en trabajos eléctricos establecidas por su Compañía, consulte la norma 70E de NFPA, Z462 de CSA o NOM-029-STPS.
- Solamente el personal eléctrico calificado deberá instalar y prestar servicio de mantenimiento a este equipo.
- Desconecte toda la alimentación del equipo antes de realizar cualquier trabajo dentro o fuera de él.
- Siempre utilice un dispositivo detector de tensión de valor nominal adecuado para confirmar la desenergización del equipo.
- Vuelva a colocar todos los dispositivos, las puertas y las cubiertas antes de energizar este equipo.

El incumplimiento de estas instrucciones podrá causar la muerte o lesiones serias.

RISQUE D'ÉLECTROCUTION, D'EXPLOSION OU ÉCLAIR D'ARC ÉLECTRIQUE

- Portez un équipement de protection personnelle (ÉPP) approprié et observez les méthodes de travail électrique sécuritaire. Voir NFPA 70E, CSA Z462 ou NOM-029-STPS.
- Seul un personnel qualifié doit effectuer l'installation et l'entretien de cet appareil.
- Coupez toutes les alimentations à cet appareil avant d'y travailler.
- Utilisez toujours un dispositif de détection de tension à valeur nominale appropriée pour vous assurer que l'alimentation est coupée.
- Remplacez tous les dispositifs, les portes et les couvercles avant de mettre l'appareil sous tension.

Si ces directives ne sont pas respectées, cela entraînera la mort ou des blessures graves.

⚠ WARNING / ADVERTENCIA / AVERTISSEMENT

<p>HAZARD OF FIRE FROM OVERLOAD CONDITION Protect each load conductor with an individual overcurrent device sized to protect it.</p> <p>Failure to follow these instructions can result in severe personal injury or death.</p>	<p>PELIGRO DE INCENDIO DEBIDO A UNA CONDICIÓN DE SOBRECARGA Proteja cada conductor de carga con un dispositivo protector de sobrecorrientes individual de tamaño adecuado.</p> <p>El incumplimiento de estas instrucciones puede causar lesiones serias o la muerte.</p>	<p>RISQUE D'INCENDIE PAR SUITE DE CONDITION DE SURCHARGE Protégez chaque conducteur de charge à l'aide d'un dispositif individuel de protection contre les surintensités calibré pour sa protection.</p> <p>Si ces directives ne sont pas respectées, cela entraînera la mort ou des blessures graves.</p>
--	---	---

Necessary Tools

Screwdriver, Pozidriv® #2 or #3, or slotted.

7/32 in. Hex Key Wrench (for PDC6P20 and PDC6P204)

1/8 in. Hex Key Wrench (for PDC12P44 and PDC12P4)

6 mm Hex Key Wrench (for Lug Mounting Screw)

Herramientas necesarias

Desatornillador Pozidriv® no. 2 ó 3, o de punta plana.

Llave hexagonal de 7/32 (para los modelos PDC6P20 y PDC6P204)

Llave hexagonal de 1/8 (para los modelos PDC12P44 y PDC12P4)

Llave hexagonal de 6 mm (para los tornillos de montaje de las zapatas)

Outils s nécessaires

Tournevis, Pozidriv® no 2 ou no 3 ou plat

Clé hexagonale de 7/32 po (pour PDC6P20 et PDC6P204)

Clé hexagonale de 1/8 po (pour PDC12P44 et PDC12P4)

Clé hexagonale de 6 mm (pour les vis de montage des cosses)

Install Lugs

- Turn off all power supplying this equipment before working on or inside equipment.
- Verify circuit breaker is in off or tripped position.
- Remove circuit breaker from enclosure, if installed.
- On P-frame and NS individually mounted circuit breakers:
 - If lug cover is installed:
 - Remove accessory cover (A).
 - For I-line circuit breakers, remove screw covers by pressing down on end of screw cover (B), then using screwdriver (C) to pop off screw cover. Discard screw covers.
 - Remove and discard lug cover (D).
 - Open load-end shutters (E or F).
 - Remove existing lugs (G) through end of circuit breaker.

Instalación de las zapatas

- Desenergice el equipo antes de realizar cualquier trabajo en él.
- Asegúrese de que el interruptor esté en la posición de disparado o abierto.
- Retire el interruptor automático del gabinete, si está instalado.
- En los interruptores automáticos NS y marco P:
 - Si la cubierta de zapatas está instalada
 - retire la cubierta de accesorios (A).
 - En los interruptores automáticos I-Line, retire las cubiertas de tornillo presionando sobre el extremo de la cubierta (B), luego utilice un desatornillador (C) para sacar la cubierta de tornillo. Deseche estas cubiertas.
 - Retire y deseche la cubierta de zapatas (D).
 - Abra las persianas de seguridad del extremo de carga (E o F).
 - Retire las zapatas existentes (G) por el extremo del interruptor automático.

Installation des cosses

- Couper l'alimentation de l'appareil avant d'y travailler.
- S'assurer que le disjoncteur est en position d'arrêt (O) ou de déclenché.
- Enlever le disjoncteur du coffret, s'il est installé.
- Sur les disjoncteurs NS et à châssis P :
 - Si le couvercle des cosses est installé :
 - retirer le couvercle des accessoires (A).
 - Pour les disjoncteurs I-Line, retirer les couvercles de vis en appuyant sur l'extrémité du couvercle (B) et puis utiliser un tournevis (C) pour le retirer. Jeter les couvercles.
 - Retirer et jeter le couvercle des cosses (D).
 - Ouvrir les volets de l'extrémité de charge (E ou F).
 - Retirer les cosses existantes (G) à travers l'extrémité du disjoncteur.

Figure / Figura / Figure 1 : Remove Covers / Desmontaje de las cubiertas / Enlever les couvercles

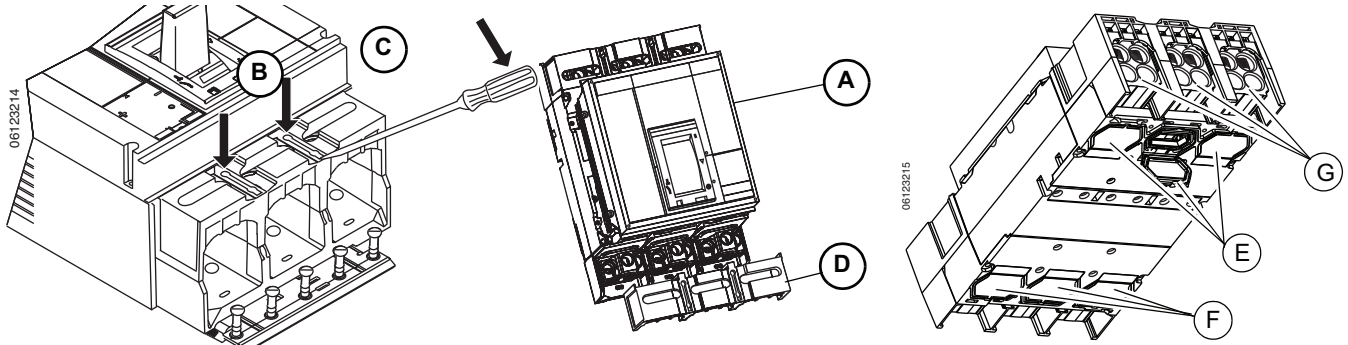

- | | | |
|--|--|--|
| <p>5. On M-frame circuit breakers:</p> <ul style="list-style-type: none"> — For forward-connected circuit breakers, open shutters (A). — For reverse-connected circuit breakers, remove lug cover plate (B). Insert screwdriver into side openings (C) and twist to free plate. Slide plate free of upper lip (D). Retain plate. — Remove existing lugs (E) through end of circuit breaker. <p>6. Bolt power distribution connectors in place using hardware (F) included in kit.</p> <p>7. Close shutters or replace lug cover plate (B) by sliding under upper lip (D), then pushing down to snap into place.</p> | <p>5. En los interruptores automáticos marco M:</p> <ul style="list-style-type: none"> — con conexión directa, abra las persianas de seguridad (A). — con conexión inversa, retire la placa de la cubierta de zapatas (B). Inserte el desatornillador por las aberturas laterales (C) y gire para soltar la placa. Deslice la placa para retirarla del borde superior (D). Conserve la placa. — Retire las zapatas (E) existentes por el extremo del interruptor. <p>6. Instale los conectores de distribución de alimentación utilizando los herrajes (F) incluidos con el accesorio.</p> <p>7. Cierre las persianas de seguridad o en los interruptores automáticos con marco M, vuelva a colocar la placa (B) de la cubierta de zapatas deslizándola por debajo del reborde superior (D), luego presionándola hasta encajarla en su lugar.</p> | <p>5. Sur les disjoncteurs à châssis M :</p> <ul style="list-style-type: none"> — avec raccordement direct, ouvrir les volets (A). — avec raccordement inversé, retirer la plaque (B) du couvercle de cosses. Insérer un tournevis dans les fentes sur le côté et le faire pivoter pour libérer la plaque. Faire glisser la plaque pour la retirer du rebord supérieur (D) . Mettre la plaque de côté. — Retirer les cosses existantes (E) à travers l'extrémité du disjoncteur. <p>6. Boulonner les connecteurs de distribution d'alimentation en place à l'aide de la quincaillerie (F) comprise avec le kit.</p> <p>7. Fermer les volets ou our les disjoncteurs à châssis M : remettre en place la plaque (B) du couvercle de cosses en la glissant sous le rebord supérieur (D) et puis en l'emboîtant en place.</p> |
|--|--|--|

Figure / Figura / Figure 2 : Lug Shutter / Persianas de seguridad de las zapatas / Volets de cosse

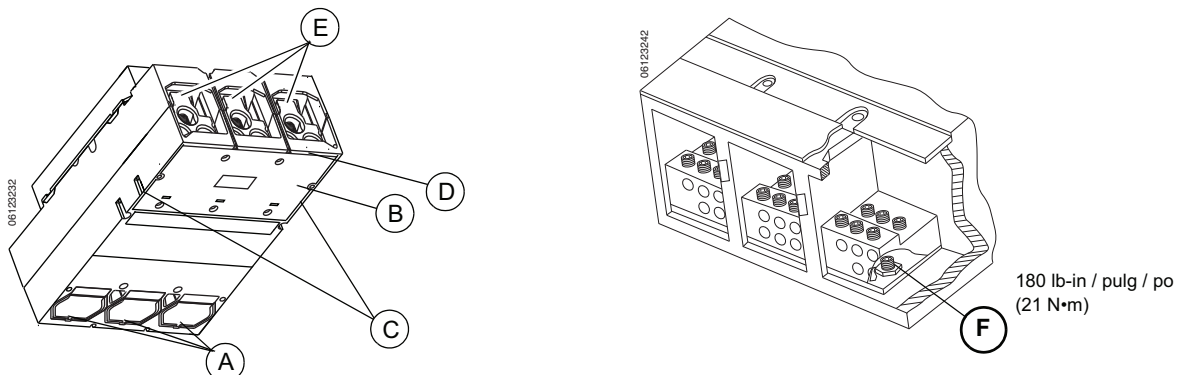

**On P-Frame and NS
 Circuit Breakers Only:
 Install Lug Cover**

**Interruptores NS y marco P
 solamente: instalación de la
 cubierta de zapatas**

**Disjoncteurs NS et à châssis
 P uniquement : installation du
 couvercle des cosses**

⚠ DANGER / PELIGRO / DANGER

**HAZARD OF ELECTRIC SHOCK,
 EXPLOSION, OR ARC FLASH**

Install/replace lug cover after wiring.

**Failure to follow these
 instructions will result in death or
 serious injury.**

**PELIGRO DE DESCARGA ELÉCTRICA,
 EXPLOSIÓN O DESTELLO POR ARQUEO**

Instale o vuelva a colocar la cubierta de
 zapatas después de realizar el cableado.

**El incumplimiento de estas
 instrucciones podrá causar la muerte o
 lesiones serias.**

**RISQUE D'ÉLECTROCUTION,
 D'EXPLOSION OU D'ECLAIR D'ARC**

Installez ou remplacez le couvercle des
 cosses après le câblage.

**Si ces directives ne sont pas respectées,
 cela entraînera la mort ou des blessures
 graves.**

NOTE: M-frame circuit breaker does
 not have a separate lug cover.

If lug cover (A) is not installed, install
 at this time.

1. Install lug cover (A) (supplied with
 kit) using four 30 mm M3 screws
 shipped with lug kit. Torque
 screws to 9 lb-in (1 N•m).
2. For I-line circuit breakers, install
 screw covers over screw
 openings (B).
3. Replace accessory cover (C) per
 the instructions packed with the
 circuit breaker.

NOTA: El interruptor automático con
 marco M no tiene una cubierta de zapatas
 por separado.

Si la cubierta de zapatas (A) no está
 instalada, se debe instalar en este
 momento.

1. Instale la cubierta de zapatas (A)
 utilizando los cuatro tornillos de 30 mm
 M3 incluidos con el accesorio de
 zapatas. Apriete los tornillos a 1 N•m (9
 lbs-pulg).
2. En los interruptores automáticos I-Line,
 instale las cubiertas de tornillo sobre
 los agujeros (B).
3. Vuelva a colocar la cubierta de
 accesorios (C) según las instrucciones
 que acompañan al interruptor
 automático.

REMARQUE : Le disjoncteur à châssis M
 ne possède pas un couvercle de cosses
 séparé.

Si le couvercle des cosses (A) n'est pas
 installé, l'installer à ce moment.

1. Installer le couvercle des cosses (A) à
 l'aide de quatre vis M3 de 30 mm
 expédié avec le kit des cosses. Serrer
 les vis à 1 N•m (9 lb-po).
2. Pour les disjoncteurs I-Line, installer
 les couvercles de vis sur les ouvertures
 (B) de vis.
3. Remplacer le couvercle des accessoires
 (C) selon les directives accompagnant
 le disjoncteur.

Figure / Figura / Figure 3 : Install Lug Cover / Instalación de la cubierta de zapatas / Installation du couvercle des cosses

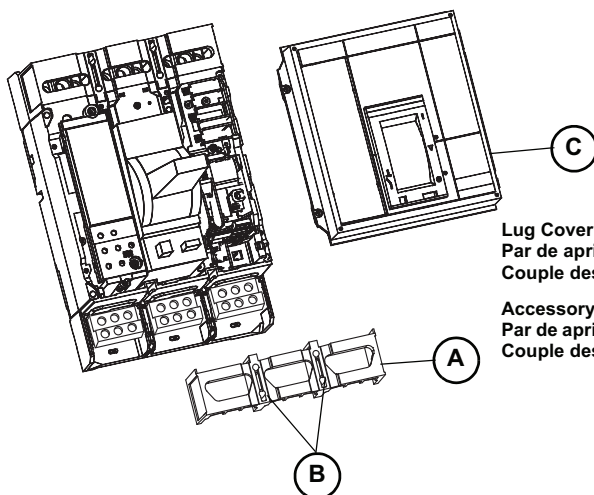

**Lug Cover Screw Torque—8.9 lb-in. [1.0 N•m.] /
 Par de apriete de los tornillos de la cubierta de zapatas: 1,0 N•m (8,9 lbs-pulg). /
 Couple des vis du couvercle des cosses—1,0 N•m [8,9 lb-po]**

**Accessory Cover Screw Torque—10.6 lb-in. [1.2 N•m.] /
 Par de apriete de los tornillos de la cubierta de accesorios: 1,2 N•m (10,6 lbs-pulg). /
 Couple des vis du couvercle des accessoires—1,2 N•m [10,6 lb-po]**

Install Lug Data Label

Instalación de la etiqueta de datos de las zapatas

Installation de l'étiquette de données de cosses

NOTICE / AVISO / AVIS

<p>HAZARD OF EQUIPMENT DAMAGE Incorrect conductors can cause equipment damage. Install appropriate new lug data label (supplied) over existing lug data on circuit breaker. Make sure conductors are correct material and size. Failure to follow these instructions can result in equipment damage.</p>	<p>PELIGRO DE DAÑO AL EQUIPO La utilización de conductores incorrectos puede causar daño al equipo. Instale la nueva etiqueta de datos apropiada (incluida) sobre la etiqueta existente de datos de las zapatas en el interruptor automático. Asegúrese de que los conductores sean de la medida y material correctos. El incumplimiento de estas instrucciones puede causar daño al equipo.</p>	<p>RISQUE DE DOMMAGES MATÉRIELS Des conducteurs incorrects peuvent occasionner des dommages à l'appareil. Installez la nouvelle étiquette de données de cosses appropriée (fournie) sur les données de cosses existantes du disjoncteur. Assurez-vous que le matériau et la taille des conducteurs sont corrects. Si ces précautions ne sont pas respectées, cela peut entraîner des dommages matériels.</p>
--	--	--

Install appropriate new lug data label, included in lug kit, over existing lug data (A or B) on circuit breaker.

Instale la nueva etiqueta de datos de las zapatas, incluida con el accesorio de zapatas, sobre la etiqueta existente (A o B) de datos de las zapatas en el interruptor automático.

Installer la nouvelle étiquette de données de cosses, comprise avec le kit, sur les données de cosses existantes (A ou B) du disjoncteur.

Figure / Figura / Figure 4 : Install New Lug Data Label / Instalación de la nueva etiqueta de datos de las zapatas / Installation de la nouvelle étiquette de données de cosses

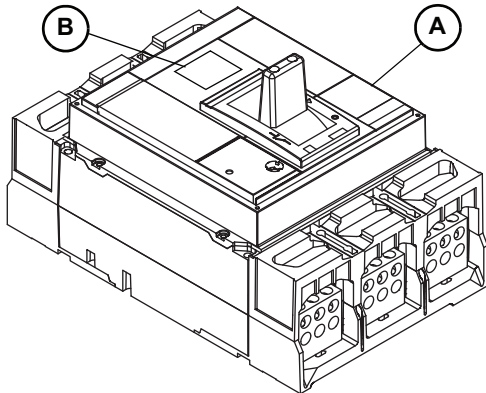

A—Standard lug data label placement / Colocación normal de la etiqueta de datos de las zapatas / Emplacement normal de l'étiquette des données des cosses
B—Alternate lug data label placement. Must be used if key lock is installed. / Colocación alternativa de la etiqueta de datos de las zapatas. Debe utilizarse si está instalada una cerradura de llave. / Emplacement alternatif de l'étiquette des données des cosses. À utiliser si une serrure est installée.

Install Cable

See Table 1 for conductor information, strip length and wire binding screw torque.

Instalación del cable

Consulte la tabla 1 para obtener información sobre el conductor, sección sin aislamiento y el par de apriete del tornillo de sujeción de cables.

Installation des câbles

Consulter le tableau 1 pour obtenir les renseignements sur les conducteurs, la longueur de dénudage et le couple de serrage de la vis de fixation de fils.

NOTICE / AVISO / AVIS

HAZARD OF FALSE TORQUE INDICATION	PELIGRO DE INDICACIÓN FALSA DE PAR DE APRIETE	RISQUE D'INDICATION ERRONÉE DU COUPLE
Do not allow conductor strands to interfere with threads of wire binding screw.	No permita que los hilos del conductor interfieran con las roscas del tornillo de sujeción de cables.	Ne laissez pas les torons du conducteur s'engager dans les filets de la vis de fixation.
Failure to follow these instructions can result in equipment damage.	No permita que los hilos del conductor interfieran con las roscas del tornillo de sujeción de cables.	Si cette précaution n'est pas respectée, cela peut entraîner des dommages matériels.

Table / Tabla / Tableau 1 :

Lug / Zapata / Cosse	Lug Quantity Per Kit / Cantidad de zapatas por accesorio / Qté de cosses par kit	Conductors / Conductores / Conducteur			Wire Binding Screw Torque / Par de apriete del tornillo de sujeción de cables / Couple de la vis de fixation des fils
		Type / Tipo / Type	Qty. / Cont. / Qté	Size / Calibre	
PDC12P4 PDC12P44	3 4	Cu	12 max. / máx.	#6-#4 AWG (16-25 mm ²) #8 AWG (10 mm ²) #10 AWG (6 mm ²)	35 lb-in / lbs-pulg / lb-po (4,0 N•m) 25 lb-in / lbs-pulg / lb-po (2,8 N•m) 20 lb-in / lbs-pulg / lb-po (2,3 N•m)
PDC6P20, PDC6P204	3 4	Cu	6 max. / máx.	#3-#2/0 AWG (35-70 mm ²) #6-#4 AWG (16-25 mm ²) #8 AWG (10 mm ²) #12-#10 AWG (2,5-6 mm ²)	50 lb-in / lbs-pulg / lb-po (5,6 N•m) 45 lb-in / lbs-pulg / lb-po (5,1 N•m) 40 lb-in / lbs-pulg / lb-po (4,5 N•m) 35 lb-in / lbs-pulg / lb-po (4,0 N•m)

NOTE: Size individual conductors for load currents and determine positions in connector. Make sure conductors are positioned to prevent insulation interference.

1. Square conductor ends and preform conductors to final configuration. Using a proper insulation stripping tool, strip conductor ends as recommended in Table 2. Do not nick strands.
2. Install cables in lug and tighten wire binding screws.

NOTA: Seleccione conductores de calibre adecuado para las corrientes de carga y determine las posiciones en el conector. Asegúrese de que los conductores estén en la posición correcta para evitar interferencia con el aislamiento.

1. Corte las puntas de los conductores en forma cuadrada y prefórmelos en la configuración final. Con una herramienta de desforramiento adecuada, pele las puntas de los conductores según la recomendación de la tabla 2. No ranure los hilos.
2. Instale los cables en la zapata y apriete los tornillos de sujeción de cables.

REMARQUE : Dimensionner les conducteurs pour les courants de charge et déterminer leurs positions dans le connecteur. S'assurer que les conducteurs sont positionnés pour empêcher toute interférence d'isolation.

1. Couper les extrémités des conducteurs bien droit et leur donner leur configuration définitive. Au moyen d'un outil à dénuder l'isolation approprié, dénuder les extrémités des conducteurs comme recommandé au tableau 2. Ne pas entailler les torons.
2. Installer les câbles dans la cosse et serrer les vis de fixation des fils.

Table / Tabla / Tableau 2 : Conductor Information / Información sobre los conductores / Renseignements sur les conducteurs

Lug / Zapata / Cosse	Conductor Position / Posición de los conductores / Position du conducteur (Figure / figura 5)	Strip Length in. (mm) ¹ / Sección sin aislamiento mm (pulg) ¹ / Longueur de dénudage, mm (po) ¹
PDC12P4 PDC12P44	A B C	7/16 to 9/16 in. (11 to 14 mm) / 11 a 14 mm (7/16 a 9/16 pulg) / 11 à 14 mm (7/16 à 9/16 po) 13/16 to 15/16 in. (21 to 24 mm) / 21 a 24 mm (13/16 a 15/16 pulg) / 21 à 24 mm (13/16 à 15/16 po) 1-1/4 to 1-3/8 in. (32 to 35 mm) / 32 a 35 mm (1-1/4 a 1-3/8 pulg) / 32 à 35 mm (1-1/4 à 1-3/8 po)
PDC6P20, PDC6P204	D E	1-1/4 to 1-3/8 in. (32 to 35 mm) / 32 a 35 mm (1-1/4 a 1-3/8 pulg) / 32 à 35 mm (1-1/4 à 1-3/8 po)

¹ Conductors must be cut square for secure termination. / Para obtener una conexión segura a las terminales, corte en forma cuadrada los conductores. / Les conducteurs doivent être coupés droits pour assurer une terminaison sûre.

Figure / Figura / Figure 5 : Conductor Position / Posición de los conductores / Position des conducteurs

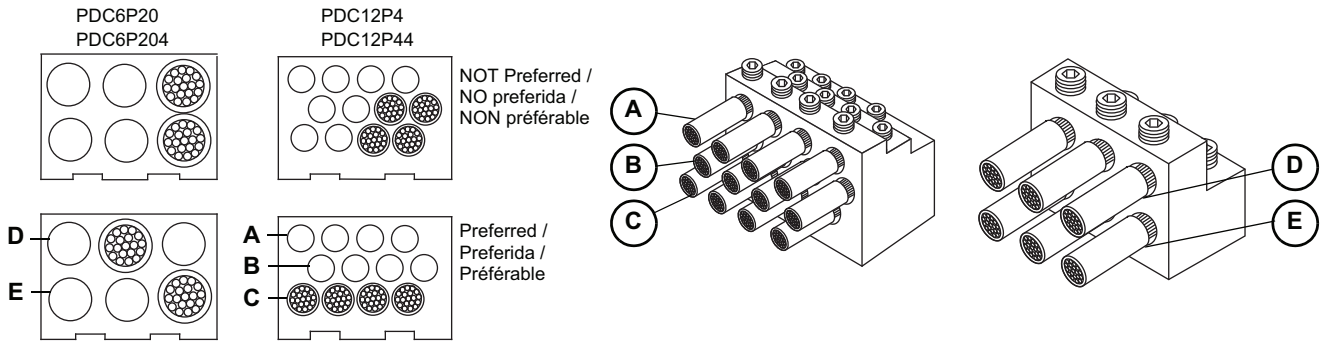

Electrical equipment should be installed, operated, serviced, and maintained only by qualified personnel. No responsibility is assumed by Schneider Electric for any consequences arising out of the use of this material.

Schneider Electric and Square D are trademarks and the property of Schneider Electric SE, its subsidiaries, and affiliated companies. All other trademarks are the property of their respective owners.

Schneider Electric USA, Inc.

3700 Sixth St. SW
Cedar Rapids, IA 52404 USA
888-778-2733
www.schneider-electric.us

Solamente el personal calificado deberá instalar, hacer funcionar y prestar servicios de mantenimiento al equipo eléctrico. Schneider Electric no asume responsabilidad alguna por las consecuencias emergentes de la utilización de este material.

Schneider Electric y Square D son marcas comerciales y propiedad de Schneider Electric SE, sus filiales y compañías afiliadas. Todas las otras marcas comerciales son propiedad de sus respectivos propietarios.

Importado en México por:
Schneider Electric México, S.A. de C.V.

Calz. J. Rojo Gómez 1121-A
Col. Gpe.el Moral 09300 México, D.F.
55-5804-5000
www.schneider-electric.com.mx

Seul un personnel qualifié doit effectuer l'installation, l'utilisation, l'entretien et la maintenance du matériel électrique. Schneider Electric n'assume aucune responsabilité des conséquences éventuelles découlant de l'utilisation de cette documentation.

Schneider Electric et Square D sont des marques commerciales et la propriété de Schneider Electric SE, ses filiales et compagnies affiliées. Toutes les autres marques commerciales sont la propriété de leurs propriétaires respectifs.

Schneider Electric Canada, Inc.

19 Waterman Avenue, M4B 1 Y2
Toronto, Ontario
800-565-6699
www.schneider-electric.ca

