

# VOTRE SANG-FROID. NOS ÉQUIPEMENTS.

capital  
SAFETY



# CAPITAL SAFETY<sup>MC</sup> – LEADER MONDIAL DE LA PROTECTION CONTRE LES CHUTES.

**confiance** | (confiance) | *nom féminin*

croyance ferme dans la capacité, la vérité, la force ou l'intégrité d'une personne ou d'une chose

Depuis plus de 70 ans, nous avons mérité la confiance d'entreprises et de personnes partout au monde en investissant toute notre énergie et toute notre expertise dans la réalisation de notre mission :



**DÉDIÉS À GARANTIR LE RETOUR DES TRAVAILLEURS DES HAUTEURS À LEUR FOYER.**

## MOTIVÉS À DÉPASSER LES ATTENTES DE NOS CLIENTS.

### COMMENT NOUS LE FAISONS :

- Innovations qui assurent la sécurité des personnes
  - Harnais
  - Longes
  - Lignes de vie auto-rétractables
  - Systèmes de protection et ancrages
  - Espace confiné
  - Dispositifs de sauvetage et de descente
- Programmes de formation complets
  - Cours dans nos centres de formation à la fine pointe de la technologie partout au monde
  - Formation sur place adaptée à l'installation du client
- Meilleur service et assistance technique de sa catégorie
- Collaboration avec les entités de conformité, les organisations de l'industrie, les clients et leurs travailleurs
- Accent sur la qualité, la fonctionnalité, la fiabilité et l'innovation

### OÙ NOTRE EXPERTISE S'ÉTEND :

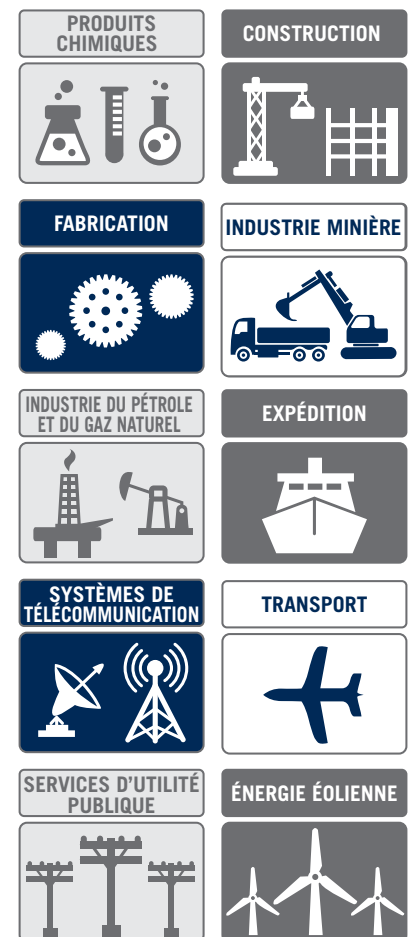

# RECONNU PARTOUT AU MONDE COMME LE CHEF DE FILE EN MATIÈRE D'ÉQUIPEMENT DE PROTECTION ANTICHUTE.

## SÉCURITÉ, SENSIBILISATION ET CONFORMITÉ

**PLUS DE  
300 000**

Travailleurs en hauteur assistent à nos démonstrations dans le monde entier chaque année

**16**

Centres de formation sur la sécurité dans le monde entier et 4 partenaires de formation

**PLUS  
DE 90**

Véhicules de démonstration pour la sensibilisation à la protection des chutes dans le monde entier

Temps et argent dépensés chaque année dans les comités de normalisation de la protection antichute et les communications avec les industries



## CHEF DE FILE DE LA CATÉGORIE

**PLUS DE  
20 000**

UGS disponibles dans le monde entier

**ISO  
9001**  
QUALITY  
ASSURANCE

Certifié ISO  
9001-2008



Grand nombre de spécialistes de l'industrie et des produits sectoriels

Représentants de ventes dans le monde entier concentrés uniquement sur des solutions de protection antichute

**200**

## EXCELLENCE DU SERVICE

**PLUS DE  
10 000**

Distributeurs agréés dans le monde entier

**10** Années d'expérience en moyenne pour nos équipes de service à la clientèle dans le monde entier

**PLUS  
DE 400**

Centres d'entretien et de réparation agréés dans le monde entier

**20**

Centres de ventes et de service à la clientèle qui fournissent une assistance quotidienne à nos clients

## EXCELLENCE DES PRODUITS

**PLUS DE  
300**

Articles disponibles pour expédition en vitesse le même jour au Canada

**7**

Sites de fabrication de classe mondiale dans le monde entier

**PLUS DE  
300**

Brevets actifs où nous sommes les précurseurs



Options de personnalisation pour des applications particulières

**1**

Chef de file de la protection antichute,  
Capital Safety<sup>MC</sup>

capital  
SAFETY



# L'ABÉCÉDAIRE DE LA PROTECTION CONTRE LES CHUTES

Généralement, un équipement de protection individuelle (EPI) antichute comprend trois composants décrits comme l'abécédaire de la protection contre les chutes. Lorsqu'ils sont utilisés ensemble, l'ancrage/le connecteur d'ancrage, le harnais de maintien et le dispositif de connexion forment un équipement complet pour une protection maximale du travailleur. Cependant, n'oubliez pas ces autres composants indispensables à tout plan de protection contre les chutes : la descente, le sauvetage et la récupération d'un travailleur ayant subi une chute, ainsi que l'éducation.

## A LES ANCRAGES

constituent un point de fixation sécurisé. Les connecteurs d'ancrage varient selon l'industrie, le poste, le type d'installation et la structure. Ils doivent être capables de résister à plus d'une tonne de force générée lors d'une chute.

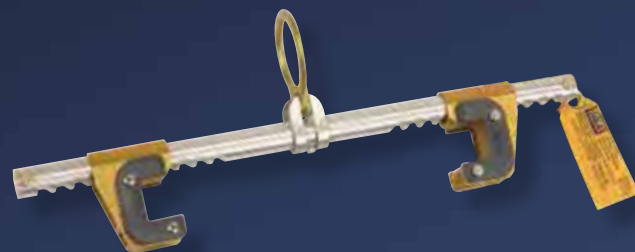

## B LES BAUDRIERS DE MAINTIEN

distribuent les forces de la chute sur le haut des cuisses, le bassin, la poitrine et les épaules. Ils fournissent un point de connexion sur le travailleur pour le dispositif antichute.







## GARANTIE À VIE

Les produits DBI-SALA<sup>®</sup> sont garantis à vie contre tout défaut matériel ou de fabrication, dans des conditions normales d'utilisation. Notre garantie est applicable à compter de la date d'achat d'origine du produit (neuf ou inutilisé) auprès d'un distributeur agréé de la marque DBI-SALA<sup>®</sup> et s'applique uniquement à l'utilisateur final du produit. Pour obtenir des renseignements détaillés sur la garantie, veuillez consulter [www.capitalsafety.com](http://www.capitalsafety.com).

## LES CONNECTEURS

tels que les longes avec absorbeur d'énergie ou les lignes de vie auto-rétractables relient le harnais du travailleur au système d'ancrage.



## LES DISPOSITIFS DE DESCENTE ET DE SAUVETAGE

sont utilisés pour secourir un travailleur blessé ou le descendre au sol.

## ÉDUCATION

Capital Safety<sup>™</sup> offre une variété de services de formation et de consultation pour répondre à vos besoins.

## TABLE DES MATIÈRES

HARNAIS COMPLETS	16-43
CEINTURES, SIÈGES DE TRAVAIL & ACCESSOIRES	44-45
LONGES AVEC ABSORBEUR D'ÉNERGIE	46-55
LONGES DE MAINTIEN	56-57
LIGNES DE VIE AUTO-RÉTRACTABLES	58-73
SYSTÈMES VERTICAUX	74-89
SYSTÈMES HORIZONTAUX	90-99
SYSTÈMES DE PROTECTION	100-107
CONNECTEURS D'ANCRAGE	108-121
DISPOSITIF FLEXIGUARD <sup>™</sup>	122-135
SAUVETAGE EN ESPACE CONFINÉ	136-161
SAUVETAGE ET DESCENTE	162-175
FILETS ET GARDE - CORPS	176-186
NUMÉRO DE PIÈCE ET INDEX	187-190



**SAIA DBI**



**WARNING**  
CONSTRUCTION  
AREA AUTHORIZED  
PERSONNEL ONLY





# NOUS AVONS TRAVAILLÉ DANS VOTRE INDUSTRIE PENDANT DES DÉCENNIES.

Nous escaladons les puits de forage de l'industrie du pétrole et du gaz naturel. Nous enjambons des poutres en I sur les chantiers. Nous participons aux discussions de sécurité de l'outillage avec le personnel de transport à 5 h du matin. Et nous examinons les défis de connexion dans une nacelle située à plusieurs dizaines de mètres, aux côtés des travailleurs de l'industrie éolienne. Chez Capital Safety<sup>MC</sup>, nous travaillons dur afin de comprendre votre métier, vos inquiétudes et vos défis avant de concevoir votre équipement. C'est ainsi que Capital Safety va au-delà de la conformité afin de produire les équipements de protection contre les chutes les plus diversifiés et les plus innovants, de la meilleure qualité possible pour les industries les plus critiques du monde.

## ÉNERGIE ÉOLIENNE

Capital Safety a développé des harnais ExoFit NEX<sup>MC</sup> et des longes Force2<sup>MC</sup> spécialisés, ainsi que des dispositifs de sauvetage et d'évacuation uniques tels que le Rollgliss<sup>MC</sup> R550.



## TRANSPORT

Nous avons développé des dizaines de produits spécialisés, des systèmes horizontaux Uniline<sup>MC</sup> pour le chargement des wagons à l'accessibilité personnalisée Flexiguard<sup>MC</sup> pour l'entretien des semi-remorques. Nous avons même conçu Mobi-Lok<sup>MC</sup>, un système d'ancrage à vide breveté de protection contre les chutes pour les ouvriers de l'industrie de l'aviation.





# NOUS SOMMES ALLÉS OÙ VOUS ALLEZ.



## INDUSTRIE DU PÉTROLE ET DU GAZ NATUREL

Nous avons été la première entreprise au monde à proposer des lignes de vie « rétractables » dans les années 40, ainsi que la première à introduire la technologie de « rappel étanche » dans l'industrie du pétrole et du gaz naturel. Nous avons été la première à tester nos produits à une température jusqu'à -48 °C (-55 °F) et la seule à être conforme à la norme IP68 sur l'étanchéité. Nous avons également développé des équipements et formations spécialisés pour une vaste gamme de dispositifs d'évacuation d'urgence.

## INDUSTRIE MINIÈRE

Nous avons développé des harnais pour équipements de mineurs spécialisés ainsi que les systèmes FlexiGuard<sup>MC</sup> qui protègent les mineurs lors des interventions de maintenance sur les camions de grande taille de l'industrie minière. Cela inclut également nos nouveaux ancrages de premier plan dans l'industrie minière, qui offrent polyvalence et facilité d'utilisation.



## CONSTRUCTION

Capital Safety<sup>MC</sup> comprend qu'aucun environnement de travail n'est plus complexe qu'un chantier de construction. Nous travaillons en étroite collaboration avec les entrepreneurs pour nous aider à mettre au point notre conception sur des produits importants comme le Nano-Lok<sup>MC</sup> *edge*, utilisé sur les sites où des arêtes vives sont dangereuses

et une

fixation

au niveau

des pieds est requise. Nous avons discuté avec des monteurs

de structures en acier et avons créé des renforts d'épaule qui

protègent les sangles de nos harnais Exofit NEX<sup>MC</sup>. La ligne

EZ-Line<sup>MC</sup> est actuellement la ligne de vie horizontale la plus facile à

utiliser, avec une conception rétractable unique au monde.



## INDUSTRIE GÉNÉRALE

Nous savons que chaque jour, des milliers d'ouvriers des secteurs de la fabrication et de la construction d'installations du monde entier revêtent des chaussures de sécurité et lunettes de protection avant de commencer leur travail. Que votre travail consiste à traiter, machiner, finir, inspecter ou effectuer des interventions de maintenance de routine, Capital

Safety offre les produits que vous souhaitez. Nous avons développé des équipements spécialisés

de protection en espace confiné Advanced, les lignes de vie auto-rétractables

Nano-Lok<sup>MC</sup> *edge*, les harnais ExoFit NEX<sup>MC</sup>, les longues ShockWave<sup>MC</sup>, les

systèmes de sécurité pour échelle Lad-Saf<sup>MC</sup> ainsi que des solutions de garde-corps et de filets innovantes.



## SERVICES D'UTILITÉ PUBLIQUE, TÉLÉCOMMUNICATIONS ET MUNICIPALITÉS

Nous avons été proactifs dans le développement de l'équipement pour ces industries uniques.

Parmi nos innovations se trouvent nos équipements spécialisés de protection en espace confiné

Advanced, les systèmes d'ancrage pour poteau Cynch-Lok<sup>MC</sup> et Saflok<sup>MC</sup>, ainsi que les produits

pour arcs électriques en fibres Kevlar<sup>MD</sup>/Nomex<sup>MD</sup>, notamment la première ligne de vie auto-

rétractable pour arcs électriques. Notre toute nouvelle ceinture pour monteur de ligne DBI-SALA<sup>MD</sup>

SEAT-BELT<sup>MC</sup> est fabriquée à 100 % en cuir haut de gamme de Red Wing, au Minnesota.





# LA FORMATION DES PERSONNES TRAVAILLANT EN HAUTEUR EST NOTRE PRIORITÉ.



## FALL PROTECTION GROUP INC.

Une société nord-américaine unique à la fine pointe de la sécurité antichute et de la formation en sauvetage.

Le travail en hauteur est au centre de ce que nous faisons. Peu importe votre secteur d'activité et la taille de votre entreprise, nous avons une expertise des organisations comme la vôtre, y compris

- fabrication
- construction  
(résidentielle, commerciale ou industrielle)
- transport  
(y compris les chemins de fer et les compagnies aériennes)
- exploitation minière
- pétrole et gaz naturel et énergie
- production et distribution d'électricité
- télécommunications
- gril théâtral
- gouvernement et réglementation

**1 888 FALL PRO**  
[www.fallprogroup.com](http://www.fallprogroup.com)



**Fall Protection Group** (FPG) est fière de faire partie de Capital Safety<sup>MC</sup> et d'être outillée par cette dernière. Fall Protection Group apporte une expérience globale dans la formation des travailleurs en hauteur. Nous sommes fiers de la création et de la prestation de nos services au Canada et aux États-Unis. Qu'il s'agisse de la prestation de formation de l'utilisateur final ou d'un programme d'instructeur certifié par FPG, nous investissons tous nos efforts, nos ressources et notre expertise dans tous les services que nous offrons.

Avec une grande variété de cours offerts, nous pouvons vous aider avec des programmes de protection antichute et de sauvetage à grand angle, ou nous pouvons appliquer nos connaissances spécialisées afin de livrer un programme personnalisé pour votre organisation.

Nos programmes ont le soutien, la reconnaissance, l'approbation et l'accréditation d'une variété de sociétés, groupes, associations et organes directeurs. Appelez notre bureau pour obtenir plus d'information.







## PROGRAMMES D'INSTRUCTEUR CERTIFIÉ

Vous désirez être en mesure d'offrir de la formation aux travailleurs? Offrez une formation parrainée et soutenue par le chef de file de la formation en protection antichute.

Nos programmes d'instructeur certifié FPG vous donnent la possibilité d'enseigner avec un contenu et un matériel qui sont continuellement mis à jour et entretenus.

Notre approche de pointe prend votre capacité de formation déjà acquise et y ajoute notre méthode de programme, pour créer une solution gagnante et offrir une formation à vos travailleurs ou pour votre groupe de formation indépendant.



En plus de la formation, Fall Protection Group est une ressource technique pour de nombreux organismes de normalisation de la formation. Nous présidons le comité technique des normes CSA Z259 sur la protection antichute. Nous travaillons avec les agents gouvernementaux en santé et sécurité du travail au Canada et les agents responsables de la conformité de l'OSHA aux États-Unis, et nous leur fournissons une formation.

Profitez de notre expérience et de notre dévouement à la formation en assistant à l'un de nos programmes offerts à notre emplacement de formation ou au vôtre. Si vous avez besoin de plus de flexibilité, nous offrons actuellement des cours à inscription libre à Calgary, à Edmonton et à Mississauga. Contactez-nous pour discuter de vos besoins et laissez-nous créer un plan qui correspond à votre groupe.

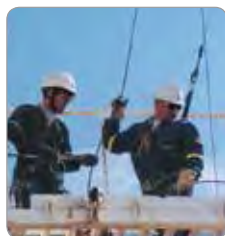

## PROGRAMMES QUE NOUS OFFRONS

### PROTECTION ANTICHUTE GÉNÉRALE

- Connaissances de base de la protection antichute
- Protection antichute complète
- Protection antichute avancée
- Direction dans la protection antichute
- Protection antichute dans les sables bitumineux

### PROTECTION ANTICHUTE SPÉCIALISÉE

- Inspection de l'équipement de protection antichute
- Protection antichute lors de l'escalade de poteaux en bois
- Protection antichute lors de l'escalade de tours et sécurité RF
- Protection antichute lors de l'escalade et l'inspection de ponts de chemins de fer
- Protection antichute lors de l'installation de lignes de vie horizontales temporaires

### SAUVETAGE À GRAND ANGLE EN GÉNÉRAL

- Connaissances de base du sauvetage à grand angle
- Sauvetage à grand angle complet
- Sauvetage à grand angle avancé

### SAUVETAGE À GRAND ANGLE SPÉCIALISÉ

- Sauvetage à grand angle sur pont de chemin de fer
- Sauvetage à grand angle d'une tour
- Sauvetage à grand angle pour l'énergie éolienne
- Sauvetage à grand angle pour gril théâtral
- Sauvetage à grand angle pour évacuation d'urgence
- Sauvetage à grand angle pour dessus de poteau

### ESPACE CONFINÉ

- Entrée et surveillance de l'espace confiné
- Sauvetage en espace confiné

## INSCRIPTION LIBRE ET COURS SUR PLACE DISPONIBLES

Centres de formation à Mississauga et à Calgary



capital  
SAFETY

# QUELLE EST L'IMPORTANCE DU CHOIX DU HARNAIS APPROPRIÉ?





Le choix du harnais est le plus crucial en termes d'équipement.

Il affecte votre sécurité de diverses manières. Mais son design et son mode de fabrication ont aussi une influence directe sur votre confort, votre confiance, votre productivité et la polyvalence de votre travail.

Les harnais DBI-SALA<sup>MD</sup> (ExoFit Nex<sup>MC</sup>, ExoFit<sup>MC</sup> XP, ExoFit et Delta<sup>MC</sup>) ont gagné une réputation de confort optimal, de liberté de mouvement et de facilité d'utilisation, mais aussi d'innovations, telles que le dé d'accrochage dorsal à ressort et position verticale, le rembourrage Delta No-Tangle et les dispositifs verticaux de réglage au niveau du buste Revolver<sup>MC</sup>.

De nombreux modèles de notre gamme de harnais peuvent être utilisés sur la plupart des postes. Capital Safety<sup>MC</sup> fabrique aussi des harnais pour des utilisations spécifiques dans plusieurs industries, telles que la construction, le pétrole et le gaz, le transport, les services d'utilité publique ou de télécommunications, les municipalités et l'énergie éolienne. Les harnais pour utilisation générale et spécifique seront identifiés dans les pages suivantes.

Tous les harnais sont conformes aux normes CSA, OSHA et ANSI, notamment à la rigoureuse norme ANSI Z359.1.



Doté de

**isafe**<sup>MC</sup>  
Powered by Pervidi<sup>MC</sup>





# CHOISIR VOTRE HARNAIS

La qualité des caractéristiques suivantes est primordiale lors du choix de votre harnais.

## 1 RACCORDEMENT DORSAL

Le point de protection contre les chutes doit être situé dans le dos, entre les omoplates. Votre harnais comprend toujours un point de fixation dorsal.



## 2 SANGLES

Les sangles sont un facteur important pour la durabilité et la sécurité du harnais. Assurez-vous que les sangles sont suffisamment résistantes pour supporter une utilisation intensive, une exposition aux rayons du soleil et autres éléments sans qu'elles ne se déchirent ou ne s'effilochent. Les applications spécialisées, telles que la soudure ou l'entretien électrique, exigent des sangles en fibres Nomex<sup>MD</sup>/Kevlar<sup>MD</sup> ou en nylon qui offrent une résistance aux flammes ou une protection contre les arcs électriques.

## 3 POINTS DE RÉGLAGE

Que vous portiez un harnais 4 heures par jour ou 14 heures par jour, il doit être correctement ajusté afin de garantir sécurité et confort. Les harnais équipés de points de réglage aux jambes, à la taille (modèles avec ceinture), à la poitrine et au buste permettent un meilleur réglage.

## 4 SANGLES DE JAMBES

En fonction des préférences de l'ouvrier, différents types de dispositifs de réglage des sangles de jambes sont disponibles, notamment :



Boucle à ardillon

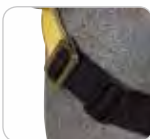

Boucle mâle-femelle

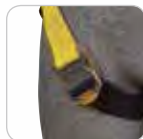

Boucle rapide

## 5 SOUTIEN AU NIVEAU DES HANCHES

Une sangle située sous les hanches offre plus de soutien, de sécurité et de confort à l'utilisateur. Lorsqu'elle est correctement positionnée, elle permet une meilleure distribution des forces lors d'une chute.



## 6 ÉTIQUETTES DE TYPE LIVRE

Les étiquettes de type livre permettent à l'ouvrier d'avoir à portée de main les renseignements relatifs au produit et à l'inspection. Les pages peuvent indiquer la taille, les instructions d'utilisation, le journal d'inspection, les étiquettes d'avertissement ainsi que les renseignements relatifs à la conformité. Ces étiquettes permettent une inspection rapide et garantissent la conformité ainsi que la sécurité.



## 7 COUTURES

Les doubles piqûres en X dans un rectangle offrent une résistance et une durabilité maximales. Une qualité de couture en laquelle vous pouvez avoir confiance.



## 8 REMBOURRAGE

Les rembourrages au niveau des épaules, des jambes et des hanches réduisent la pression, ce qui offre plus de confort à l'ouvrier lors du port prolongé. En cas de chute, ils absorbent le choc et répartissent votre poids. Ils peuvent être intégrés pour éviter tout glissement ou peuvent être amovibles.



## 9 BRETELLES DE SIÈGE

Une bretelle de siège amovible offre plus de polyvalence et de confort lors des utilisations prolongées.



## 10 INDICATEURS D'IMPACT

Les indicateurs d'impact indiquent immédiatement que l'ouvrier et le harnais ont subi une chute. Cette caractéristique permet d'améliorer la sécurité et de réaliser une inspection correcte.



## 11 CROCHETS D'ATTELAGE

Un crochet d'attelage offre un emplacement sur lequel fixer votre longe lorsque vous ne l'utilisez pas. Elle permet d'éviter les chutes et les emmêlements de la longe, ce qui accroît la sécurité.

## 12 DOUBLURES RESPIRANTES

La gamme de harnais ExoFit<sup>MC</sup> est équipée de doublures respirantes qui évacuent l'humidité de votre corps afin que vous restiez au sec et à l'aise par temps chaud comme par temps froid.



TABLEAU DES TAILLES DES HARNAIS COMPLETS  
ExoFit NEX<sup>MC</sup>, ExoFit XP, ExoFit et Delta<sup>MC</sup>



# TYPES DE HARNAIS

Les harnais DBI-SALA<sup>MD</sup> sont disponibles en différents types, avec diverses caractéristiques, en fonction de l'usage prévu.

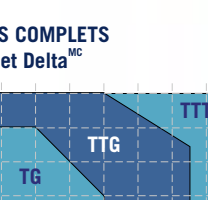
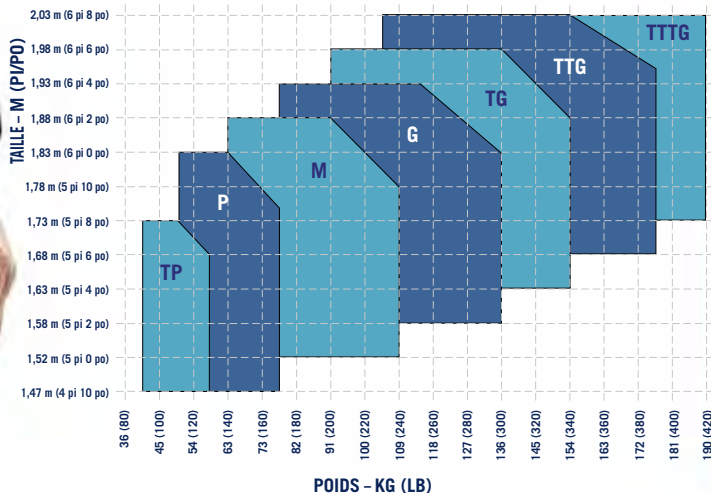

### HARNAIS POUR UTILISATION GÉNÉRALE

Ce type de harnais comprend généralement des points de fixation supplémentaires qui permettent de travailler dans diverses conditions. La ceinture et le rembourrage offrent un support lombaire arrière supplémentaire, des anneaux de positionnement et des options de fixation des outils.



### HARNAIS DE TRAVAIL DE MAINTIEN

Ces harnais sont dotés de dés d'accrochage de maintien situés sur les hanches. Ils peuvent être utilisés avec une sangle pour poteau ou des longes de maintien, ce qui permet de garder les mains libres. Les harnais de ce type peuvent comprendre des ceintures intégrales.



### HARNAIS D'ASCENSION D'ÉCHELLE

Harnais équipés d'un point de fixation frontal pour une connexion aux systèmes de sécurité permanents de l'échelle.



### HARNAIS DE CONTRÔLE DE DESCENTE

Ces harnais sont généralement équipés de points de fixation frontaux pour une utilisation avec des dispositifs de contrôle de la descente.



### HARNAIS POUR ENTRÉE/RÉCUPÉRATION EN ESPACE CONFINÉ

Les points de fixation fixés sur chaque sangle d'épaule (un par épaule) facilitent la récupération verticale dans les espaces confinés.



### HARNAIS DE SUSPENSION/D'AMARRAGE

Ces harnais ont généralement des points de fixation supplémentaires tels que des dés d'accrochage au dos, à l'avant et sur les côtés, qui permettent une utilisation dans une variété d'applications d'escalade, de travail de maintien, de descente et de sauvetage.



## EXOFIT NEX<sup>MC</sup>

Les harnais confortables complets ultimes

Les harnais ExoFit NEX<sup>MC</sup> sont les harnais les plus récents et les plus avancés de l'industrie. Ils sont le résultat de notre expérience avec les produits ExoFit<sup>MC</sup> et ExoFit XP, de recherches continues et de l'incorporation de nouveaux matériaux ainsi que de fonctionnalités innovantes. Lorsque vous achetez un harnais ExoFit NEX, vous pouvez être assuré que vous achetez le meilleur harnais actuellement disponible auprès de DBI-SALA<sup>MD</sup> ou de tout autre fournisseur.

**CONFORT** ▪ Conformément à notre objectif NEX, nous fabriquons ces harnais à l'aide de matériaux qui n'ajoutent pas de poids inutile.

**FONCTIONNALITÉ** ▪ Lorsque la rapidité et l'efficacité sont au cœur d'un projet, les harnais ExoFit NEX fourniront la liberté et la confiance nécessaires pour que vous travailliez au maximum de votre potentiel.

**DURABILITÉ** ▪ Les harnais ExoFit NEX sont fabriqués à l'aide de matériaux résistants.

### DISPOSITIFS DE RÉGLAGE VERTICAL DU BUSTE REVOLVER<sup>MC</sup>

Des réglages simples et rapides qui éliminent les brins morts et se verrouillent en empêchant le glissement.

### REMBOURRAGE HYBRIDE CONFORTABLE

Le rembourrage léger et perméable qui évacue l'humidité ne bougera pas ou ne glissera pas, afin d'assurer le confort de l'utilisateur, en toutes circonstances.

### DÉS D'ACCROCHAGE EN ALUMINIUM TECH-LITE<sup>MC</sup>

Un alliage très léger généralement utilisé dans l'armée et dans l'industrie aérospatiale qui offre plus de confort et de sécurité.

### SANGLES ANTI-TRAUMATISME INTÉGRÉES

Sangles équipées d'une boucle réglable et continue permettant de limiter les traumatismes de suspension après une chute.

### BOUCLES RAPIDES DUO-LOK<sup>MC</sup>

Ces boucles légères et faciles à utiliser d'une seule main et avec mémorisation du réglage des sangles assurent des connexions rapides, sans risque de glissement.

Doté de



191 kg (420 lb)  
DE CAPACITÉ  
PONDÉRALE

Modèle présenté 1113130C

### RENFORTS D'ÉPAULE DE PROTECTION

Offrent protection et confort lors du transport de matériaux lourds.

### CROCHETS D'ATTELAGE MOULÉS

Dispositif de décrochage de crochets standard pour éviter les risques de chute.

### MATÉRIAU RÉFLÉCHISSANT

Pour plus de visibilité dans l'obscurité et dans les environnements dangereux, du tissu réfléchissant est intégré sur les jambes, la poitrine, les épaules et le dos.

### POCHE DE TRANSPORT INTÉGRÉE

Une poche pratique qui permet de ranger et de protéger un téléphone portable, un appareil photo ou autres objets.

### SANGLES AVEC TECHNOLOGIE REPEL

Résistantes à l'eau pour repousser la saleté et la crasse, ces sangles ont également une résistance à l'abrasion cinq fois supérieure à la norme.

### DISPOSITIFS DE RÉGLAGE VERTICAL DU BUSTE REVOLVER<sup>MC</sup>



### DÉ D'ACCROCHAGE DORSAL À POSITION VERTICALE

La conception à ressort brevetée pour un rappel automatique en position verticale permet de garantir des connexions rapides, faciles et sûres à votre dispositif antichute.



### CONCEPTION EN X SUPÉRIEURE

Un seul morceau de matériau taillé en X s'enroule autour de l'utilisateur afin de garantir confort et sécurité. Cette conception permet également d'enfiler le harnais sans risque d'emmêlement.

### BORDURES ULTRADOUCES

Bougent en même temps que vous. Ne provoquent pas de frictions ou d'irritations.



# EXOFIT NEX<sup>MC</sup>

## HARNAIS COMPLETS DE TYPE GILET

Les harnais de type gilet sont les plus courants et offrent de multiples options de configuration et de fixation. Ils sont utilisés dans diverses industries.



### 1113010C

#### HARNAIS DE TYPE GILET EXOFIT NEX

Dé d'accrochage dorsal en aluminium, boucles rapides avec verrouillage. (Très grand)

1113001C Petit

1113004C Moyen

1113007C Grand



### 1113055C

#### HARNAIS DE TYPE GILET EXOFIT NEX

Dés d'accrochage en aluminium au dos et sur les côtés, boucles rapides avec verrouillage. (Très grand)

1113046C Petit

1113049C Moyen

1113052C Grand



### 1113070C

#### HARNAIS DE TYPE GILET EXOFIT NEX

Dés d'accrochage en aluminium au dos et sur les épaules, boucles rapides avec verrouillage. (Très grand)

1113061C Petit

1113064C Moyen

1113067C Grand



### 1113040C

#### HARNAIS DE TYPE GILET EXOFIT NEX

Dés d'accrochage en aluminium à l'avant et au dos, boucles rapides avec verrouillage. (Très grand)

1113031C Petit

1113034C Moyen

1113037C Grand



### 1113085C

#### HARNAIS DE TYPE GILET EXOFIT NEX

Dés d'accrochage en aluminium à l'avant, au dos et sur les côtés, boucles rapides avec verrouillage. (Très grand)

1113076C Petit

1113079C Moyen

1113082C Grand

## EXOFIT NEX HARNAIS DE TYPE CROISÉ

Un dé d'accrochage frontal fait du harnais de type croisé le harnais idéal pour les sauvetages et les applications d'ascension d'échelle.



### 1113100C

#### HARNAIS DE TYPE CROISÉ EXOFIT NEX

Dés d'accrochage en aluminium à l'avant et au dos, boucles rapides avec verrouillage. (Très grand)

1113091C Petit

1113094C Moyen

1113097C Grand



### 1113115C

#### HARNAIS DE TYPE CROISÉ EXOFIT NEX

Dés d'accrochage en aluminium à l'avant, au dos et sur les côtés, boucles rapides avec verrouillage. (Très grand)

1113106C Petit

1113109C Moyen

1113112C Grand

# HARNAIS COMPLETS

## EXOFIT NEX<sup>MC</sup>

### HARNAIS D'ASCENSION DE TOURS

Les harnais d'ascension de tours sont conçus pour assurer le confort des ouvriers lorsqu'ils portent le harnais pendant des périodes prolongées. Les boucles pour outils sont idéales pour transporter des équipements.

#### 1113193C

##### HARNAIS D'ASCENSION DE TOURS EXOFIT NEX

Dés d'accrochage en aluminium à l'avant, au dos et sur les côtés, boucles rapides avec verrouillage, rembourrage intégré au niveau du bassin et ceinture intégrée, bretelle de siège amovible avec dés d'accrochage de maintien. (Très grand)

1113190C Petit

1113191C Moyen

1113192C Grand



VUE ARRIÈRE

*Une bretelle de siège amovible procure encore plus de confort pour les ouvriers qui portent ces harnais toute la journée.*



## EXOFIT NEX

### HARNAIS DE TYPE CONSTRUCTION

Conçus pour les travaux de construction généraux, ces harnais possèdent une excellente capacité de transport des outils, des rembourrages intégrés au niveau des hanches ainsi qu'une ceinture de travail amovible.

*Les boucles de protection rembourrées au niveau des hanches empêchent les étuis de l'équipement de se détendre et réduisent l'abrasion dans les zones sensibles.*

*Ceinture de travail à réglage facile avec boucle à ardillon.*



#### 1113130C

##### HARNAIS DE TYPE CONSTRUCTION EXOFIT NEX

Dés d'accrochage en aluminium au dos et sur les côtés, boucles rapides avec verrouillage, rembourrage intégré au niveau du bassin, ceinture amovible.

(Très grand)

1113121C Petit

1113124C Moyen

1113127C Grand



#### 1113160C

##### HARNAIS DE TYPE CONSTRUCTION EXOFIT NEX

Dés d'accrochage en aluminium à l'avant, au dos et sur les côtés, boucles rapides avec verrouillage, rembourrage intégré au niveau du bassin, ceinture amovible.

(Très grand)

1113151C Petit

1113154C Moyen

1113157C Grand



# EXOFIT NEX<sup>MC</sup>

## HARNAIS POUR UTILISATION GLOBALE DANS L'INDUSTRIE DE L'ÉNERGIE ÉOLIENNE

Nos harnais destinés à l'industrie éolienne sont conformes aux normes de conformité mondiales : ANSI, OSHA, CSA et CE.

### 1113218

#### HARNAIS POUR UTILISATION GLOBALE DANS L'INDUSTRIE DE L'ÉNERGIE ÉOLIENNE

##### EXOFIT NEX

Dés d'accrochage en aluminium à l'avant, au dos et sur les côtés, boucles rapides avec verrouillage et rembourrage intégré au niveau du bassin avec ceinture et protection contre l'usure lombaire.

(Très grand)

1113215 Petit

1113216 Moyen

1113217 Grand



##### SOUTIEN LOMBAIRE REMPLAÇABLE

Le dispositif de soutien lombaire peut être facilement remplacé sur le terrain lorsqu'il est usé ou endommagé.



##### ÉTUI POUR RADIO

Un étui pratique qui permet de ranger et de protéger un appareil radio, un téléphone portable ou d'autres objets comme un manchon Lad-Saf<sup>MC</sup>. Pour plus de détails, reportez-vous à la page 45.

VUE ARRIÈRE



### 1113213

#### HARNAIS POUR UTILISATION GLOBALE DANS L'INDUSTRIE DE L'ÉNERGIE ÉOLIENNE

##### EXOFIT NEX

Dés d'accrochage en aluminium à l'avant, au dos et sur les côtés, boucles rapides avec verrouillage.

(Très grand)

1113210 Petit

1113211 Moyen

1113212 Grand

## EXOFIT NEX

### HARNAIS POUR MINEURS

Nos harnais pour mineurs sont fabriqués avec des sangles confectionnées spécialement pour le port des équipements des mineurs.



### 1113199C

#### HARNAIS POUR MINEUR

##### EXOFIT NEX

Dé d'accrochage dorsal en aluminium, boucles rapides avec verrouillage, rembourrage intégré au niveau des hanches avec ceinture et sangles pour équipements de mineur.

(Très grand)

1113195C Petit

1113196C Moyen

1113197C Grand

VUE ARRIÈRE



# HARNAIS COMPLETS

## EXOFIT NEX<sup>MC</sup>

### HARNAIS COMPLETS POUR LE SECTEUR DU PÉTROLE ET GAZ NATUREL

Les modèles ExoFit NEX<sup>MC</sup> pour le secteur du pétrole et gaz naturel allient les premières innovations de l'ExoFit NEX<sup>MC</sup> à des caractéristiques supplémentaires mises au point spécialement pour les besoins des marchés du forage terrestre et en mer.

#### 1113297C

##### HARNAIS POUR LE SECTEUR DU PÉTROLE ET DU GAZ NATUREL EXOFIT NEX

Extension de dé d'accrochage de 45,7 cm (18 po), fixations pour la tour de forage, rembourrage au niveau des hanches et ceinture avec bretelle de siège rigide (Grand). À utiliser avec la ceinture pour travail sur tour de forage 1003221 (à commander séparément).

1113295C Petit

1113296C Moyen

1113298C Très grand



#### 1113292C

##### HARNAIS POUR LE SECTEUR DU PÉTROLE ET DU GAZ NATUREL EXOFIT NEX

Extension de dé d'accrochage de 45,7 cm (18 po), fixations pour la tour de forage, boucle rapide au niveau de la poitrine, rembourrage au niveau des hanches et ceinture avec dé d'accrochage lombaire et bretelle de siège souple (Grand). À utiliser avec la ceinture pour travail sur tour de forage 1000570 (à commander séparément).

1113290C Petit

1113291C Moyen

1113293C Très grand

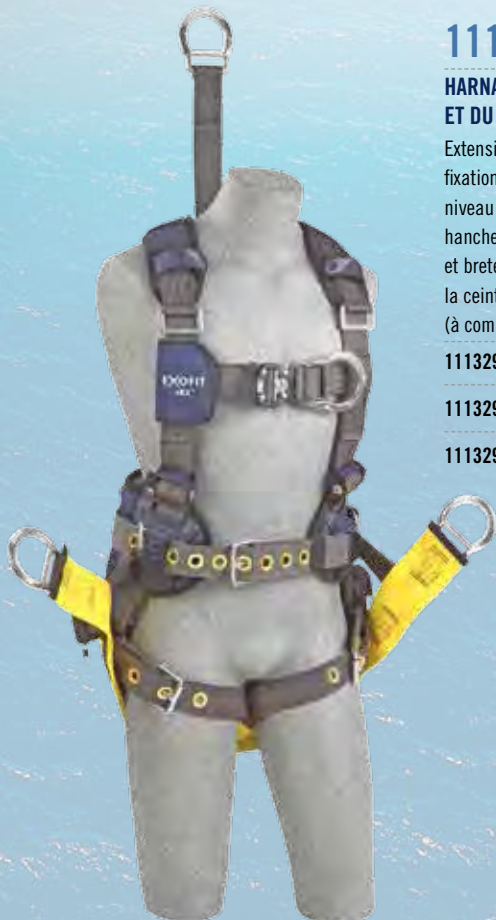

#### 1000570

##### CEINTURE POUR TRAVAIL SUR TOUR DE FORAGE

Avec fixation mâle-femelle (Grand/Très grand).





# EXOFIT NEX<sup>MC</sup>

**CORDE D'ACCÈS ET HARNAIS DE SAUVETAGE : certifiés NFPA 1983**

Les cordes d'accès et les harnais de sauvetage ExoFit NEX sont dotés des technologies les plus perfectionnées du secteur. Ces harnais multifonctions sont idéals pour le sauvetage professionnel et les services d'urgence, la suspente et le cordage industriel, l'entretien de l'énergie éolienne et de tours, ainsi que pour le travail d'arboriste. Les harnais allient des designs spécialisés, des composants et de la quincaillerie pour optimiser le travail de sauvetage à la corde et de cordage industriel.



**1113348C**

**CORDE D'ACCÈS ET HARNAIS DE SAUVETAGE EXOFIT NEX**

Sangle Repel<sup>™</sup>, dés d'accrochage à l'avant, à l'arrière et sur les côtés en aluminium Tech-Lite<sup>™</sup>, boucles rapides Duo-Lok<sup>™</sup> et rembourrage hybride confortable. (Très grand)

1113345C Petit

1113346C Moyen

1113347C Grand

## EXOFIT NEX

**CORDE D'ACCÈS ET HARNAIS DE SAUVETAGE OPAQUES**

**1113373C**

**CORDE D'ACCÈS ET HARNAIS DE SAUVETAGE OPAQUES EXOFIT NEX**

Sangle Repel<sup>™</sup>, dés d'accrochage en aluminium Tech-Lite<sup>™</sup> à l'avant, au dos et sur les côtés, boucles rapides Duo-Lok<sup>™</sup> et rembourrage hybride confortable. (Très grand)

1113370C Petit

1113371C Moyen

1113372C Grand



## EXOFIT NEX<sup>MC</sup> ARC FLASH

Les harnais confortables complets ultimes

Les modèles avec protection contre les arcs électriques ExoFit NEX sont dotés de matériaux résistant aux flammes et non conducteurs, pour une utilisation à proximité de lignes électriques à haute tension ou dans des endroits où on effectue du travail à chaud, comme la soudure. Ces harnais sont aussi confortables, pratiques et durables que le harnais NEX d'origine. Outre leur conformité à la norme ASTM F887-11 sur les arcs électriques relative aux équipements d'escalade personnels, ces harnais respectent aussi les normes ANSI Z359 et CSA.

### SANGLE RÉSIDANT AUX FLAMMES

La partie extérieure en fibres Nomex<sup>MO</sup> avec âme en fibres Kevlar<sup>SM</sup> offre une résistance de 3 175 kg (7 000 lb) et une excellente résistance aux flammes.

### DISPOSITIFS DE RÉGLAGE VERTICAL DISPOSITIFS DE RÉGLAGE DU BUSTE

Des réglages simples et rapides qui éliminent les brins morts et se verrouillent en place en empêchant le glissement.

### DÉS D'ACCROCHAGE EN ALUMINIUM TECH-LITE<sup>MC</sup> AVEC REVÊTEMENT PVC

La quincaillerie en alliage d'aluminium ultraléger et non-conducteur assure le plus haut niveau de sécurité et de confort.

### SANGLES ANTI-TRAUMATISME RÉSISTANTES AUX FLAMMES

Sangles équipées d'une boucle réglable et continue permettant de limiter les traumatismes de suspension suite à une chute.

### ISOLANTS INTÉGRÉS

Les isolants en cuir placés derrière la quincaillerie exposée évitent le contact avec le corps pendant les situations « extrêmes ».



Modèle illustré  
1113318C

191 kg (420 lb)  
DE CAPACITÉ  
PONDÉRALE  
SUR TOUS LES MODÈLES

### PROTECTION CONTRE LES ARCS ÉLECTRIQUES

A subi des essais visant à vérifier sa conformité avec la norme ASTM F887-11 sur les équipements d'escalade personnels.

### REMBOURRAGE HYBRIDE AVEC PROTECTION CONTRE LES ARCS ÉLECTRIQUES

Les rembourrages légers au niveau des épaules, des hanches et des jambes assurent le confort de l'utilisateur.

### CROCHETS D'ATTELAGE MÔULÉS

Dispositif de décrochage de la longe pour éviter les risques de chute.

### MATÉRIAU RÉFLÉCHISSANT

Intégré sur les jambes, la poitrine, les épaules et le dos pour assurer une sécurité et une visibilité renforcées.

### POCHE DE TRANSPORT INTÉGRÉE

Une poche pratique qui permet de ranger un téléphone portable, un appareil photo ou autres objets.

### BOUCLES RAPIDES DUO-LOK<sup>MC</sup>

Ces boucles légères en aluminium, faciles à utiliser d'une seule main et avec mémorisation du réglage des sangles, assurent des connexions rapides, sans risque de glissement.

### DÉ D'ACCROCHAGE DORSAL À POSITION VERTICALE

Le dé d'accrochage ultraléger en aluminium avec revêtement PVC et non-conducteur est accroché avec un ressort pour garantir des connexions rapides et faciles. Également offert en configurations avec boucles de sanglage.



Doté de



### BORDURES ULTRADOUCES

Bougent en même temps que vous. Ne provoquent pas de frictions ou d'irritations.

### CONCEPTION EN X SUPÉRIEURE

La conception du rembourrage enveloppant garantit confort et sécurité. Cette conception permet également d'enfiler le harnais sans risque d'emmêlement.



# EXOFIT NEX<sup>MC</sup> ARC FLASH

HARNAIS COMPLETS DE TYPE GILET



## 1103088C

### HARNAIS AVEC PROTECTION CONTRE LES ARCS ÉLECTRIQUES EXOFIT

Sangles en fibres Nomex<sup>MD</sup>/Kevlar<sup>MD</sup>, dé d'accrochage dorsal en aluminium avec revêtement PVC, boucles rapides avec verrouillage, rembourrage confortable. (Très grand)

- 
- 1103085C Petit
- 
- 1103086C Moyen
- 
- 1103087C Grand



## 1113338C

### HARNAIS AVEC PROTECTION CONTRE LES ARCS ÉLECTRIQUES EXOFIT NEX

Sangle en Nomex<sup>MD</sup>/Kevlar<sup>MD</sup>, dé d'accrochage dorsal en aluminium avec revêtement PVC, boucles mâle-femelle avec revêtement, rembourrage confortable. (Très grand)

- 
- 1113335C Petit
- 
- 1113336C Moyen
- 
- 1113337C Grand



## 1103073C

### HARNAIS DE MAINTIEN AVEC PROTECTION CONTRE LES ARCS ÉLECTRIQUES EXOFIT NEX

Sangle en Nomex<sup>MD</sup>/Kevlar<sup>MD</sup>, dés d'accrochage au dos et sur les côtés en aluminium avec revêtement PVC, boucles rapides avec verrouillage, rembourrage confortable. (Très grand)

- 
- 1103070C Petit
- 
- 1103071C Moyen
- 
- 1103072C Grand



## 1113333C

### HARNAIS D'ESCALADE AVEC PROTECTION CONTRE LES ARCS ÉLECTRIQUES EXOFIT NEX

Sangle en Nomex<sup>MD</sup>/Kevlar<sup>MD</sup>, dés d'accrochage au dos, à l'avant et sur les côtés en aluminium avec revêtement PVC, boucles rapides avec verrouillage, rembourrage confortable. (Très grand)

- 
- 1113330C Petit
- 
- 1113331C Moyen
- 
- 1113332C Grand



## 1113328C

### HARNAIS DE SAUVETAGE AVEC PROTECTION CONTRE LES ARCS ÉLECTRIQUES EXOFIT NEX

Sangle en fibres Nomex<sup>MD</sup>/Kevlar<sup>MD</sup>, boucle de sangle dorsale et boucles de sauvetage avant, boucles rapides avec verrouillage, rembourrage confortable. (Très grand)

- 
- 1113325C Petit
- 
- 1113326C Moyen
- 
- 1113327C Grand

## HARNAIS AVEC PROTECTION CONTRE LES ARCS ÉLECTRIQUES EXOFIT NEX CONSTRUCTION DE TYPE CONSTRUCTION

Avec un rembourrage à la hanche et une ceinture de travail intégrée, ces harnais possèdent d'excellentes capacités de transport d'outils, ce qui permet le travail en élévation et un soutien renforcé au niveau du dos.



## 1113318C

### HARNAIS DE TYPE CONSTRUCTION AVEC PROTECTION CONTRE LES ARCS ÉLECTRIQUES EXOFIT NEX

Sangle en fibres Nomex<sup>MD</sup>/Kevlar<sup>MD</sup>, dés d'accrochage au dos et sur les côtés en aluminium avec revêtement PVC, boucles rapides avec verrouillage, rembourrage intégré au niveau des hanches et ceinture, rembourrage confortable. (Très grand)

- 
- 1113316C Moyen
- 
- 1113317C Grand



## 1113323C

### HARNAIS DE TYPE CONSTRUCTION AVEC PROTECTION CONTRE LES ARCS ÉLECTRIQUES EXOFIT NEX

Sangle en fibres Nomex<sup>MD</sup>/Kevlar<sup>MD</sup>, boucle de sangle dorsale, boucles de sauvetage avant et dés d'accrochage latéraux avec revêtement PVC, boucles rapides avec verrouillage, rembourrage intégré au niveau des hanches et ceinture, rembourrage confortable. (Très grand)

- 
- 1113320C Petit
- 
- 1113321C Moyen
- 
- 1113322C Grand

# CEINTURES POUR MONTEURS DE LIGNES

Conçues PAR des monteurs de lignes, POUR des monteurs de lignes.



## Ceinture pour monteur de lignes SEAT-BELT<sup>MC</sup> 4D

- La conception en instance de brevet garde le centre de gravité dans le haut de la ceinture pour une sécurité améliorée.

- Le bord arrondi ajoute de la durabilité et du confort au niveau des hanches.

- Grands dés d'accrochage flottants en forme de S pour une connexion facile.



Modèle présenté 1001398

- Petits dés d'accrochage conçus pour les dispositifs antichute Cynch-Lok<sup>MC</sup>.

- La conception en instance de brevet répartit le poids autour du siège enveloppant renforcé pour un confort de travail amélioré.



- La ceinture avec boucle à ardillon à œillets permet des réglages faciles et augmente la durabilité.



## CEINTURES ET HARNAIS POUR MONTEUR DE LIGNES

## CEINTURES POUR MONTEUR DE LIGNES

## 1001397 (D23)

SEAT-BELT<sup>MC</sup>

Cette ceinture innovante et ergonomique fournit un confort, une liberté de mouvement et une facilité d'utilisation hors pair. Cette ceinture est faite à 100 % de cuir haut de gamme de Red Wing, au Minnesota. La conception en instance de brevet redirige le poids au-dessus de la taille afin de réduire la possibilité d'inversion et améliorer le confort. Les petits dés d'accrochage sont conçus pour les dispositifs antichute Cynch-Lok<sup>MC</sup>.

Offertes en tailles de D18 à D30.

1001392 D18	1001399 D25
1001393 D19	1001400 D26
1001394 D20	1001401 D27
1001395 D21	1001402 D28
1001396 D22	1001403 D29
1001398 D24	1001404 D30



## 1001384 (D23)

## CEINTURES POUR MONTEUR DE LIGNES 2D

Cette ceinture est faite à 100 % de cuir haut de gamme de Red Wing, au Minnesota. La ceinture avec boucle à ardillon à ceilllets permet des réglages faciles et augmente la durabilité.

Offertes en tailles de D18 à D30.

1001379 D18	1001383 D22	1001388 D27
1001380 D19	1001385 D24	1001389 D28
1001381 D20	1001386 D25	1001390 D29
1001382 D21	1001387 D26	1001391 D30



## HARNAIS COMPLETS AVEC CEINTURES POUR MONTEUR DE LIGNES

EXOFIT NEX<sup>MC</sup>

## 1113525C

## HARNAIS DE TYPE GILET EXOFIT NEX AVEC CEINTURE 2D POUR MONTEUR DE LIGNES

Sangles en nylon, dé d'accrochage dorsal en aluminium Tech-Lite<sup>MC</sup>, boucles rapides Duo-Lok<sup>MC</sup>, rembourrage hybride de confort et ceinture 2D pour monteur de lignes faite à 100 % en cuir haut de gamme de Red Wing, au Minnesota. (Grand – D25)

1113512C Petit D21 1113518C Moyen D23

1113530C Très grand D26

## 1113573C

## HARNAIS DE TYPE SUSPENSION EXOFIT NEX AVEC CEINTURE 2D POUR MONTEUR DE LIGNES

Sangles en nylon, dés d'accrochage à l'avant et au dos en aluminium Tech-Lite, boucles rapides Duo-Lok<sup>MC</sup>, rembourrage hybride de confort et ceinture 2D pour monteur de lignes faite à 100 % en cuir haut de gamme de Red Wing, au Minnesota. (Grand – D25)

1113560C Petit D21 1113566C Moyen D23

1113578C Très grand D26



## 1113608C

## HARNAIS DE TYPE GILET EXOFIT NEX AVEC DÉ D'ACCROCHAGE FRONTAL ET CEINTURE 2D POUR MONTEUR DE LIGNES

Sangles en nylon, dés d'accrochage à l'avant et au dos en aluminium Tech-Lite<sup>MC</sup>, boucles rapides Duo-Lok<sup>MC</sup>, rembourrage hybride de confort et ceinture 2D pour monteur de lignes faite à 100 % en cuir haut de gamme de Red Wing, au Minnesota. (Grand – D25)

1113595C Petit D21

1113601C Moyen D23

1113613C Très grand D26



## 1113688C HARNAIS DE TYPE GILET EXOFIT NEX AVEC PROTECTION CONTRE LES ARCS ÉLECTRIQUES ET CEINTURE 2D POUR MONTEUR DE LIGNES

Sangles en fibres Nomex<sup>MD</sup>/Kevlar<sup>MD</sup>, dé d'accrochage dorsal en acier revêtu de PVC, boucles rapides avec verrouillage, rembourrage confort et ceinture 2D pour monteur de lignes faite à 100 % en cuir haut de gamme de Red Wing, au Minnesota. (Grand – D25)

1113676C Petit D21 1113682C Moyen D23

1113692C Très grand D26

1113660C HARNAIS DE TYPE SUSPENSION EXOFIT NEX AVEC SEAT-BELT<sup>MC</sup> 4D

Sangles en nylon, dés d'accrochage à l'avant et au dos en aluminium Tech-Lite, boucles rapides Duo-Lok, rembourrage hybride de confort et ceinture 4D pour monteur de lignes faite à 100 % en cuir haut de gamme de Red Wing, au Minnesota. (Grand – D25)

1113647C Petit D21 1113653C Moyen D23

1113665C Très grand D26

Tailles en fonction de la taille du harnais et de la taille « D »

# HARNAIS COMPLETS

## EXOFIT<sup>MC</sup> XP

Harnais complets confortables de seconde génération

Les harnais ExoFit<sup>MC</sup> XP sont réputés pour être les harnais les plus confortables de l'industrie. Ils sont conçus à partir d'une pièce de matériau unique qui s'enroule autour de votre corps selon la forme d'un X, ce qui garantit confort et sécurité. Cette conception permet également d'enfiler les harnais sans risque d'emmêlement. Son rembourrage peut être retiré et nettoyé. Les matériaux XP sont doux et légers tout en restant extrêmement durables.

### LANGUETTES D'EXTRÉMITÉ ET CROCHETS D'ATTELAGE FACILES À SAISIR

Pour un réglage rapide, efficace et sûr des sangles.



### REMBOURRAGE AMOVIBLE

Nettoyage facile. Il vous suffit de le passer en machine à laver.

### SANGLES DE JAMBES ET SANGLES DE BASSIN REMBOURRÉES

Pour plus de confort et de sécurité en cas de chute.

### BOUCLES RAPIDES

Ces boucles, organisées selon un code couleur, peuvent être utilisées d'une seule main, ce qui permet d'enfiler le harnais sans risque d'emmêlement.

### BORDURES ULTRADOUCES

Bougent en même temps que vous. Ne provoquent pas de frictions ou d'irritations.

Doté de

**isafe<sup>MC</sup>**  
Powered by **Pervidi<sup>MC</sup>**



191 kg (420 lb)  
DE CAPACITÉ  
PONDÉRALE

Modèle illustré  
1110103C

### RENFORTS D'ÉPAULE REMBOURRÉS

Limitent la pression, absorbent les chocs et permettent de répartir le poids en cas de chute. Conçus de sorte à ne pas glisser ou s'échapper de votre épaule.

### GALONS RÉFLÉCHISSANTS

Améliorent la visibilité en conditions sombres.

### CROCHETS D'ATTELAGE INTÉGRÉS

Empêche les emmêlements dangereux. Ils se détachent instantanément en cas d'accrochage.

### SANGLES LÉGÈRES ET DOUCES

Résistantes sans être raides ou rêches.

### MAILLAGE 3-D ET DOUBLURE RESPIRANTE

Permet l'évaporation de l'humidité et la circulation de l'air frais, ce qui vous maintient au frais et au sec.



### DÉ D'ACCROCHAGE DORSAL À POSITION VERTICALE AVEC INDICATEUR D'IMPACT

Son système à ressort permet des connexions rapides, faciles et sûres à une longe ou à une ligne de vie auto-rétractable.



### CONCEPTION EN X SUPÉRIEURE

Un morceau de matériau unique taillé en X s'enroule autour de l'utilisateur afin de garantir confort et sécurité. Cette conception permet également d'enfiler le harnais sans risque d'emmêlement.





## 1110103C

### HARNAIS DE TYPE GILET EXOFIT XP

Dé d'accrochage dorsal, boucles de ceinture, boucles rapides. (Très grand)

- 1110100C Petit
- 1110101C Moyen
- 1110102C Grand

# EXOFIT<sup>MC</sup> XP

## HARNAIS COMPLETS DE TYPE GILET

Les harnais de type gilet sont les plus courants et offrent de multiples options de configuration et de fixation. Ils sont utilisés dans diverses industries.



## 1110228C

### HARNAIS DE TYPE GILET EXOFIT XP

Dés d'accrochage au dos et sur les côtés, boucles de ceinture, boucles rapides.

(Très grand)

- 1110225 C Petit
- 1110226C Moyen
- 1110227C Grand



## 1110128C

### HARNAIS DE TYPE GILET EXOFIT XP

Dé d'accrochage dorsal, boucles de ceinture, boucles à ardillon au niveau des sangles des jambes.

(Très grand)

- 1110125C Petit
- 1110126C Moyen
- 1110127C Grand



## 1109728C

### HARNAIS DE TYPE GILET EXOFIT XP

Dés d'accrochage à l'avant et au dos, boucles de ceinture, boucles rapides.

(Très grand)

- 1109725C Petit
- 1109726C Moyen
- 1109727C Grand



## 1109753C

### HARNAIS DE TYPE GILET EXOFIT XP

Dés d'accrochage à l'avant, au dos et sur les côtés, boucles de ceinture, boucles rapides.

(Très grand)

- 1109750C Petit
- 1109751C Moyen
- 1109752C Grand

## EXOFIT XP

### HARNAIS DE TYPE CROISÉ

Un dé d'accrochage frontal fait du harnais de type croisé le harnais idéal pour les sauvetages et applications d'ascension d'échelle.



## 1109803C

### HARNAIS DE TYPE CROISÉ EXOFIT XP

Dés d'accrochage à l'avant et au dos, boucles de ceinture, boucles rapides.

(Très grand)

- 1109800C Petit
- 1109801C Moyen
- 1109802C Grand



## 1110353C

### HARNAIS DE TYPE CROISÉ EXOFIT XP

Dés d'accrochage à l'avant, au dos et sur les côtés, rembourrage intégré au niveau du bassin et dispositifs de réglage au niveau du bassin.

(Très grand)

- 1110350C Petit
- 1110351C Moyen
- 1110352C Grand

## EXOFIT<sup>MC</sup> XP

**HARNAIS DE TYPE CONSTRUCTION** Conçus pour les travaux de construction généraux, ces harnais possèdent une excellente capacité de transport d'outils, des rembourrages intégrés au niveau des hanches ainsi qu'une ceinture de travail amovible.



### 1110153C

#### HARNAIS DE TYPE CONSTRUCTION EXOFIT XP

Dé d'accrochage dorsal, rembourrage dorsal intégré et ceinture avec dés d'accrochage latéraux, boucles rapides. (Très grand)

1110150C Petit 1110151C Moyen 1110152C Grand

### 1110178C

#### HARNAIS DE TYPE CONSTRUCTION EXOFIT XP

Dé d'accrochage dorsal, rembourrage dorsal intégré et ceinture avec dés d'accrochage sur les côtés, jambes avec boucles à arillon. (Très grand)

1110175C Petit 1110176C Moyen 1110177C Grand

## EXOFIT XP HARNAIS D'ASCENSION DE TOURS



### 1110303C

#### HARNAIS D'ASCENSION DE TOURS EXOFIT XP

Type gilet, dé d'accrochage à l'avant et au dos, ceinture avec rembourrage arrière et dés d'accrochage latéraux, bretelle de siège amovible avec dés d'accrochage de maintien, boucles rapides. (Très grand)

1110300C Petit

1110301C Moyen

1110302C Grand



*Une bretelle de siège amovible procure encore plus de confort pour les ouvriers qui portent ces harnais toute la journée.*



## EXOFIT<sup>MC</sup> XP HARNAIS AVEC PROTECTION CONTRE LES ARCS ÉLECTRIQUES

Les harnais avec protection contre les arcs électriques XP sont parfaits pour une utilisation dans toute industrie impliquant de l'électricité à haute tension. C'est dû au fait que l'ensemble des équipements de protection contre les arcs électriques DBI-SALA<sup>MD</sup> a été testé afin de vérifier sa conformité avec l'exigeante spécification ASTM F887-11 pour les équipements d'ascension personnels.

Les tests relatifs à la protection contre les chutes sont réalisés en deux étapes. Lors de la première étape, les équipements sont exposés à un arc électrique à 40 cal/cm<sup>2</sup>. La seconde étape consiste en un test de chute conforme, après exposition, à la norme ANSI Z359.1.



- Option boucle de sanglage dorsale qui permet d'éviter les connexions métalliques.
- 3 175 kg (7 000 lb) Options de sangles en nylon ou en fibres Nomex<sup>MD</sup>/Kevlar<sup>MD</sup> afin de répondre aux différents besoins de votre chantier.
- Tissu ignifuge en fibres Nomex<sup>MD</sup>/Kevlar<sup>MD</sup> utilisé pour les rembourrages au dos, au bassin et aux jambes.
- Possibilité d'incorporer un dispositif d'isolation en cuir derrière la quincaillerie métallique afin de réduire les transferts d'énergie statique.
- Possibilité d'intégrer de la quincaillerie avec revêtement en PVC pour les applications non conductrices et anti-étincelles.

### 1110842C

#### HARNAIS AVEC PROTECTION CONTRE LES ARCS ÉLECTRIQUES EXOFIT XP

Rembourrage amovible en fibres Nomex<sup>MD</sup>/Kevlar<sup>MD</sup>, sangle en nylon d'une résistance de 3 175 kg (7 000 lb), boucle de sanglage arrière, boucles rapides, rembourrages au dos et aux jambes en fibres Nomex<sup>MD</sup>/Kevlar<sup>MD</sup>, isolants en cuir, boucles de sauvetage. (Très grand)

1110964C Petit, 1110840C Moyen, 1110841C Grand



### 1110892C

#### HARNAIS AVEC PROTECTION CONTRE LES ARCS ÉLECTRIQUES EXOFIT XP

Sangles en fibres Nomex<sup>MD</sup>/Kevlar<sup>MD</sup>, quincaillerie avec revêtement PVC, boucles mâle-femelle, rembourrages au dos et aux jambes en fibres Nomex<sup>MD</sup>/Kevlar<sup>MD</sup>. (Très grand)

- 1110893C Petit
- 1110890C Moyen
- 1110891C Grand

#### HARNAIS AVEC PROTECTION CONTRE LES ARCS ÉLECTRIQUES EXOFIT XP

TRÈS GRAND	PETIT	MOYEN	GRAND
------------	-------	-------	-------

1110872C	1110873C	1110870C	1110871C
----------	----------	----------	----------

Type croisé, rembourrage amovible en fibres Nomex<sup>MD</sup>/Kevlar<sup>MD</sup>, sangles en nylon d'une résistance de 3 175 kg (7 000 lb), boucles de sanglage avant et arrière, boucles rapides, isolants en cuir.

1110882C	1110883C	1110880C	1110881C
----------	----------	----------	----------

Type construction, sangles et rembourrages en fibres Nomex<sup>MD</sup>/Kevlar<sup>MD</sup>, boucle de sanglage arrière, boucles rapides, ceinture de travail en fibres Kevlar<sup>MD</sup> avec boucle mâle-femelle.



### 1110852C

#### HARNAIS DE CONSTRUCTION AVEC PROTECTION CONTRE LES ARCS ÉLECTRIQUES EXOFIT XP

Rembourrage amovible en fibres Nomex<sup>MD</sup>/Kevlar<sup>MD</sup>, sangles en nylon d'une résistance de 3 175 kg (7 000 lb), boucle de sanglage arrière, boucles rapides, isolants en cuir, boucles de sauvetage et ceinture de travail. (Très grand)

- 1110853C Petit
- 1110850C Moyen
- 1110851C Grand

# EXOFIT<sup>MC</sup>

Le premier harnais confortable de l'industrie.

La conception ExoFit a modifié les attentes des ouvriers par rapport à un harnais.

Il s'agit de notre harnais confortable original, fabriqué à partir d'une seule pièce de tissu qui s'enroule autour de vous en forme de X. Il est facile à enfiler, sans emmêlement et offre une grande sécurité, tout en assurant votre confort. ExoFit garde vos réglages en mémoire. Il vous suffit de fermer trois boucles et vous êtes prêt à travailler. Les rembourrages au niveau des épaules, du bassin et des jambes sont intégrés, de sorte qu'ils ne puissent pas glisser. Une doublure respirante garantit que vous resterez au sec et à l'aise.

#### BORDURES ULTRADOUCES

Bougent en même temps que vous.  
Ne provoquent pas de frictions ou d'irritations.

#### BOUCLES DE BUSTE

Maintiennent les sangles fermement en place, permettent un réglage facile et complètent le système de réglage en 5 points.

#### SANGLES DE JAMBES ET SANGLES DE BASSIN REMBOURRÉES

Pour plus de confort et de sécurité en cas de chute.

#### BOUCLES RAPIDES

Permettent une utilisation d'une seule main pour un enfilement rapide et facile.

Modèle illustré  
1107981C

**RENFORTS D'ÉPAULE REMBOURRÉS**  
Permettent de réduire la pression sur les épaules. Conçus de sorte à ne pas glisser ou s'échapper de votre épaule.

**DOUBLURE RESPIRANTE**  
Évacue immédiatement l'humidité, ce qui vous permet de rester au sec et confortable.

**191 kg (420 lb)  
DE CAPACITÉ  
PONDÉRALE**

**LANGUETTES D'EXTRÉMITÉ FACILES À SAISIR**  
Un élément sûr auquel vous raccrochez lors du réglage des sangles.

**NYLON BALISTIQUE INDÉCHIRABLE**  
Résistant aux abrasions pour une résistance et une durabilité à toute épreuve. Deux fois plus durand que le nylon ou le polyester standard.

**GALONS RÉFLÉCHISSANTS**  
Améliorent la visibilité en conditions de faible éclairage.

#### DÉ D'ACCROCHAGE DORSAL

Vous maintient chaque fois en position verticale. Force de traction minimale de 2 268 kg (5 000 lb).

Doté de

**isafe<sup>MC</sup>**  
Powered by **Pervidi<sup>MC</sup>**



# EXOFIT<sup>MC</sup>

## HARNAIS DE TYPE GILET

Les harnais de type gilet sont les plus courants et offrent de multiples options de configuration et de fixation. Ils sont utilisés dans diverses industries.



### 1108581C

#### HARNAIS DE TYPE GILET EXOFIT

Dés d'accrochage au dos et sur les côtés, boucles de ceinture, boucles rapides.

(Très grand)

1108575C Petit

1108576C Moyen

1108577C Grand



### 1108532C

#### HARNAIS DE TYPE GILET EXOFIT

Dés d'accrochage à l'avant et au dos, boucles de ceinture, boucles rapides.

(Très grand)

1108525C Petit

1108526C Moyen

1108527C Grand



### 1108606C

#### HARNAIS DE TYPE GILET EXOFIT

Dés d'accrochage à l'avant, au dos et sur les côtés, boucles de ceinture, boucles rapides. (Très grand)

1108600C Petit

1108601C Moyen

1108602C Grand

### 1107981C

#### HARNAIS DE TYPE GILET EXOFIT

Dé d'accrochage dorsal, boucles de ceinture, boucles rapides. (Très grand)

1107975C Petit

1107976C Moyen

1107977C Grand

#### HARNAIS DE TYPE GILET EXOFIT

TRÈS GRAND	PETIT	MOYEN	GRAND
1108754C	1108751C	1108752C	1108753C
1109226C	1109228C	1109225C	1109229C
1111428C	1111425C	1111426C	1111427C

1108754C

1108751C 1108752C 1108753C

Dés d'accrochage au dos et aux épaules, boucles pour ceinture, boucles rapides.

1109226C

1109228C 1109225C 1109229C

Dés d'accrochage latéraux et aux épaules, boucles de ceinture, boucles rapides.

1111428C

1111425C 1111426C 1111427C

Quincaillerie en acier inoxydable, dés d'accrochage au dos, boucles pour ceinture, boucles rapides.

## EXOFIT HARNAIS DE TYPE CROISÉ

Un dé d'accrochage frontal fait du harnais de type croisé le harnais idéal pour les sauvetages et applications d'ascension d'échelle.



### 1108682C

#### HARNAIS DE TYPE CROISÉ EXOFIT

Dés d'accrochage à l'avant et au dos, boucles de ceinture, boucles rapides. (Très grand)

1108675C Petit

1108676C Moyen

1108677C Grand



### 1108706C

#### HARNAIS DE TYPE CROISÉ EXOFIT

Dés d'accrochage à l'avant, au dos et sur les côtés, boucles de ceinture, boucles rapides. (Très grand)

1108700C Petit

1108701C Moyen

1108702C Grand

## EXOFIT<sup>MC</sup>

### HARNAIS DE TYPE CONSTRUCTION

Conçus pour les travaux de construction généraux, ces harnais possèdent une excellente capacité de transport des outils, des rembourrages intégrés au niveau des hanches ainsi qu'une ceinture de travail amovible.



### 1108507C

#### HARNAIS DE TYPE CONSTRUCTION EXOFIT

Dé d'accrochage dorsal, rembourrage dorsal intégré et ceinture avec dés d'accrochage latéraux, boucles rapides. (Très grand)

1108500C Petit

1108501C Moyen

1108502C Grand

## EXOFIT HARNAIS POUR TOUR DE FORAGE

Ces harnais ont été développés spécialement pour les ouvriers qui font fonctionner l'accrocheur et les plateformes d'accrochage des puits de forage de pétrole. Ils sont confortables, sûrs et faciles à enfiler. Ces modèles comprennent des connexions pour une ceinture pour travail sur tour de forage (en option), qui assure le confort tout en positionnant le travailleur pour la manipulation de la tige de forage suivante.



### 1100303C

#### HARNAIS POUR TOUR DE FORAGE EXOFIT

Harnais de type gilet, dé d'accrochage dorsal avec extension de 45,7 cm (18 po), ceinture avec rembourrage au dos et dé d'accrochage dorsal, bretelle de siège souple avec dés d'accrochage de maintien, raccords avec boucle mâle-femelle au niveau de l'épaule pour une connexion avec la ceinture pour travail sur tour de forage 1000570.

(Très grand)

1100300C Petit

1100301C Moyen

1100302C Grand

*Harnais à la gauche illustré avec la ceinture pour travail sur tour de forage 1000570*



### 1000570

#### CEINTURE POUR TRAVAIL SUR TOUR DE FORAGE EXOFIT

Dés d'accrochage de maintien, boucles mâle-femelle pour raccord avec le harnais. (Taille unique)

#### HARNAIS DE TYPE CONSTRUCTION EXOFIT

TRÈS GRAND	PETIT	MOYEN	GRAND
1108979C	1108977C	1108978C	1108975C
			1108976C
			1108977C

Dés d'accrochage dorsal et à l'avant, rembourrage dorsal intégré et ceinture avec dés d'accrochage latéraux, boucles rapides.

Dé d'accrochage dorsal, rembourrage dorsal intégré et ceinture avec dés d'accrochage latéraux, boucles rapides, poches pour outils 9504066 et 9504072.



# EXOFIT<sup>MC</sup>

## HARNAIS POUR L'INDUSTRIE DE L'ÉNERGIE ÉOLIENNE

Nos harnais destinés à l'industrie éolienne sont conformes aux normes de conformité mondiales : ANSI, OSHA, CSA et CE.



Zone lombaire renforcée pour plus de soutien au niveau du dos. Les boucles pour outils vous permettent de conserver vos outils à portée de main.



Les sangles anti-traumatisme intégrées permettent de minimiser le traumatisme lié à la suspension suite à une chute.



HARNAIS COMPLETS

### 1102388C

#### HARNAIS POUR L'INDUSTRIE DE L'ÉNERGIE ÉOLIENNE EXOFIT

Boucles rapides au niveau des jambes, dés d'accrochage avec revêtement PVC à l'avant, au dos et sur les côtés, rembourrage intégré au niveau des hanches et ceinture avec boucles pour outils. (Très grand)

1102385C Petit

1102386C Moyen

1102387C Grand



### 1102343C

#### HARNAIS POUR L'INDUSTRIE DE L'ÉNERGIE ÉOLIENNE EXOFIT

Boucles rapides au niveau des jambes, dés d'accrochage avec revêtement PVC à l'avant, au dos et sur les côtés. (Très grand)

1102340C Petit

1102341C Moyen

1102342C Grand

### 1108657C

#### HARNAIS D'ASCENSION DE TOURS EXOFIT

Dés d'accrochage à l'avant et au dos, ceinture avec rembourrage au dos et dés d'accrochage latéraux, bretelle de siège amovible avec dés d'accrochage de maintien, boucles rapides. (Très grand)

1108650C Petit

1108651C Moyen

1108652C Grand



Excellente capacité de transport d'outils. Les sangles tubulaires ultra-résistantes incluent une sangle située sous les hanches pour plus de résistance à l'usure dans les applications nécessitant le chevauchement de poutres.

### 1100533C

#### HARNAIS POUR MONTEURS DE CHARPENTES MÉTALLIQUES EXOFIT

Dés d'accrochage dorsal, rembourrage intégré au dos et ceinture avec dés d'accrochage latéraux, sangles d'assise renforcées, boucles à ardillon aux jambes. (Très grand)

1100530C Petit

1100531C Moyen

1100532C Grand



## Harnais de maintien innovant et complet depuis plus de vingt ans.

Les nouveaux harnais Delta<sup>MC</sup> améliorés allient les avancées technologiques de pointe de l'industrie avec les caractéristiques populaires qui ont fait du harnais Delta<sup>MC</sup> la bête de somme de l'industrie. Aujourd'hui, Delta représente plus de vingt ans de conception, de recherche, de développement du savoir-faire en matière de fabrication et des performances sur le terrain.

### Durable • Pratique • Confortable

Les harnais Delta sont aussi robustes que les personnes qui les portent. Ils possèdent une forme spécifique afin que vous puissiez les enfiler rapidement et facilement. De plus, le harnais Delta soutient votre dos et vos hanches lorsque vous portez de lourdes charges.

### CONCEPTION SANS RISQUE D'EMMÊLEMENT

La conception triangulaire brevetée propre au nom Delta crée un cadre qui permet au harnais de se mettre en place lorsqu'il est enfilé.

### REMBOURRAGE AUX HANCHES DELTA POUR PLUS DE CONFORT

Forme ergonomique améliorée avec revêtement intérieur doux, respirant et confortable pour un maintien du dos et des hanches.

### BOUCLES RAPIDES TECH-LITE<sup>MC</sup>

Boucles en alliage d'aluminium léger pour des connexions faciles et rapides.



191 kg (420 lb)  
DE CAPACITÉ  
PONDÉRALE

Modèle présenté 1110578C

### SANGLES REPEL<sup>MC</sup>

Sangle résistante à l'eau afin de repousser la saleté et la moisissure. Également très résistante à l'abrasion.

### CROCHETS D'ATTELAGE

Les crochets d'attelage Delta maintiennent les crochets standard qui ne sont pas utilisés et permettent d'éviter les trébuchements.



### DISPOSITIFS DE RÉGLAGE VERTICAL DU BUSTE REVOLVER<sup>MC</sup>

Ajustement simple et rapide qui élimine les brins morts et se verrouille en empêchant le glissement.



### DÉ D'ACCROCHAGE DORSAL À POSITION VERTICALE

La conception à ressort brevetée pour un rappel automatique en position verticale permet de garantir des connexions rapides, faciles et sûres à votre dispositif antichute.



### INDICATEUR D'IMPACT

Fournit une alerte visuelle lorsque le harnais a été impliqué dans une chute ainsi que pour les inspections visuelles.

Doté de







### 1102008C

#### HARNAIS DE TYPE GILET DELTA<sup>MC</sup>

Dés d'accrochage dorsal et sur les côtés et sangles de jambes avec boucle à ardillon.

(Taille unique)

1102008C (illustré)

Boucles à ardillon

1110625C

Boucles rapides

1103875C

Boucles de sangles



### 1102090C

#### HARNAIS DE TYPE GILET DELTA

Dés d'accrochage au dos et à l'avant, boucles rapides.

(Taille unique)

1102090C (illustré)

Boucles rapides

1107807C

Boucles à ardillon

1112126C

Boucles de sangles

### 1102000C

#### HARNAIS DE TYPE GILET DELTA

Dés d'accrochage dorsal, sangles de jambes avec boucle à ardillon.

(Taille unique)

1102000C Boucles à ardillon (illustrées)

1110600C Boucles rapides

1103321C Boucles mâle-femelle



### 1101781C

#### HARNAIS DE TYPE GILET DELTA

Dés d'accrochage à l'arrière et aux épaules avec boucles mâle-femelle. (Taille unique)

1101781C (illustré)

Boucles de sangles

1101254C

Boucles à ardillon

1110602C

Boucles rapides

## HARNAIS DE TYPE GILET DELTA

**1102001C** Dés d'accrochage dorsaux, sangles de jambes avec système de réglage parachute. (Taille unique)

**1101828C** Dés d'accrochage dorsaux, sangles de jambes avec système de réglage parachute, dés d'accrochage pour récupération aux épaules. (Taille unique)

**1104725C** Dés d'accrochage dorsal, boucles de ceinture, quincaillerie non conductrice/anti-étincelles, sangles de jambes avec boucle mâle-femelle. (Taille unique)



# HARNAIS COMPLETS

## DELTA<sup>MC</sup> HARNAIS DE TYPE CONSTRUCTION

Conçus pour les travaux de construction généraux, ces harnais possèdent une excellente capacité de transport des outils, des rembourrages intégrés au niveau des hanches ainsi qu'une ceinture de travail amovible.

### 1110578C

#### CONSTRUCTION DELTA CONSTRUCTION EXOFIT

Dés d'accrochage au dos et sur les côtés, boucles rapides au niveau des jambes et de la sangle de poitrine, ceinture avec rembourrage dorsal intégré.

(Très grand)

1110575C Petit

1110576C Moyen

1110577C Grand



### 1101656C

#### HARNAIS DE TYPE CONSTRUCTION DELTA

Harnais de type gilet, dés d'accrochage au dos et à l'avant, ceinture avec rembourrages intégrés au niveau du dos et des épaules, sangles de jambes avec boucles à ardillon. (Très grand)

1102201C Petit

1101654C Moyen

1101655C Grand

### HARNAIS DE TYPE CONSTRUCTION DELTA

**1107809C** Dés d'accrochage à l'avant, au dos et sur les côtés, rembourrage à la ceinture et aux hanches, jambes avec boucles à ardillon. (Très grand)  
1107805C Petit 1107802C Moyen 1107801C Grand

**1103513C** Dé d'accrochage dorsal, boucles mâle-femelle, boucles pour ceinture. (Taille unique)

**1103512C** Dé d'accrochage au dos et sur les côtés, boucles mâle-femelle, boucle pour ceinture. (Taille unique)

**1102526C** Dé d'accrochage dorsal, jambes avec boucles à ardillon, boucles pour ceinture. (Taille unique)

**1102025C** Dés d'accrochage au dos et sur les côtés, jambes avec boucles à ardillon, boucles pour ceinture. (Taille unique)

## DELTA HARNAIS DE TYPE CROISÉ

Un dé d'accrochage frontal fait du harnais de type croisé le harnais idéal pour les sauvetages et les applications d'ascension d'échelle.



### 1102950C

#### HARNAIS DE TYPE CROISÉ DELTA

Dés d'accrochage à l'avant et au dos, jambes avec boucles à ardillon. (Taille unique)

1102950C (illustré)

Boucles à ardillon

1110700C

Boucles rapides

1102010C

Boucles de sangles



### 1110725C

#### HARNAIS DE TYPE CROISÉ DELTA

Dés d'accrochage au dos, à l'avant et sur les côtés, boucles rapides. (Taille unique)

1110725C (illustré)

Boucles rapides

1103375C

Boucles à ardillon

1103270C

Boucles de sangles

### HARNAIS DE TYPE CROISÉ DELTA

#### 1101812C HARNAIS CROISÉ DE TYPE CONSTRUCTION

Dés d'accrochage à l'avant et au dos, jambes avec boucles mâle-femelle, rembourrage à la ceinture et aux hanches avec dés d'accrochage latéraux. (Très grand)

1101809C Petit

1101810C Moyen

1101811C Grand





## 1104730C

### HARNAIS AVEC BOUCLE DE SANGLAGE DORSALE DELTA<sup>MC</sup>

Harnais de type gilet, quincaillerie enduite de PVC, boucle de sanglage dorsal, boucles mâle-femelle (Taille unique)



## 1107778C

### HARNAIS POUR ASCENSION DE TOURS DELTA

Harnais de type gilet, dés d'accrochage à l'avant et au dos avec rembourrage de 10 cm (4 po) de largeur et dés d'accrochage latéraux, deux dés d'accrochage pour poches à outil, bretelle de siège avec dés d'accrochage de maintien, boucles à ardillon aux jambes. (Très grand)

1107776C Petit 1107777C Moyen 1107775C Grand



## 1103352C

### HARNAIS POUR ASCENSION DE TOURS DELTA

Harnais de type croisé, dé d'accrochage à l'avant avec rembourrage de 10 cm (4 po) de largeur et dés d'accrochage latéraux, deux dés d'accrochage pour poches à outil, bretelle de siège avec dés d'accrochage de maintien, boucles à ardillon aux jambes. (Très grand)

1103355C Petit 1103351C Moyen 1103350C Grand

## DELTA

HARNAIS AVEC PROTECTION CONTRE LES ARCS ÉLECTRIQUES

Les harnais avec protection contre les arcs électriques sont parfaits pour une utilisation dans toute industrie impliquant de l'électricité à haute tension. C'est dû au fait que l'ensemble des équipements de protection contre les arcs électriques DBI-SALA<sup>MD</sup> a été testé afin de vérifier sa conformité avec l'exigeante spécification ASTM F887-05 pour les équipements d'ascension personnels.



## 1110752C

### HARNAIS AVEC PROTECTION CONTRE LES ARCS ÉLECTRIQUES DELTA

Sangle en nylon d'une résistance de 3 175 kg (7 000 lb), aucune partie métallique au-dessus de la ceinture, boucles de sanglage à l'avant et au dos, boucles mâle-femelle au niveau des jambes, isolants en cuir. (Très grand)

1110754C Petit 1110750C Moyen 1110751C Grand



## 1110782C

### HARNAIS AVEC PROTECTION CONTRE LES ARCS ÉLECTRIQUES DELTA

Sangles en nylon d'une résistance de 3 175 kg (7 000 lb), boucle de sanglage arrière, boucles rapides, isolants en cuir, boucles de sauvetage. (Très grand)

1110788C Petit

1110780C Moyen

1110781C Grand



## 1110830C

### HARNAIS AVEC PROTECTION CONTRE LES ARCS ÉLECTRIQUES DELTA

Sangles en fibres Nomex<sup>MD</sup>/Kevlar<sup>MD</sup>, quincaillerie avec revêtement PVC, dé d'accrochage dorsal, sangles de jambes avec boucle mâle-femelle. (Taille unique)



## 1110812C

### HARNAIS AVEC PROTECTION CONTRE LES ARCS ÉLECTRIQUES DELTA

Sangles en fibres Nomex<sup>MD</sup>/Kevlar<sup>MD</sup>, aucune partie métallique au-dessus de la ceinture, boucles de sanglage à l'avant et au dos, boucles rapides au niveau des jambes, isolants en cuir. (Très grand)

1110815C Petit

1110810C Moyen

1110811C Grand



## 1110802C

### HARNAIS AVEC PROTECTION CONTRE LES ARCS ÉLECTRIQUES DELTA

Sangles en fibres Nomex<sup>MD</sup>/Kevlar<sup>MD</sup>, harnais de type construction, boucle de sanglage au dos, boucles rapides, rembourrage de ceinture/hanche avec boucle mâle-femelle et dés d'accrochage latéraux. (Très grand)

1110803C Petit

1110800C Moyen

1110801C Grand

## HARNAIS AVEC PROTECTION CONTRE LES ARCS ÉLECTRIQUES DELTA

**1110790C** Sangles en nylon d'une résistance de 3 175 kg (7 000 lb), harnais de type gilet, quincaillerie avec revêtement PVC, dé d'accrochage dorsal, boucles mâle-femelle. (Taille unique)

**1110820C** Sangles en fibres Nomex<sup>MD</sup>/Kevlar<sup>MD</sup>, harnais de type gilet, boucle de sanglage au dos, boucles rapides. (Taille unique)

**1110940C** Sangles en fibres Nomex<sup>MD</sup>/Kevlar<sup>MD</sup>, harnais de type croisé, quincaillerie avec revêtement PVC, dés d'accrochage à l'avant, au dos et sur les côtés. (Taille unique)



**1111580C**

**HARNAIS DE TYPE GILET HAUTE VISIBILITÉ RÉFLÉCHISSANT DELTA**

Harnais de type veste de travail orange, réfléchissant, dé d'accrochage dorsal, boucles rapides aux jambes. (Taille unique)

**GILET DELTA<sup>MC</sup>**

**HARNAIS DE TYPE VESTE DE TRAVAIL HAUTE VISIBILITÉ RÉFLÉCHISSANTS ET NON RÉFLÉCHISSANTS**

Gilet sans manches de longueur à la taille avec harnais intégré pour une haute visibilité de jour comme de nuit. Conformés aux exigences ANSI classe II pour les gilets à haute visibilité.



**1111584C**

**HARNAIS DE TYPE GILET HAUTE VISIBILITÉ RÉFLÉCHISSANT DELTA**

Harnais de type veste de travail jaune, réfléchissant, dé d'accrochage dorsal, boucles rapides aux jambes. (Taille unique)



**1111576C**

**GILET DELTA**

Harnais de type veste de travail en coton bleu, non réfléchissant, dé d'accrochage dorsal, boucles rapides aux jambes. (Taille unique)

**HARNAIS HAUTE VISIBILITÉ RÉFLÉCHISSANTS ET NON RÉFLÉCHISSANTS DELTA<sup>MC</sup>**

**1107404C**

Harnais de type veste de travail orange haute visibilité, réfléchissant, dé d'accrochage dorsal, boucles à ardillon aux jambes. (Taille universelle)

**1107420C**

Harnais de type veste de travail jaune haute visibilité, réfléchissant, dé d'accrochage dorsal, boucles à ardillon aux jambes. (Taille unique)

**1107416C**

Harnais de type veste de travail en coton bleu, non réfléchissant, dé d'accrochage dorsal, boucles à ardillon aux jambes. (Taille unique)



**DELTA HARNAIS POUR UTILISATION LORS DU TRAVAIL À CHAUD**

Ces harnais ont des sangles en fibres Nomex<sup>MD</sup>/Kevlar<sup>MD</sup> et sont construits avec des sangles résistantes à la chaleur et ignifuges et ont une température de carbonisation de 371 °C (700 °F).

**1105475C**

**HARNAIS POUR UTILISATION LORS DU TRAVAIL À CHAUD DELTA**

Harnais de type gilet, sangles en fibres Nomex<sup>MD</sup>/Kevlar<sup>MD</sup>, dé d'accrochage dorsal, avec quincaillerie non conductrice et anti-étincelles, sangles de jambe à boucle mâle-femelle, boucles pour ceinture. (Taille unique)



**HARNAIS DE SANGLES RESIST DELTA**

La technologie RESIST (sangles avec revêtement de polyuréthane) offre une protection contre la graisse, le pétrole, la saleté et la crasse.

**1110990C**

**HARNAIS DE SANGLES RESIST DELTA**

Harnais de type gilet, dé d'accrochage dorsal, boucles à ardillon au niveau des jambes. (Taille unique)

**HARNAIS POUR UTILISATION LORS DU TRAVAIL À CHAUD DELTA**

**1104625C**

Harnais de type gilet, dé d'accrochage dorsal, avec sangles en fibres Nomex<sup>MD</sup>/Kevlar<sup>MD</sup>, sangles de jambe à boucle mâle-femelle, boucles pour ceinture. (Taille unique)

**1104775C**

Harnais de type croisé, dés d'accrochage à l'avant, au dos et sur les côtés, avec sangles en fibres Nomex<sup>MD</sup>/Kevlar<sup>MD</sup>, sangles de jambes avec boucle mâle-femelle, boucles pour ceinture. (Taille unique)







## DELTA<sup>MC</sup>

### HARNAIS POUR EXPLOITATION PÉTROLIÈRE ET TRAVAIL SUR TOURS DE FORAGE

Ces harnais ont été développés spécialement pour les ouvriers qui font fonctionner l'accrocheur et les plateformes d'accrochage des puits de forage de pétrole. Ils sont confortables, sûrs et faciles à enfiler. Ces modèles comprennent des connexions pour une ceinture pour travail sur tour de forage (en option), qui assure le confort tout en positionnant le travailleur pour la manipulation de la tige de forage suivante.

**Harnais illustrés avec la ceinture pour travail sur tours de forage.**

## 1105828C

### HARNAIS POUR TRAVAIL SUR TOURS DE FORAGE DELTA

Dés d'accrochage au dos et sur les côtés, boucles à ardillon aux jambes, à utiliser avec la ceinture pour travail sur tour de forage 1000545. (Très grand)

1105826C Petit

1105827C Moyen

1105825C Grand

## 1000570

### CEINTURE POUR TRAVAIL SUR TOUR DE FORAGE

Anneaux de travail en élévation, connexion avec boucle mâle-femelle.



*Sellette intégrée pour davantage de soutien.*



## 1108128C

### HARNAIS POUR CHAISE DE MÂT DELTA

Dé d'accrochage à l'avant et au dos avec extension de dé d'accrochage dorsal de 45,7 cm (18 po), ceinture et rembourrage avec boucle à ardillon et dés d'accrochage latéraux, bretelle de siège avec assise rigide.

(Très grand)

108127C Moyen 1108125C Grand



## CEINTURES ET SIÈGES DE TRAVAIL

### SIÈGES DE TRAVAIL

#### 1001190

Chaise de mât, assise de 30,4 cm x 61 cm x 2,5 cm (12 po x 24 po x 1 po), coussin et fermoirs latéraux.



#### 1001140

Chaise de mât seulement, assise de 30,4 cm x 61 cm x 2,5 cm (12 po x 24 po x 1 po).

#### 1001005

Siège de travail avec assise, ceinture et rembourrage à boucle à ardillon, dés d'accrochage de suspension, sangles de jambes/d'épaules réglables. (Très grand)

1001001 Très petit 1001002 Petit 1001003 Moyen 1001004 Grand

#### 1001090

Accessoire pour harnais, bretelle de siège, largeur de 20 cm (8 po), boucles pour ceinture et dés d'accrochage.

#### 1001378

##### CHAISE DE TRAVAILLEUR SUSPENDU

Sangle en polyester, connecteurs en alliage d'acier, capacité de poids jusqu'à 191 kg (420 lb).



### CEINTURES POUR MONTEUR DE LIGNES



Nos ceintures innovantes et ergonomiques fournissent un confort, une liberté de mouvement et une facilité d'utilisation hors pair.

Voir les pages 28 et 29 pour plus d'information.

### CEINTURES À BOUCLE À ARDILLON

#### 1000025C

Ceinture à boucle à ardillon, dés d'accrochage latéraux, rembourrage de 7,6 cm (3 po). (Très grand)

1000022C Petit

1000023C Moyen 1000024C Grand



#### 1000055

Ceinture à boucle à ardillon Delta, pas de dé d'accrochage, pas de rembourrage. (Très grand)

1000052 Petit

1000053 Moyen 1000054 Grand



#### 1000005C

Ceinture à boucle à ardillon, dé d'accrochage dorsal, rembourrage de 7,6 cm (3 po). (Très grand)

1000002C Petit 1000003C Moyen 1000004C Grand

#### 1000164C

Ceinture avec boucle à ardillon, dé d'accrochage flottant, pas de rembourrage. (Grand)

1000162C Petit 1000163C Moyen

#### 1000717

Ceinture à boucle à ardillon ExoFit<sup>MC</sup>, pas de dé d'accrochage, pas de rembourrage. (Très grand)

1000708 Petit 1000709 Moyen 1000716 Grand

## PERSONNALISEZ VOS HARNAIS

DBI-SALA<sup>MD</sup> peut ajouter une étiquette personnalisée à vos harnais (ou ensemble de harnais) pour toute commande de 12 harnais ou plus.

- La commande peut être effectuée en plusieurs tailles pour le même type de harnais.
- Un logo par harnais.
- Logos sur les harnais Delta<sup>MC</sup> : noir sur fond clair, transfert par sublimation.
- Logos sur les harnais ExoFit<sup>MC</sup> et ExoFit<sup>MC</sup> XP : noir sur fond blanc, transfert par chaleur et cousus.
- Logos sur les harnais ExoFit NEX<sup>MC</sup> : logo personnalisé et broderie, plusieurs couleurs au choix.





## ACCESSOIRES POUR HARNAIS



### SANGLES DE SÉCURITÉ DE TRAUMATISME DE LA SUSPENSION

Déployées en cas de besoin, elles s'accrochent ensemble en quelques secondes et permettent à l'ouvrier de se lever dans le harnais, ce qui réduit la pression vers le bas. La conception en boucle continue permet une suspension à 30,4 à 61 cm (1 à 2 pieds). Vous pouvez rapidement les fixer à la plupart des marques de harnais, directement sur le terrain. Compactes et légères, elles ne vous encombreront jamais.

**9501403C**

### SANGLES DE SÉCURITÉ ANTI-TRAUMATISME DE SUSPENSION

Une paire, peut être connectée à la plupart des harnais.

**9505712**

### SANGLES DE SÉCURITÉ ANTI-TRAUMATISME DE SUSPENSION RÉSISTANTES AUX FLAMMES

Une paire, peut être connectée à la plupart des harnais.

**1150174**

### SYSTÈME D'HYDRATATION SUR HARNAIS

Capacité de 1,4 kg (50 oz), compatible avec tous les harnais DBI-SALA<sup>MD</sup>.

**9500468**

### GILET DE SAUVETAGE EN MER

Gilet de sauvetage en mer orange, ouverture à l'arrière pour le harnais, sifflet de sécurité, 400 cm<sup>2</sup> (62 po<sup>2</sup>) de ruban réfléchissant de qualité Solas, col de support pour la tête rempli de mousse avec deux sangles verticales réglables, panneau arrière articulé pour plus de confort, taille universelle. Numéro de catalogue : 1600 Type 1 – Approuvé par la Garde côtière des États-Unis.

**9511597**

### SAC POUR HARNAIS ET LONGE

Sac DBI-SALA<sup>MD</sup>, 19 cm (7,5 po) de largeur x 16,5 cm (6,5 po) de profondeur x 39 cm (15,5 po) de longueur, permet de ranger un harnais et une longe ou 15,25 m (50 pi) de corde de 9,5 mm (5/8 po).



**9504066**

ÉTUI DE CONSTRUCTION À 11 POCHE

**9504072**

ÉTUI DE CONSTRUCTION À 15 POCHE

**9501264**

ÉTUI POUR TÉLÉPHONE PORTABLE DBI-SALA<sup>MD</sup>

**9505494**

MANCHON POUR RADIO PERSONNEL

Étui de transport pour radio personnel ou manchon Lad-Saf<sup>MC</sup>.

**5900892**

POCHETTE AVEC BOUCLES DE CEINTURE

Fermeture Velcro (de couleur bleue)

**5900891**

POCHETTE AVEC BOUCLES DE CEINTURE

Agrafe et fermeture Velcro (de couleur bleue)

**9505504** Petit, Moyen

**9505515** Grand, Très grand, Très très grand

REMBOURRAGES D'USURE LOMBAIRES

Rembourrage d'usure lombaire amovible pour les harnais pour travaux sur éolienne ExoFit NEX<sup>MC</sup>.

**LONGES POUR OUTILS :** Câbles d'attache pour prévenir des blessures, des dommages et des pertes en productivité dus aux outils échappés.

**1150914**

### LONGE POUR OUTILS, MOUSQUETON SIMPLE AVEC NŒUD COULANT

S'allonge de 106,7 à 127 cm (42 à 50 po) et empêche les outils de tomber. Peut retenir un outil pesant jusqu'à 6,8 kg (15 lb). Il suffit de la fixer à un harnais ou à une ceinture à l'aide du nœud coulant. (outil non inclus).



**1150915**

### DEUX MOUSQUETONS

Capacité de 6,8 kg (15 lb).



**1150916**

### DEUX MOUSQUETONS

Capacité de 13,6 kg (30 lb).



**1150917**

### SANGLE DOUBLE AVEC TROIS MOUSQUETONS

Capacité de 13,6 kg (30 lb).



**1150037**

### COUVERTURE POUR SANGLES DORSALES

Permet de protéger les sangles dorsales du harnais lors de l'ascension ou de la descente d'échelles, notamment sur les tours à turbine éolienne.



**9504374**

### DISPOSITIF DE DÉTACHEMENT D'ACCESSOIRE CROCHET D'ATTACHE

Anneau en plastique avec velcro utilisé pour ranger la longe lorsqu'elle n'est pas utilisée.



**9502006**

### REMBOURRAGE D'ÉPAULE EN MOUSSE

Vendus individuellement, deux pièces nécessaires pour chaque harnais.



**1231117C**

### EXTENSION DE DÉ D'ACCROCHAGE

Dé d'accrochage à une extrémité, crochet standard à l'autre, 46 cm (18 po) de longueur.



**9501207**

### REMBOURRAGE DE CONFORT DELTA<sup>MC</sup>

Se fixe à la plupart des harnais afin de fournir le confort d'un rembourrage enveloppant.

LONGES AVEC ABSORBEUR D'ÉNERGIE

LE GOUVERNEMENT A  
SES NORMES. NOUS  
AVONS LES NÔTRES.  
FAITES CONFIANCE  
AU MEILLEUR.





---

## Les longues avec absorbeur d'énergie DBI-SALA<sup>MD</sup> sont faites à partir de matériaux de qualité et sont fabriquées pour durer.

---

Jamais vous ne suspendriez votre vie à une longe à peine conforme aux normes au même titre que vous ne confieriez jamais votre vie à un collègue dont la compétence est douteuse. Lorsque vous vous connectez à une longe DBI-SALA, vous bénéficiez des meilleures performances en matière de sécurité, de facilité d'utilisation et de durabilité. DBI-SALA a acquis la réputation d'innover constamment en matière de conception et de fabrication de longues avec absorbeur d'énergie en dépassant les attentes des ouvriers. Ces longues DBI-SALA sont conformes ou surpassent les rigoureuses normes de sécurité de l'industrie, notamment les normes CSA, OSHA et ANSI Z359.1. Faites confiance au meilleur.



# CHOIX D'UNE LONGE

La qualité des caractéristiques suivantes est primordiale lors de la sélection de votre longe.

## 1 SANGLES

Les sangles doivent être suffisamment résistantes pour supporter une utilisation intensive, une exposition aux rayons du soleil et autres éléments sans qu'elles ne se déchirent ou ne s'effilochent. Des sangles en fibres Nomex<sup>MD</sup>/Kevlar<sup>MD</sup> devraient être utilisées pour les applications telles que la soudure ou les applications présentant des risques d'arcs électriques. Les sangles peuvent également être dotées d'un revêtement polyuréthane, ce qui leur assure une protection contre la graisse, le pétrole et la crasse. Les longes de type câble offrent une durabilité accrue et sont idéales si vous travaillez dans des environnements abrasifs ou à haute température.

## 2 INDICATEURS D'IMPACT

Les indicateurs d'impact vous permettent de savoir si un absorbeur d'énergie a été impliqué dans une chute. Une fois qu'un absorbeur d'énergie a été déployé, la longe doit être immédiatement retirée du service et détruite.

## 3 CONNECTEUR/CROCHET

Les crochets standard brevetés de DBI-SALA<sup>MD</sup> sont populaires, car ils permettent une utilisation d'une seule main, sans risque de vous pincer le pouce ou les doigts. Il est également possible de doter les longes de crochets ou mousquetons plus gros, pour assurer la connexion à des ancrages de plus grande taille.

## 4 LONGUEUR

La longueur standard d'une longe est de 1,8 m (6 pi), mais des longes plus courtes ou plus longues sont disponibles. Une longe doit être suffisamment longue pour être facile à utiliser, mais elle doit également être suffisamment courte pour minimiser la distance de chute libre.

## TYPES DE LONGES



Doté de



### DÉTAILS SUR LA CLASSIFICATION DES ABSORBEURS D'ÉNERGIE

Classification CSA	Force d'arrêt maximale	Élongation maximale	Poids minimal du travailleur	Poids maximal du travailleur
E4	4,0 kN (900 lb)	1,2 m (3,9 pi)	45 kg (100 lb)	115 kg (254 lb)
E6	5,0 kN (1 300 lb)	1,7 m (5,7 pi)	90 kg (200 lb)	175 kg (386 lb)

\*Remarque : les longes E6 sont dotées de crochets à clavette d'une résistance de 16 kN (3 600 lb).



### LONGES DE TYPE AMORTISSEUR AVEC ABSORBEUR D'ÉNERGIE

Ces longes de base sont dotées d'un absorbeur d'énergie de type amortisseur et offrent divers types de jambes (sangle, câble, ou avec fibres en Nomex<sup>MD</sup>/Kevlar<sup>MD</sup>). Elles dissipent l'énergie, ce qui limite les forces appliquées à votre corps lors d'une chute.



### LONGES DE TYPE TUBULAIRE AVEC ABSORBEUR D'ÉNERGIE

Ces longes sont dotées d'un absorbeur d'énergie interne qui dissipe l'énergie d'une chute. Ce type de longe est disponible en longueur fixe traditionnelle et en type « extensible » (s'étend et se rétracte).



### LONGES DOUBLES À FIXATION INTÉGRALE

Deux longes raccordées à une extrémité. Ce type de longe est utilisé pour offrir une fixation intégrale, ce qui vous permet de rester protégé lorsque vous vous déplacez d'un emplacement à un autre.



### LONGES DE MAINTIEN

Les longes sans absorbeur d'énergie, telles que les cordes ou les ensembles à double verrou, sont conçues pour être utilisées comme dispositifs de maintien ou de sécurité.



5

## 5 ABSORBEUR D'ÉNERGIE

Les langes utilisées dans un dispositif antichute individuel doivent contenir une unité d'absorption d'énergie qui limite à moins de 8 kN (1 800 lb) les forces choc lors d'une chute. Pour plus de sécurité, la plupart des langes limitent les forces de choc à moins de 4 kN (900 lb). Les absorbeurs de choc sont disponibles en type amortisseur ou tubulaire, en fonction de vos préférences.

## CROCHETS D'ARMATURE VERROUILLABLES EN ACIER ET EN ALUMINIUM

Conception de verrouillage de clavette avec nez offrant un maximum de résistance et de sécurité, en instance de brevet.



Ouverture de la clavette de 63,5 mm (2,5 po) conçue pour maximiser le diamètre intérieur et s'adapter autour de la plupart des structures.

Conception ergonomique pour offrir une fonctionnalité avancée et un meilleur positionnement dans la paume de votre main.

## Les ouvriers préfèrent les crochets standard DBI-SALA<sup>MD</sup>



La possibilité d'utilisation d'une seule main fait des crochets standard DBI-SALA les crochets standard les plus recherchés de l'industrie. Vous pouvez même les utiliser avec vos gants. Ouvrez-les et fermez-les sans risquer de vous pincer les doigts!

Toutes les langes DBI-SALA disposent de clavettes résistant à 16 kN (3 600 lb), ce qui répond aux exigences rigoureuses de la norme ANSI Z359.

LONGES AVEC ABSORBEUR D'ÉNERGIE

### OPTIONS DE CROCHETS POUR LONGES

#### Crochet standard

Ouverture de la clavette de 19 mm (3/4 po), résistance de la clavette de 16 kN (3 600 lb).



#### Crochet d'armature en aluminium

Ouverture de clavette de 57 mm (2,25 po), résistance de la clavette de 16 kN (3 600 lb).



#### Crochet d'armature plat en acier

Ouverture de clavette de 62,5 mm (2,5 po), résistance de la clavette de 16 kN (3 600 lb), résistance de la clavette de 16 kN (3 600 lb).



#### Crochet d'armature en acier Saflok Max<sup>MD</sup>

Ouverture de la clavette de 76,2 mm (3 po), résistance de la clavette de 16 kN (3 600 lb), résistance de la clavette de 16 kN (3 600 lb).



#### Crochet d'armature verrouillable en aluminium

Ouverture de clavette de 63,5 mm (2,5 po), résistance de la clavette de 16 kN (3 600 lb).



#### Crochet d'armature verrouillable en acier

Ouverture de clavette de 63,5 mm (2,5 po), résistance de la clavette de 16 kN (3 600 lb).



#### 2000113 – Mousqueton Saflok<sup>MD</sup> en acier

Ouverture de clavette de 30 mm (1 3/16 po), résistance de la clavette de 16 kN (3 600 lb), résistance de la clavette de 16 kN (3 600 lb).



#### 2000114 – Mousqueton Saflok<sup>MD</sup> en acier

Ouverture de clavette de 55,5 mm (2 3/16 po), résistance de la clavette de 16 kN (3 600 lb), résistance de la clavette de 16 kN (3 600 lb).



#### Crochet Wrapbax<sup>MD</sup>

Ouverture de clavette de 19 mm (0,75 po), résistance de la clavette de 22 kN (5 000 lb), résistance de la clavette de 22 kN (5 000 lb).



#### Mousqueton Tie-back

Ouverture de clavette de 19 mm (3/4 po), résistance de la clavette de 22 kN (5 000 lb).



### LONGES SPÉCIALISÉES



#### LONGES TIE-BACK

Lorsqu'aucun connecteur d'ancrage de qualité n'est disponible, une longe tie-back fonctionne comme moyen de connexion et comme connecteur d'ancrage, ce qui permet de réduire les stocks ainsi que les coûts.



#### LONGES POUR UTILISATION AVEC DES ARCS ÉLECTRIQUES OU HAUTES TEMPÉRATURES

Un matériau spécial avec fibres en Nomex<sup>MD</sup>/Kevlar<sup>MD</sup> qui possède une résistance nominale à la carbonisation de la surface de 427 °C (800 °F) et une résistance exceptionnelle aux coupures. Il est idéal pour les environnements à haute température et les environnements nécessitant une protection contre les arcs électriques.



#### LONGES AVEC FIXATION AUX PIEDS

Ces langes peuvent être utilisées à vos pieds, permettant une chute libre de 3,7 m (12 pi) et maintenant les forces à moins de 8 kN (1 800 lb), d'une chute. Utilisez aussi pour des chutes de 1,8 m (6 pi) pour les travailleurs pesant jusqu'à 190 kg (420 lb).



#### DISPOSITIF DE RETENUE

Ce dispositif unique se sangle autour d'un poteau en bois durant une « coupure » afin d'empêcher l'utilisateur de chuter au sol et lui permettre de reprendre équilibre.

## LONGES AVEC ABSORBEUR D'ÉNERGIE



La conception unique de la longe ShockWave<sup>MC</sup> 2 lui permet de s'étendre et de se rétracter de 182,9 cm à 136,8 cm (6 pi à 4,5 pi), en réaction aux mouvements de l'ouvrier. Le sanglage tubulaire n'est pas encombrant lorsqu'il n'est pas utilisé, ce qui élimine les risques de trébuchement et d'accrochage. Un indicateur d'impact intégré fournit des renseignements visuels faciles à lire indiquant si l'absorbeur d'énergie a enregistré un impact lors d'une chute ou d'une utilisation incorrecte. Cette longe limite les forces choc moyennes lors d'une chute à 4 kN (900 lb).



### 1244306C

#### LONGE SHOCKWAVE2

Longe E4 simple avec crochets standard à chaque extrémité, 1,8 m (6 pi).

1242425C Modèle E6 de 1,8 m (6 pi).



### 1244448C

#### LONGE SHOCKWAVE2 À FIXATION INTÉGRALE

Longe E4 double avec crochet standard et crochets Saflok Max<sup>MC</sup> aux extrémités de jambe, 1,8 m (6 pi).



#### LONGES SHOCKWAVE2

1244321C Longe E4 simple avec crochet standard et crochet d'armature en acier, 1,8 m (6 pi).

1244406C Longe E4 double avec crochets standard à chaque extrémité, 1,8 m (6 pi).

1242452C Modèle E6 de 1,8 m (6 pi).

1244412C Longe E4 double avec crochet standard et crochets d'armature en acier, 1,8 m (6 pi).

### 1244409C

#### LONGE À FIXATION INTÉGRALE SHOCKWAVE2

Longe E4 double avec crochet standard et crochets d'armature en aluminium aux extrémités de jambe, 1,8 m (6 pi).

1242453C

Modèle E6 de 1,8 m (6 pi).





# LONGES SHOCKWAVE<sup>MC</sup> 2 SPÉCIALISÉES

## LONGES AVEC BOUCLES DE SANGLAGE

Il vous suffit de fixer ces longes (à l'aide d'un nœud coulant) au dé d'accrochage dorsal ou à la boucle de sanglage dorsale. Elles permettent de réduire le poids et sont idéales pour les applications électriques où il est recommandé de ne porter aucun élément métallique au-dessus de la ceinture.

### 1244310C

#### LONGE SHOCKWAVE2 AVEC BOUCLES DE SANGLAGE

Longe E4 simple avec crochet standard à une extrémité et boucle de sanglage à l'autre, 1,8 m (6 pi).



1242428C Modèle E6 de 1,8 m (6 pi).

### 1244413C

#### LONGE À FIXATION INTÉGRALE SHOCKWAVE2 AVEC BOUCLE DE SANGLAGE

Longe E4 double avec crochets standard aux extrémités de jambe et boucle de sanglage au centre, 1,8 m (6 pi).



1242454C Modèle E6 de 1,8 m (6 pi).

## LONGES AVEC PROTECTION CONTRE LES ARCS ÉLECTRIQUES

Fabriquées à partir de matériaux uniques, ces longes ont des fibres de Nomex<sup>MD</sup>/Kevlar<sup>MD</sup> et sont idéales pour les environnements à haute température ou pour les applications électriques lorsque des arcs électriques risquent de survenir. Conforme aux exigences de la norme ASTM F887-11 relative aux arcs électriques.

### 1244630C

#### LONGE SHOCKWAVE2 AVEC PROTECTION CONTRE LES ARCS ÉLECTRIQUES

Longe E4 double avec fibres de Nomex<sup>MD</sup>/Kevlar<sup>MD</sup> avec crochets standard, 1,8 m (6 pi).



### 1244610C

#### LONGE SHOCKWAVE2 AVEC PROTECTION CONTRE LES ARCS ÉLECTRIQUES

Longe E4 simple avec fibres de Nomex<sup>MD</sup>/Kevlar<sup>MD</sup> avec crochets standard, 1,8 m (6 pi).



### 1244637C

Modèle E6 de 1,8 m (6 pi).

### 1244631C

#### LONGE SHOCKWAVE2 AVEC PROTECTION CONTRE LES ARCS ÉLECTRIQUES

Longe E4 double avec fibres de Nomex<sup>MD</sup>/Kevlar<sup>MD</sup> avec crochets standard aux extrémités de jambe et une boucle de sanglage au centre, 1,8 m (6 pi).

1244640C Modèle E6 de 1,8 m (6 pi).

### 1244611C

#### LONGE SHOCKWAVE2 AVEC PROTECTION CONTRE LES ARCS ÉLECTRIQUES

Longe E4 simple avec fibres de Nomex<sup>MD</sup>/Kevlar<sup>MD</sup> avec crochet standard et boucle de sanglage, 1,8 m (6 pi).



## LONGES AVEC ABSORBEUR D'ÉNERGIE



**1246011C**

### LONGE EZ-STOP

Longe E4 simple avec crochets standard à chaque extrémité, 1,8 m (6 pi).

**1246105C** Modèle E6 de 1,8 m (6 pi).

## EZ STOP<sup>MC</sup> LONGES AVEC ABSORBEUR D'ÉNERGIE

Les longes EZ-Stop<sup>MC</sup> utilisent une action de déchirure contrôlée lorsqu'elles sont soumises à des forces choc. Elles limitent les forces d'arrêt moyennes à 4 kN (900 lb) ou moins. Ces longes sont dotées d'une construction à sangle en polyester de 2,5 cm (1 po) (sauf spécification contraire), de crochets standard à double verrouillage, d'une protection durable en nylon pour l'absorbeur d'énergie ainsi que de diverses longueurs et options de crochet afin de s'adapter à vos besoins.

**1246022C**

### LONGE EZ-STOP À FIXATION INTÉGRALE

Longe E4 double avec crochets standard à chaque extrémité de jambe, 1,8 m (6 pi)



### LONGES DOUBLE EZ-STOP

**1246196C** Longe E4 double avec jambes élastiques et crochets standard à chaque extrémité, 1,8 m (6 pi)

**1246021C** Longe E4 double avec crochet standard et crochets d'armature en aluminium aux extrémités de jambe, 1,8 m (6 pi)

**1246024C** Longe E4 double avec crochet standard et crochets d'armature en acier aux extrémités de jambe, 1,8 m (6 pi)

**1246111C** Modèle E6 de 1,8 m (6 pi).

**1246113C** Longe E4 double avec crochet standard à une extrémité, crochet d'armature SafLok Max<sup>MC</sup> en acier (ouverture de clavette de 7,6 cm [3 po]) aux extrémités de jambe, 1,8 m (6 pi)

**1246028C** Longe E4 double à fixation intégrale avec crochets standard à chaque extrémité de jambe, 1,2 m (4 pi)

**1246114C** E6 de 1,8 m (6 pi)

**1246234C**

### LONGE EZ-STOP RÉGLABLE

Longe E4 simple, longueur réglable avec crochets standard, 1,8 m (6 pi).

**1246237C** Modèle E6 de 1,8 m (6 pi).



**1246193C**

### LONGE EZ-STOP

Longe E4 double avec jambes élastiques, crochet standard en aluminium et crochets d'armature en aluminium aux extrémités de jambe, 1,8 m (6 pi)

**1246191C** Modèle E6 de 1,2 m (4 pi).



**1246200C**

### LONGE EZ-STOP

Jambe élastique E4, sangle de 2,5 cm (1 po), crochets standard aux extrémités, 1,8 m (6 pi)



**1246188C**

### LONGE EZ-STOP

Longe E4 en câble de 7,7 mm (7/23 po) recouvert de vinyle, crochet standard à chaque extrémité, 1,8 m (6 pi)

**1246257C** Modèle E6 de 1,8 m (6 pi).



### LONGES SIMPLES EZ-STOP

**1246101C** Longe E4 simple avec crochet standard et crochet Saflok Max<sup>MC</sup>, 1,8 m (6 pi)

**1246017C** Longe E4 simple avec crochets standard à chaque extrémité, 1,2 m (4 pi)

**1246177C**

### ABSORBEUR D'ÉNERGIE EZ-STOP

S'ajoute en ligne à une longe E4 sans absorbeur dans des systèmes de protection contre les chutes.

Crochet standard à une extrémité, dé d'accrochage à l'autre extrémité, 50 cm (19,5 po)

**1246179C** Absorbeur d'énergie E6 seulement avec crochet standard à une extrémité, dé d'accrochage à l'autre extrémité, 36,8 cm (14,5 po)





# LONGES EZ-STOP<sup>MC</sup> SPÉCIALISÉES

## LONGES MODULAIRES

La première longe modulaire du secteur qui réduit le coût total de possession.

- Les composants peuvent être individuellement remplacés, plutôt que d'avoir à acheter de nouvelles unités complètes.
- Connecteurs uniques qui offrent un maximum de polyvalence.
- Conception brevetée à fixation rapide à l'aide d'une seule main.
- Les composants peuvent être changés sur le terrain pour satisfaire à différents besoins.
  - Longueurs et matériaux des jambes.
  - Longe simple à longe double.
  - Crochets de dimensions plus grandes ou plus petites.

### 1246040C

Connecteur de sangle de jambe modulaire à une extrémité, crochet standard en aluminium à l'autre extrémité, 1,8 m (6 pi)



1246041C Connecteur de sangle de jambe modulaire à une extrémité, crochet standard à l'autre extrémité, 1,8 m (6 pi)

### 1246042C

Jambe élastique modulaire, connecteur modulaire à une extrémité, crochet standard à l'autre extrémité, 1,8 m (6 pi)

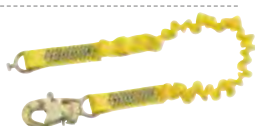

1246043C Jambe élastique modulaire, connecteur modulaire à une extrémité, crochet standard en aluminium à l'autre extrémité, 1,8 m (6 pi)

### 1246044C

Jambe renforcée de fibres Nomex<sup>MD</sup>/Kevlar<sup>MD</sup>, connecteur modulaire à une extrémité, crochet standard à l'autre extrémité, 1,8 m (6 pi)



1246045C Sangles de jambe modulaires, fixation intégrale, connecteur modulaire à une extrémité, crochet d'armature en acier (ouverture de 6,4 cm [2,5 po]) aux extrémités des jambes, 1,8 m (6 pi)

1246046C Sangles de jambe modulaires, fixation intégrale, connecteur modulaire à une extrémité, crochet d'armature en acier (ouverture de 6,4 cm [2,5 po]) aux extrémités des jambes, 1,8 m (6 pi)

1246047C Jambes élastiques modulaires, fixation intégrale, connecteur modulaire à une extrémité, crochet d'armature en acier (ouverture de 6,4 cm [2,5 po]) aux extrémités des jambes, 1,8 m (6 pi)

### 1246048C

Jambes élastiques modulaires, fixation intégrale, connecteur modulaire à une extrémité, crochet d'armature en aluminium (ouverture de 6,4 cm [2,5 po]) aux extrémités des jambes, 1,8 m (6 pi)



1246049C Jambe modulaire en fibres Nomex<sup>MD</sup>/Kevlar<sup>MD</sup>, fixation intégrale, connecteur modulaire à une extrémité, crochet d'armature en acier (ouverture de 64 mm [2,5 po]) aux extrémités des jambes, 1,8 m (6 pi)

1246063C Sangle de jambe modulaire, connecteur modulaire à une extrémité, crochet standard à l'autre extrémité, 1,8 m (6 pi)

### 1246050C

Sangle de jambe modulaire WrapBax<sup>MC</sup>, connecteur modulaire à une extrémité, crochet WrapBax<sup>MC</sup> à l'autre extrémité, 1,8 m (6 pi)



### 1246060C

Absorbeur d'énergie E4 modulaire, connecteur modulaire à une extrémité, crochet standard en aluminium à l'autre extrémité.



1246061C Absorbeur d'énergie E4 modulaire, connecteur modulaire à une extrémité, crochet standard à l'autre extrémité.

## LONGES TIE-BACK

Lorsqu'aucun connecteur d'ancrage de qualité n'est disponible, une longe Tie-back fonctionne comme moyen de connexion et comme connecteur d'ancrage.

### 1246085C

#### LONGE TIE-BACK EZ-STOP

Longe E4 simple avec dé d'accrochage flottant pour tie-back, crochets standard aux extrémités, 1,8 m (6 pi)



1246070C Longe E4 double avec dés d'accrochage flottants pour tie-back, crochets standard aux extrémités, 1,8 m (6 pi)

### 1246088C

#### LONGE TIE-BACK EZ-STOP

Longe simple avec dé d'accrochage flottant pour tie-back, crochet standard et crochet d'armature en aluminium, 1,8 m (6 pi)



1246071C Longe E4 double avec dés d'accrochage flottants pour tie-back, crochet standard et crochets d'armature en aluminium aux extrémités des jambes, 1,8 m (6 pi)

### 1246072C

#### LONGE TIE-BACK À FIXATION INTÉGRALE EZ-STOP

Longe E4 double avec dés d'accrochage flottants pour tie-back, crochet standard et crochet d'armature aux extrémités des jambes, 1,8 m (6 pi)



1246089C Longe simple avec dé d'accrochage flottant pour tie-back, crochet standard et crochet d'armature en acier, 1,8 m (6 pi)

## LONGES RESIST

Les sangles avec revêtement polyuréthane offrent une protection contre la graisse, le pétrole, la saleté et la crasse.

### 1246226C

#### LONGE EZ-STOP RESIST

Jambe simple en sangle enduite de polyuréthane, crochets standard, 1,8 m (6 pi)



## LONGES AVEC PROTECTION CONTRE LES ARCS ÉLECTRIQUES

### 1246062C

#### LONGE EZ-STOP AVEC PROTECTION CONTRE LES ARCS ÉLECTRIQUES

Sangle de jambe modulaire, connecteur modulaire à une extrémité, crochet standard en aluminium à l'autre extrémité, 1,8 m (6 pi)

## LONGES AVEC ABSORBEUR D'ÉNERGIE

### LONGES POUR UTILISATION POUR ARC ÉLECTRIQUE ET TRAVAIL À CHAUD.

Fabriquées à partir de matériaux uniques, ces longes sont idéales pour les environnements à haute température ou pour les applications électriques lorsque des arcs électriques risquent de survenir. Conforme aux exigences de la norme ASTM F887-11 relative aux arcs électriques.

#### 1246300C

##### LONGE EZ-STOP<sup>MC</sup> AVEC PROTECTION CONTRE LES ARCS ÉLECTRIQUES

Sangle E4 en fibres Nomex<sup>MD</sup>/Kevlar<sup>MD</sup>, crochets standard aux extrémités, sangle enduite de polyuréthane, fixation intégrale, boucle de sanglage à une extrémité, crochets standard aux extrémités de jambe, 1,8 m (6 pi)

##### EZ-STOP POUR UTILISATION POUR ARC ÉLECTRIQUE ET TRAVAIL À CHAUD

**1246321** Sangle avec fibres Nomex<sup>MD</sup>/Kevlar<sup>MD</sup>, crochets standard aux extrémités, sangle enduite de polyuréthane, fixation intégrale, boucle de sanglage à une extrémité, crochets standard aux extrémités de jambe, 1,8 m (6 pi)

**1246310** Sangle avec fibres Nomex<sup>MD</sup>/Kevlar<sup>MD</sup>, boucle de sanglage à une extrémité, crochet standard à l'autre extrémité, 1,8 m (6 pi)

**1246311C** Sangle E4 revêtue de polyuréthane, boucle de sanglage à une extrémité, crochet standard à l'autre extrémité, 1,8 m (6 pi)

**1246312C** Sangle E4 revêtue de polyuréthane, boucle de sanglage à une extrémité, crochet standard à l'autre extrémité, protection contre les arcs électriques, 1,2 m (4 pi)

**1246328C** Sangle E4 revêtue de polyuréthane, boucle de sanglage à une extrémité, crochet d'armature en acier (ouverture de clavette de 6,4 cm [2,5 po]) à l'autre extrémité, protection contre les arcs électriques, 1,2 m (4 pi)

#### 1246320

##### LONGE EZ-STOP AVEC PROTECTION CONTRE LES ARCS ÉLECTRIQUES

Longe double Force2<sup>MC</sup> avec sangle réglable en fibres Nomex<sup>MD</sup>/Kevlar<sup>MD</sup> et crochets standard aux extrémités, 1,8 m (6 pi)



**1246317** Sangle réglable avec fibres Nomex<sup>MD</sup>/Kevlar<sup>MD</sup> et crochets standard aux extrémités, 1,8 m (6 pi)

**1246318** Sangle réglable avec fibres Nomex<sup>MD</sup>/Kevlar<sup>MD</sup> et crochet standard à une extrémité et crochet d'armature en aluminium à l'autre extrémité, 1,8 m (6 pi)

**1246335C** Sangle E4 avec fibres Nomex<sup>MD</sup>/Kevlar<sup>MD</sup>, crochets standard aux extrémités 0,91 m (3 pi)

**1246334C** Sangle E4 avec fibres Nomex<sup>MD</sup>/Kevlar<sup>MD</sup>, fixation intégrale, boucle de sanglage à une extrémité, crochets standard aux extrémités de jambe, protection contre les arcs électriques, 1,2 m (4 pi)

**1246338C** Sangle E4 avec fibres Nomex<sup>MD</sup>/Kevlar<sup>MD</sup>, fixation intégrale, boucle de sanglage à une extrémité, crochets standard aux extrémités de jambe, protection contre les arcs électriques, 1,2 m (4 pi)

**1246330C** Modèle E6 de 1,8 m (6 pi).



### LONGES RETRAX<sup>MC</sup>

La technologie à ressort unique se rétracte et s'étend de 76,2 cm (2,5 pi) à 1,83 m (6 pi) en réaction aux mouvements de l'utilisateur.



#### 1241480C

##### LONGE À FIXATION INTÉGRALE EZ-STOP<sup>MC</sup> RETRAX<sup>MC</sup>

Longe double avec crochets standard à chaque extrémité, 1,8 m (6 pi)

## EZSTOP<sup>MC</sup>

### LONGE AVEC ABSORBEUR D'ÉNERGIE POUR BAS DE PENTE DE PENTE

Conçues pour des arêtes vives, ces longes intègrent une construction de câble certifiée pour les bords et offrent la possibilité de fixation Force2<sup>MC</sup> au niveau des pieds (pour une chute libre d'un maximum de 3,6 m [12 pi]).



#### 1246066

##### LONGE AVEC ABSORBEUR D'ÉNERGIE POUR BAS DE PENTE EZ-STOP<sup>MC</sup>

Longe simple avec crochets standard à chaque extrémité, 1,8 m (6 pi)

**1246178** Longe double avec crochet standard en aluminium au centre et crochets d'armature en aluminium aux extrémités de jambe, 1,8 m (6 pi)

**1246261** Longe simple avec crochet standard à une extrémité et crochet d'armature en acier à l'autre extrémité, 1,8 m (6 pi)

**1246067** Longe double avec crochets standard à chaque extrémité, 1,8 m (6 pi)

**1246068** Longe double avec crochets standard en aluminium au centre et à chaque jambe, 1,8 m (6 pi)



# WrapBax<sup>MC</sup> 2

## LONGES TIE-BACK

Grâce à la longue WrapBax<sup>MC</sup> 2, il n'est plus nécessaire de disposer d'un connecteur d'ancrage individuel, ce qui réduit les stocks et les coûts, simplifie les inspections et la formation, et améliore la conformité. Elle est dotée d'un crochet unique d'une résistance de 22 kN (5 000 lb) et d'une sangle robuste pour plus de résistance à l'abrasion. Elle limite la force choc moyenne à 4 kN (900 lb) (900 lb) ou moins.

**1246229C**

### LONGE TIE-BACK WRAPBAX2

Longe E4 simple avec crochet standard et crochet WrapBax<sup>MC</sup> d'une résistance de 22 kN (5 000 lb), 1,8 m (6 pi)

**1246259C** Modèle E6 1,8 m (6 pi).

**1246173** Longe simple Force2<sup>MC</sup> avec crochet standard et crochet WrapBax<sup>MC</sup> d'une résistance de 22 kN (5 000 lb) 1,8 m (6 pi)



**1246080C**

### LONGE TIE-BACK WRAPBAX2

Longe double avec crochet standard et crochets WrapBax<sup>MC</sup> d'une résistance de 22kN (5 000 lb) aux extrémités de jambe, 1,8 m (6 pi)

**1246075** Longe double Force2<sup>MC</sup> avec crochet standard et crochets WrapBax<sup>MC</sup> d'une résistance de 22 kN (5 000 lb) aux extrémités de jambe, 1,8 m (6 pi)



## LONGES AVEC ABSORBEUR D'ÉNERGIE

**1246167**

### Longe Force2<sup>MC</sup>

Longe simple avec crochets standard à chaque extrémité, 1,8 m (6 pi)

**1246166** Modèle E4 de 1,2 m (4 pi).

**1246159** Longe double avec crochet standard et crochets d'armature plats en acier aux extrémités de jambe, 1,8 m (6 pi)

**1246161** Longe double avec crochets standard à chaque extrémité, 1,8 m (6 pi)

**1246157** Modèle E4 de 1,2 m (4 pi).

**1246143** Longe double avec crochet standard à une extrémité, crochets d'armature SafLok Max<sup>MC</sup> en acier (ouverture de clavette de 7,6 cm [3 po]) aux extrémités de jambe, 1,8 m (6 pi)



Idéale lorsqu'aucun ancrage en hauteur n'est disponible et que votre seule possibilité est de vous accrocher aux pieds. Ces longes peuvent être utilisées pour les chutes libres d'un maximum de 3,7 m (12 pi) et limitent les forces choc à moins de 8 kN (1 800 lb). Elles peuvent également être utilisées en tant que longe standard pour une chute libre d'un maximum de 1,8 m (6 pi) pour les travailleurs ayant besoin d'une capacité de 141 kg à 190 kg (311 lb à 420 lb).

**1246147**

### LONGE FORCE2

Longe double, sangle élastique et crochets standard à chaque extrémité, 1,8 m (6 pi)



**1246130** Amortisseur d'énergie seulement, crochet standard à une extrémité et dés d'accrochage à l'autre extrémité, 0,4 m (1,4 pi)

**1246145** Jambes élastiques, fixation intégrale, crochet en aluminium, 1,8 m (6 pi)

**1246149** Jambes élastiques EZ-Stop<sup>MC</sup> F2 haute visibilité, fixation intégrale, crochet standard en aluminium à une extrémité, crochet d'armature en aluminium (ouverture de clavette de 6,4 cm [2½ po]) aux extrémités de jambe, 1,8 m (6 pi)

**1246272** Fixation intégrale, jambes de corde, crochets d'armature en acier, 1,8 m (6 pi)

**1246273**

### LONGE FORCE2

Longe de type corde, fixation intégrale, crochet standard en aluminium à une extrémité, crochets d'armature en aluminium (ouverture de 6,4 cm [2,5 po]) aux extrémités, 1,8 m (6 pi)



## LONGES FORCE2<sup>MC</sup> POUR L'INDUSTRIE DE L'ÉNERGIE ÉOLIENNE

**1246152**

### LONGE FORCE2 POUR L'INDUSTRIE DE L'ÉNERGIE ÉOLIENNE

Longe double avec sangle élastique, crochet standard et crochets Saflok Max<sup>MC</sup> aux extrémités de jambe, dés d'accrochage de sauvetage intégrés, 1,8 m (6 pi)



**1246153** Longe double avec sangle élastique, crochet standard et crochets d'armature en aluminium aux extrémités de jambe, dés d'accrochage de sauvetage intégrés, 1,8 m (6 pi)

**1246030** Longe double avec sangle élastique, crochet standard et crochets d'armature en acier aux extrémités de jambe, 1,8 m (6 pi)

**1246151** Longe double avec sangle élastique à haute visibilité, crochet standard en aluminium et crochets d'armature en aluminium aux extrémités, dés d'accrochage de sauvetage intégrés, 1,8 m (6 pi)



## LONGES POUR INDUSTRIE DE L'ÉNERGIE ÉOLIENNE

**1246032**

### LONGE FORCE2 POUR L'INDUSTRIE DE L'ÉNERGIE ÉOLIENNE

Longe double avec sangle élastique, crochet standard en aluminium et crochets d'armature aux extrémités de jambe, dés d'accrochage de sauvetage Tech-Lite<sup>MC</sup>, amortisseur de choc en nylon avec protection en PVC, 1,8 m (6 pi) Conformité mondiale avec OSHA, ANSI et CE.



# LONGES DE MAINTIEN

Les longes sans absorbeur d'énergie, telles que les cordes ou les ensembles à double verrou, sont conçues pour être utilisées comme dispositifs de maintien ou de sécurité.

## LONGES DE MAINTIEN DE TYPE SANGLE

Construction basée sur une sangle en polyester de 2,5 cm (1 po) pour une plus grande durabilité. Offertes en diverses longueurs.

**1231016C**

**LONGE DE TYPE SANGLE**

Sangle simple en polyester de 2,5 cm (1 po), longueur réglable et crochets standard à chaque extrémité, 1,8 m (6 pi)



## LONGES DE MAINTIEN SUPPLÉMENTAIRES

**1234030**

**SANGLE DE MAINTIEN RÉGLABLE**

Sangle en nylon avec boucle de friction et crochets standard, 1,8 m (6 pi)



**1234071**

**SANGLE DE POSITIONNEMENT RÉGLABLE POUR CORDE**

avec corde guide mobile, 2,4 m (8 pi)



**1234070**

**RÉGLABLE EN CORDAGE COURROIE DE POSITIONNEMENT**

avec crochet standard et corde guide mobile, 2,4 m (8 pi)



## CHAÎNE ET SANGLE POUR ARMATURE LONGES DE MAINTIEN

Fabriquées à partir de chaîne torsée ou de sangle en polyester pour plus de résistance et de durabilité. Diverses options de crochet permettent une connexion sûre et compatible avec de nombreux types de structures.



**5920200C**

**ENSEMBLE DE CHAÎNE POUR BARRE D'ARMATURE**

Ensemble de chaîne pour barre d'armature avec crochets standard et crochet d'armature pivotant en aluminium au centre, 58 cm (23 po)

## LONGES DE TYPE CHAÎNE POUR BARRE D'ARMATURE

**5920050** Ensemble de chaîne pour barre d'armature avec crochets standard et crochet d'armature plat pivotant en acier au centre, 52 cm (20,5 po)

**5920051** Ensemble de chaîne pour barre d'armature avec crochets standard et crochet d'armature pivotant en aluminium au centre, 56 cm (22 po)

**5920080** Ensemble de chaîne pour barre d'armature avec crochets standard et crochet d'armature aluminium au centre, 52 cm (20,5 po)

**5920101** Ensemble de chaîne pour barre d'armature avec crochets standard et mousqueton pivotant 2000114 au centre, 56 cm (22 po)

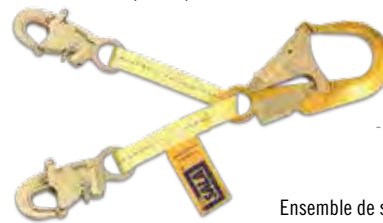

**1231380**

**ENSEMBLE DE SANGLE POUR BARRE D'ARMATURE**

Ensemble de sangle pour barre d'armature avec crochets standard et crochet d'armature en aluminium au centre, 45 cm (18 po)

**2108403**

**CROCHET DE SUSPENSION**

Utilisez ce crochet avec un grand mousqueton pour constituer un ensemble de maintien court et compact. Crochets en acier avec clavettes à verrouillage/fermeture automatique d'une résistance de 16 kN (3 600 lb).





LÀ OÙ LES CAMIONS NACELLE  
N'OSENT PAS ALLER.

# CYNCH-LOK<sup>MC</sup>

POUR Y ARRIVER PLUS RAPIDEMENT  
ET EN TOUTE SÉCURITÉ.



La longe Cynch-Lok a été développée à l'aide de vrais grimpeurs sur poteaux. Elle permet un réglage sans effort et se sangle autour du poteau lors d'une « coupure ». La longe Cynch-Lok est conforme aux normes CSA Z259.14 pour les poteaux de type A et AB (poteaux secs, mouillés et gelés) et ASTM F887-11. Elle vous permet de grimper facilement sur des poteaux (déplacez la sangle vers le haut) tout en conservant une position confortable pour les mains. Elle passe les obstacles sans difficulté. Les sangles extérieures peuvent facilement être échangées sur le terrain en fonction de la taille du poteau. Il n'est plus nécessaire de posséder plusieurs équipements.

LONGES DE MAINTIEN

## CYNCH-LOK<sup>MC</sup> DISPOSITIFS DE PROTECTION CONTRE LES CHUTES

### 1204057

**CORDE CYNCH-LOK POUR POTEAUX  
DE DISTRIBUTION**

- Taille du poteau (diam./circ.) :  
Min. 13,97 cm à 44,45 cm (5,5 po à 17,5 po) – Max. 46,99 cm à 147,32 cm (18,5 po à 58 po)
- Poids : 2,1 kg (4,8 lb)



- 1204058** Corde Cynch-Lok pour poteaux de transmission, Taille du poteau : (diam./circ.) :  
Min. 13,97 cm à 44,45 cm (5,5 po à 17,5 po) – Max. 77,47 cm à 243,84 cm (30,5 po à 96 po)  
Poids : 2,4 kg (5,3 lb)

### 1204075

**SANGLE CYNCH-LOK POUR POTEAUX DE DISTRIBUTION**

- Taille du poteau (diam./circ.) :  
Min. 13,97 cm à 44,45 cm (5,5 po à 17,5 po) –  
Max. 46,99 cm à 147,32 cm (18,5 po à 58 po)
- Poids : 2,2 kg (4,9 lb)



- 1204076** Sangle Cynch-Lok pour poteaux de transmission, Taille du poteau : (diam./circ.) :  
Min. 13,97 cm à 44,45 cm (5,5 po à 17,5 po) – Max. 77,47 cm à 243,84 cm (30,5 po à 96 po)  
Poids : 2,4 kg (5,4 lb) (5,3 lb)

## PIÈCES DE RECHANGE CYNCH-LOK

### 1200110

**SANGLE DE RECHANGE CYNCH-LOK POUR POTEAUX DE  
DISTRIBUTION**

- Taille du poteau (diam./circ.) :  
Min. 13,97 cm à 44,45 cm (5,5 po à 17,5 po) –  
Max. 46,99 cm à 147,32 cm (18,5 po à 58 po)
- Poids : 0,86 kg (1,9 lb)



### 1200111

**SANGLE DE RECHANGE CYNCH-LOK POUR POTEAUX  
DE TRANSMISSION**

- Taille du poteau (diam./circ.) :  
Min. 13,97 cm à 44,45 cm (5,5 po à 17,5 po) –  
Max. 77,47 cm à 243,84 cm (30,5 po à 96 po)
- Poids : 1,1 kg (2,4 lb)

**1200115** (non présentée)

**BANDE INTÉRIEURE DE RECHANGE POUR CORDE CYNCH-LOK<sup>MC</sup>**

- Poids : 1,3 kg (2,9 lb)

**1200136** (non présentée)

**BANDE INTÉRIEURE DE RECHANGE POUR SANGLE CYNCH-LOK<sup>MC</sup>**

- Poids : 1,3 kg (2,9 lb)

**1204077** (non présentée)

**ENSEMBLE DE CONVERSION POUR  
MOUSQUETON CYNCH-LOK DE GAUCHE – SANGLE**

**1204074** (non présentée)

**ENSEMBLE DE CONVERSION POUR  
MOUSQUETON CYNCH-LOK DE GAUCHE – CORDE**

LIGNES DE VIE AUTO-RÉTRACTABLES

ICI-HAUT, FAITES  
CONFIANCE À UN  
ÉQUIPEMENT QUI  
TRAVAILLE AUSSI  
DUR QUE VOUS!





## Capital Safety<sup>MC</sup> est le premier développeur de lignes de vie auto-rétractables fiables et polyvalentes.

Parmi nos innovations, on retrouve la première ligne de vie auto-rétractable, les lignes de vie auto-rétractables étanches, les lignes de vie RSQ<sup>MC</sup> bimode, les lignes de vie auto-rétractables à trois voies avec récupération et indicateur d'impact intégrés, toutes d'importantes innovations de sécurité qui sont désormais largement adoptées dans l'ensemble de l'industrie. Lorsqu'il n'y a rien d'autre que les nuages entre vous et le sol, il est insensé de choisir une autre marque. Nos lignes de vie auto-rétractables sont conformes aux normes de la CSA.



### COMMENT CHOISIR LA LIGNE DE VIE AUTO-RÉTRACTABLE ADAPTÉE?

- **CONSTRUCTION DU CARTER**  
Thermoplastique – Lorsque le poids est crucial.  
Aluminium – Lorsque la durabilité ultime est nécessaire.
- **MATÉRIEL DE LA LIGNE DE VIE** Câble métallique ou options synthétiques pour divers environnements.
- **CONCEPTION ÉTANCHE** Pour les environnements difficiles ou corrosifs.
- **RÉCUPÉRATION** Idéale pour les applications de sauvetage ou récupération en espace confiné.
- **RSQ** Ce dispositif de sauvetage intégré permet de descendre (automatiquement ou manuellement) l'utilisateur suite à une chute.
- **FAST-LINE<sup>MC</sup>** Permet à l'utilisateur de remplacer l'ensemble de ligne de vie sur le terrain.
- **TIE-BACK** Grâce à ce système, il n'est plus nécessaire de posséder un connecteur d'ancrage individuel.
- **FIXATION SUR HARNAIS** La connexion directe simplifie la protection contre les chutes.
- **PROTECTION CONTRE LES ARCS ÉLECTRIQUES** Conçue pour résister aux exigences des travaux électriques.
- **BAS DE PENTE** Ligne de vie spécialisée et absorbeur d'énergie extérieur pour les applications de bas de pente.

MATRIX	SEALED-BLOK <sup>MC</sup>	ULTRA-LOK <sup>MC</sup>	TALON <sup>MC</sup>	NANO-LOK <sup>MC</sup>
Longueurs des lignes de vie	4,5 m à 53 m (15 pi à 175 pi)	3 m à 26 m (10 pi à 85 pi)	1,8 m à 4,8 m (6 pi à 16 pi)	1,8 m à 2,7 m (6 pi à 9 pi)
Construction du carter	Aluminium	Thermoplastique	Thermoplastique	Thermoplastique
Matériau de la ligne de vie	Câble/synthétique	Câble/synthétique/sangle	Sangle	Sangle ou câble
Conception étanche pour environnement corrosif	▪			
Option de récupération	▪			
RSQ	▪	▪		
FAST-Line	▪			
Option Tie-Back			▪	▪
Fixation directe sur harnais			▪	▪
Protection contre les arcs électriques		▪		▪
Bas de pente		▪		▪
Taille compacte				▪

Doté de



## SEALED-BLOK<sup>MC</sup>

### LIGNES DE VIE AUTO-RÉTRACTABLES

Ces lignes de vie auto-rétractables étanches sont dotées d'un concept breveté qui sépare tous les composants dynamiques, notamment le ressort et le frein du moteur, des éléments étrangers tels que la graisse, l'humidité et la saleté. Vous pouvez toujours compter sur votre ligne de vie auto-rétractable pour qu'elle fonctionne au mieux de son efficacité, quel que soit l'environnement dans lequel vous travaillez.

**ÉPROUVÉES** - Nos lignes de vie auto-rétractables étanches ont été éprouvées par des décennies de service sur le terrain. Vous pouvez donc leur accorder toute votre confiance.

**DURABLES** - Les matériaux robustes résistants à la corrosion résistent même aux environnements les plus difficiles.

**FIABLE** - La conception scellée protège le dispositif des éléments étrangers, ce qui permet de prolonger les intervalles de maintenance et d'accroître la longévité.



▪ **BOUCLE D'ANCRAGE PIVOTANTE**  
Permet de centrer la charge.

▪ **CARTER EN ALUMINIUM**  
Offre un maximum de résistance, de durabilité et de résistance à la corrosion.

▪ **PLAQUE D'EXTRÉMITÉ EN ACIER INOXYDABLE**

**CONCEPTION ÉTANCHE**  
Garantit une utilisation efficace et sûre dans toutes les conditions de travail. Notre ligne de vie auto-rétractable est la seule conforme à la norme IP68 sur l'étanchéité.

**CONCEPTION ANTI-RETOUR**  
Reste verrouillé sur les ancrages rigides et non rigides (ligne de vie horizontale).

**191 KG (420 LB) DE CAPACITÉ PONDÉRALE**  
Capacité supérieure pour l'opérateur et les outils (en option).

Modèle illustré 3400900C



▪ **POIGNÉE DE TRANSPORT**  
Intégrée, pour un transport facile. Certifiée en tant que point d'ancrage de protection contre les chutes auxiliaire.

▪ **POIGNÉE DE CÂBLE ERGONOMIQUE**  
Fournit un confort et une facilité d'utilisation supplémentaires lors des raccordements.

▪ **ÉMERILLON À VERROUILLAGE AUTOMATIQUE**  
Limite les torsions de la ligne de vie.

▪ **CÂBLE EN ACIER GALVANISÉ ET INOXYDABLE**  
Options de lignes de vie résistantes à l'abrasion et à la corrosion.

▪ **FAST-LINE<sup>MC</sup>**  
Offre à l'utilisateur la capacité de remplacer la ligne de vie sur le terrain.

▪ **INDICATEUR D'IMPACT**  
Fournit une indication visuelle de la protection contre les chutes.

▪ **CONCEPTION RSQ<sup>MC</sup> BIMODE**  
(pour plus de détails, reportez-vous aux pages 64 et 65)  
Permet à l'utilisateur de sélectionner le mode de Protection contre les chutes ou le mode Descente.

▪ **CLAVETTE D'UNE RÉSISTANCE DE 16 kN (3 600 lb)**  
Réduit la probabilité de désengagement accidentel (délogement).

Modèle présenté 3504550C

Doté de





# SEALED-BLOK<sup>MC</sup>

## LIGNES DE VIE AUTO-RÉTRACTABLES

La ligne de vie Sealed-Blok<sup>MC</sup> s'étend et se rétracte pour permettre à l'utilisateur une certaine liberté de mouvement dans une zone de travail recommandée, à des vitesses normales. En cas de chute, un système de freinage avec capteur de vitesse (1,37 m/sec [4,5 pi/s]) s'active, ce qui arrête la chute et réduit à 4 kN (900 lb) la force imposée sur l'utilisateur. (900 lb) ou moins.



Les modèles à trois voies avec système de récupération d'urgence et supports de fixation intégrés sont parfaits pour les opérations de sauvetage en espace confiné. Disponibles avec ou sans supports de fixation. Pour connaître les options supplémentaires disponibles, reportez-vous à la section relative aux équipements pour espaces confinés.



FAST-Line permet de remplacer l'ensemble de ligne de vie sur le terrain.

### ENSEMBLES DE CÂBLES DE REMPLACEMENT FAST-LINE



	MATÉRIAU DE LA LIGNE DE VIE	ÉQUIPEMENT DE CROCHET	SUPPORT DE FIXATION INCLUS	CAPACITÉ DE RÉCUPÉRATION	CAPACITÉ RSQ	14,1 KG (31,0 LB) DE CAPACITÉ PONDERALE	189 KG (420 LB) DE CAPACITÉ PONDERALE	4,5 m (15 pi)	9,1 m (30 pi)	15,2 m (50 pi)	25,9 m (85 pi)	39,6 m (130 pi)	53,3 m (175 pi)	
CSA	CÂBLE GALVANISÉ	ACIER				■		3400825C	3400800C					
						■				3400900C	3400863	3400968	3400653	
				■		■			3400850C					
				■		■					3400920C	3400875	3400980	3400663
				■	■	■					3400940C	3400913	3401005	
					■	■					3400930C	3400887	3400992	
			■	■		■				3400853C				
			■	■							3400923C	3400876	3400981	
	CÂBLE EN ACIER INOXYDABLE	ACIER INOXYDABLE					■		3400827C	3400802C				
						■				3400902C	3400865	3400970	3400655	
					■	■					3400932C	3400889	3400994	
				■		■				3400852C				
				■							3400922C	3400879	3400984	3400664
				■	■	■					3400942C	3400915	3401007	
			■	■		■				3400858C				
			■	■							3400926C	3400883	3400988	
							POIDS	5,5 kg (12 lb)	8 kg (18 lb)	13 kg (29 lb)	20 kg (44 lb)	27 kg (60 lb)	51,7 kg (114 lb)	
							CONCEPTION ÉTANCHE	Étanche	Étanche	Étanche	Étanche	Étanche	Étanche	
							FAST-LINE <sup>MC</sup>			Standard	Standard	Standard	Standard	
							LONGUEUR APPROXIMATIVE	25 cm (10,2 po)	29 cm (11,5 po)	34 cm (13,3 po)	41 cm (16 po)	48 cm (18,7 po)	42,7 cm (16,8 po)	
							LARGEUR APPROXIMATIVE	19 cm (7,6 po)	24 cm (9,4 po)	27 cm (10,4 po)	25 cm (9,9 po)	30 cm (11,7 po)	35,6 cm (14 po)	
							HAUTEUR APPROXIMATIVE	11 cm (4,3 po)	14 cm (5,4 po)	18 cm (6,9 po)	17 cm (6,7 po)	18 cm (7,2 po)	31,2 cm (12,3 po)	

Autres modèles offerts; veuillez contacter Capital Safety<sup>MC</sup>.

### 3900105

Câble galvanisé avec crochet plaqué

Ensemble de câble de remplacement galvanisé de 15 m (50 pi) FAST-Line.

3900108 25,5 m (85 pi)

3900112 39 m (130 pi)

### 3900107

Câble en acier inoxydable avec crochet en acier inoxydable

Ensemble de câble de remplacement en acier inoxydable de 15 m (50 pi) FAST-Line.

3900111 25,5 m (85 pi)

3900114 39 m (130 pi)

## ULTRA-LOK<sup>MC</sup>

### LIGNES DE VIE AUTO-RÉTRACTABLES

Ces lignes de vie auto-rétractables sont des dispositifs robustes mais extrêmement légers et bien conçus et très fiables en termes de sécurité, d'efficacité et de confort. Les composants en acier inoxydable, le système de freinage anti-retour ainsi que la conception semi-étanche offrent à l'utilisateur un système durable.

#### CONCEPTION SEMI-ÉTANCHE

Le joint situé entre les deux moitiés du carter permet d'éviter la pénétration de contaminants et, par conséquent, de prolonger la durée de vie du dispositif.



Modèle présenté  
3504550C

#### CONCEPTION RSQ<sup>MC</sup> BIMODE

(pour plus de détails, reportez-vous aux pages 64 et 65)  
Permet à l'utilisateur de sélectionner le mode de Protection contre les chutes ou le mode Descente.



Modèle présenté 3504450C

#### ÉMERILLON SUPÉRIEUR

Limite les torsions de la ligne de vie pour une utilisation plus douce.

#### CLIQUETS EN MOUVEMENT PERPÉTUEL

Permet d'éviter la corrosion et le gel et offre un indicateur auditif du fonctionnement du système de freinage.

#### CONCEPTION ANTI-RETOUR

Reste verrouillé sur les ancrages rigides et non rigides (ligne de vie horizontale).

#### LIGNE DE VIE DE RÉSERVE

Permet au frein de fonctionner correctement lorsque la ligne de vie est complètement étendue.

#### COMPOSANTS EN ACIER INOXYDABLE

Le ressort de moteur, les attaches, les cliquets de verrouillage, l'arbre, le ressort et la plaque à crémaillère sont en acier inoxydable afin de prolonger la durée de vie du dispositif.

#### CARTER THERMOPLASTIQUE

Léger, compact et durable.

#### POIGNÉE DE CÂBLE ERGONOMIQUE

Fournit un confort et une facilité d'utilisation supplémentaires lors des raccordements.

#### OPTIONS DE LIGNE DE VIE MULTIPLES

Des lignes de vie de type câble, sangle, corde Vectran<sup>MC</sup> et Spectra<sup>MC</sup> sont offertes pour une flexibilité ultime sur le chantier.

#### ÉMERILLON À VERROUILLAGE AUTOMATIQUE

Limite les torsions de la ligne de vie.

#### INDICATEUR D'IMPACT

Fournit une indication visuelle de l'arrêt de chute.

#### CLAVETTE D'UNE RÉSISTANCE DE 1 633 KG (3 600 LB)

Réduit la probabilité de désengagement accidentel (délogement).

#### 191 KG (420 LB) DE CAPACITÉ PONDÉRALE

Capacité supérieure pour l'opérateur et les outils (en option).

Doté de









Modèle illustré  
3400930C



Modèle illustré  
3504550C

## RSQ<sup>MC</sup> BIMODE DISPOSITIF DE SAUVETAGE INTÉGRÉ

Aucune autre marque ne dispose du mode de descente double DBI-SALA<sup>MD</sup>! Notre fonctionnalité RSQ<sup>MC</sup> permet à l'utilisateur de sélectionner son mode d'utilisation avant la connexion. Ce fonctionnement deux en un réduit le coût de possession car il n'est plus nécessaire de disposer d'un équipement de sauvetage individuel.

- Mode antichute standard.
- Mode de descente automatique.
- Options d'activation de descente à distance/assistée.

### CHOISISSEZ VOTRE MODE

#### MODE ANTICHUTE

(sauvetage assisté) :  
Un frein avec capteur de vitesse arrête la chute, réduit les forces imposées sur l'utilisateur à des niveaux sûrs de 4 kN (900 lb) ou moins et permet qu'un sauvetage assisté puisse avoir lieu.



#### MODE DESCENTE AUTOMATIQUE

(Sauvetage/descente automatique) :  
Un frein avec capteur de vitesse arrête la chute, comme en mode de protection contre les chutes, puis un frein centrifuge s'active instantanément pour abaisser l'utilisateur au niveau suivant ou sur le sol à une vitesse contrôlée.







**MODE ANTICHUTE**  
Sauvetage assisté à l'aide  
d'une perche



**MODE ANTICHUTE**  
Sauvetage assisté à la main



**MODE DE DESCENTE  
AUTOMATIQUE**  
Sauvetage/descente  
automatique



**Ces options de sauvetage assisté « déclenchent » le mode Descente.**  
Des opérations de sauvetage classiques peuvent également être mises en place.

**ACCESSOIRES DE SAUVETAGE ASSISTÉ SEALED-BLOK<sup>MC</sup> RSQ<sup>MC</sup>**

- 3500201C Perche First-Man-Up<sup>MC</sup> 1,8 à 3,6 m (6 à 12 pi) avec l'outil de sauvetage assisté
- 3500202C Perche First-Man-Up<sup>MC</sup> 2,4 à 4,8 m (8 à 16 pi) avec l'outil de sauvetage assisté
- 3500200C Outil de sauvetage assisté seulement (si vous possédez déjà un système de perche First-Man-Up<sup>MC</sup>)

**ACCESSOIRES DE SAUVETAGE ASSISTÉ ULTRA-LOK<sup>MC</sup> RSQ**

- 3500101 Perche First-Man-Up<sup>MC</sup> 1,8 à 3,6 m (6 à 12 pi) avec l'outil de sauvetage assisté
- 3500102 Perche First-Man-Up<sup>MC</sup> 2,4 à 4,8 m (8 à 16 pi) avec l'outil de sauvetage assisté
- 3500100 Outil de sauvetage assisté seulement (si vous possédez déjà un système de perche First-Man-Up<sup>MC</sup>)

# LIGNES DE VIE AUTO-RÉTRACTABLES



## LIGNE DE VIE AUTO-RÉTRACTABLE

La ligne de vie Talon<sup>MC</sup> est une ligne de vie auto-rétractable ultra-compacte dotée d'un système anti-retour entièrement métallique qui limite les forces choc à 4 kN (900 lb). Grâce à notre système de freinage unique, vos ouvriers peuvent conserver un rythme de travail normal et ne pas être interrompus par de constants verrouillages. Une ligne de vie auto-rétractable plus légère, plus résistante et plus sûre!

- Conception ultra-légère : moins de 1,4 kg (3 lb)
- Connecteur intégré pour une connexion directe au harnais.
- Plus de liberté de mouvement sans compromettre la sécurité.
- Taille compacte et poids réduit pour plus de confort et de facilité d'utilisation.



TYPE DE CROCHET	TAILLE DE LA GORGE DU CROCHET (CM)	CAPACITÉ NOMINALE DE LA CLAVETTE (EN KG)	ÉMERILLON	CARTER DE L'ÉMERILLON DE LOGEMENT	FIXATION POUR TREUIL DE RÉCUPÉRATION	TIE BACK	CAPACITÉ PONDÉRALE DE LA LIGNE DE VIE AUTO-RÉTRACTABLE (EN KG)	2,1 m	2,4 m	2,9 m	4,9 m	
								(7 pi)	(8 pi)	(9,5 pi)	(16 pi)	
CROCHET D'ARMATURE EN ALUMINIUM	5,72	1 633					141		3101007C			
CROCHET D'ARMATURE EN ACIER	6,35	1 633					141		3101006C			
CROCHET STANDARD EN ACIER	1,4	1 633	■	■			141				3101051C	
			■		■		141		3101009C			
			■				141	3101015C				
			■				141		3101001C			
				■			141				3101050C	
					■		141			3101008C		
							141			3101000C		
					2 268			■	141			3101300C
					■	191			3101315C			
POIDS APPROXIMATIF DE LA LIGNE DE VIE AUTO-RÉTRACTABLE DE TYPE SANGLE								1,2 kg (2,7 lb)	1,2 kg (2,7 lb)	1,5 kg (3,4 lb)	2,1 kg (4,8 lb)	
PROFONDEUR APPROXIMATIVE								5,6 cm (2,2 po)	5,6 cm (2,2 po)	5,6 cm (2,2 po)	6,1 cm (2,4 po)	
LARGEUR APPROXIMATIVE								9,9 cm (3,9 po)	9,9 cm (3,9 po)	9,9 cm (3,9 po)	15 cm (5,9 po)	
HAUTEUR APPROXIMATIVE								17 cm (6,7 po)	17 cm (6,7 po)	17 cm (6,7 po)	20 cm (7,9 po)	

\* D'autres modèles sont disponibles. Pour plus de détails, contactez Capital Safety<sup>MC</sup>.

### 3101001C

#### LIGNE DE VIE AUTO-RÉTRACTABLE À CONNEXION RAPIDE TALON

Ligne de vie auto-rétractable de type sangle avec connecteur rapide et émerillon, 2,4 m (8 pi)



### 3101009C

#### LIGNE DE VIE AUTO-RÉTRACTABLE POUR TREUIL DE RÉCUPÉRATION TALON

Ligne de vie auto-rétractable de type sangle avec connecteur pour treuil de récupération et émerillon, 2,4 m (8 pi)







## LIGNE DE VIE DOUBLE AUTO-RÉTRACTABLE

Permet une plus grande mobilité et une plus grande sécurité; l'utilisateur peut « sauter » d'un emplacement à un autre. Chaque ligne de vie fonctionne de manière autonome; elles s'étendent jusqu'à 1,8 m (6 pi) et se rétractent automatiquement, ce qui assure une protection contre les chutes et une mobilité complète à tout moment.

- Les lignes de vie doubles auto-rétractables à fixation intégrale offrent une protection continue.
- Connecteur d'ancrage intégré pour connexion directe au harnais ou à l'ancrage.
- Conception compacte et légère qui n'entrave pas les mouvements.
- Remplace une longe simple tout en offrant les avantages d'une ligne de vie rétractable.

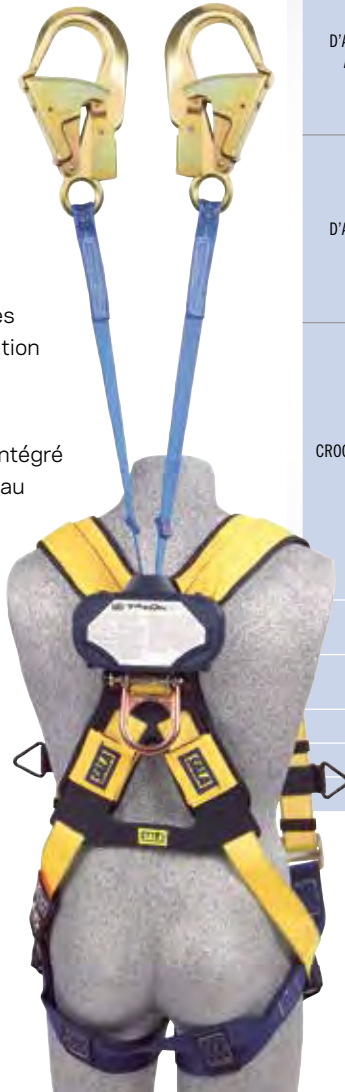

Modèle illustré  
3102000 fixé à un harnais  
1102000C

TYPE DE CROCHET	TAILLE DE LA GORGE DU CROCHET (CM)	CAPACITÉ NOMINALE DE LA CLAVETTE (EN KG)	ÉMERILLON		CAPACITÉ PONDERALE DE LA LIGNE DE VIE AUTO-RÉTRACTABLE (EN KG)	1,8 m (6 pi)	2,3 m (7,5 pi)
			TIE BACK				
CROCHET D'ARMATURE EN ALUMINIUM	5,72	1 633	■		141	3102005	
				■	141		3102102
					141	3102000	
					191	3102016	
CROCHET D'ARMATURE EN ACIER	6,35	1 633		■	141		3102101
					141	3102003	3102006
					191	3102017	
CROCHET STANDARD EN ACIER	1,4	2 268		■	141		3102100
				■	191		3102115
	1,91	1 633		■	141	3102002	
				■	191	3102014	
					141	3102001	
				191	3102015		
POIDS APPROXIMATIF DE LA LIGNE DE VIE AUTO-RÉTRACTABLE DE TYPE SANGLE						2,2 kg (4,9 lb)	2,5 kg (4,9 lb)
POIDS APPROXIMATIF DE LA LIGNE DE VIE AUTO-RÉTRACTABLE DE TYPE TIE-BACK						—	3 kg (6,5 lb)
PROFONDEUR APPROXIMATIVE						6,6 cm (2,6 po)	6,6 cm (2,6 po)
LARGEUR APPROXIMATIVE						18,2 cm (7,2 po)	18,2 cm (7,2 po)
HAUTEUR APPROXIMATIVE						9,7 cm (3,8 po)	9,7 cm (3,8 po)

\* D'autres modèles sont disponibles. Pour plus de détails, contactez Capital Safety<sup>MC</sup>.

## 3102100

### MODÈLE TALON TIE-BACK PRÉSENTÉ

Toutes les lignes doubles auto-rétractables Talon sont dotées de : Rembourrage confortable Delta et 2 crochets d'attelage.

## OPTIONS DE CROCHET TALON<sup>MC</sup> SIMPLE ET DOUBLE



**Crochet standard**  
Ouverture de clavette de 19 mm (3/4 po)  
Résistance de la clavette de 16 kN (3 600 lb).



**Crochet pivotant**  
Ouverture de clavette de 19 mm (3/4 po)  
Résistance de la clavette de 16 kN (3 600 lb).



**Crochet WrapBax<sup>MC</sup>**  
Ouverture de clavette de 19 mm (3/4 po)  
Résistance de la clavette de 22 kN (5 000 lb).



**2000112—**  
Mousqueton en acier Saflok<sup>MC</sup>, ouverture de 17,5 mm (11/16 po), résistance de 16 kN (3 600 lb). (3 600 lb).



**2000114—**  
Mousqueton en acier Saflok, ouverture de 55,5 mm (2-3/16 po), résistance de 16 kN (3 600 lb). (3 600 lb).



**Crochet d'armature en aluminium**, ouverture de clavette de 57 mm (2-1/4 po). Résistance de la clavette 16 kN (3 600 lb). (3 600 lb).



**Crochet d'armature plat en acier avec ouverture de clavette de 62,5 mm (2-1/2 po)** — Résistance de la clavette de 16 kN (3 600 lb).



**Crochet d'armature en acier Saflok Max<sup>MC</sup>**, ouverture de clavette de 76,2 mm (3 po) (3 600 lb).

## LIGNES DE VIE AUTO-RÉTRACTABLES

# NANO-LOK<sup>SM</sup>

SELF RETRACTING LIFELINE

Nano-Lok<sup>SM</sup> est conçue de façon ergonomique pour être facile à utiliser et elle est idéale pour une connexion directe à la plupart des harnais. À seulement 0,7 kg (1,6 lb), vous ne la sentez donc pratiquement pas sur votre dos, elle est peu encombrante et peut facilement être utilisée comme longe de remplacement. Que votre application nécessite une configuration simple ou double, une installation à un connecteur au-dessus de la tête ou une connexion directe à un harnais, il existe plus de 30 modèles convenant à presque toutes les applications. Nano-Lok se verrouille rapidement, arrêtant une chute en quelques centimètres, offrant ainsi plus de protection à faibles hauteurs. De plus, la ligne de vie reste toujours tendue, ce qui réduit les chutes dues à l'entraînement, à l'accrochage et au trébuchement. Ces deux caractéristiques représentent des améliorations importantes en matière de sécurité.



### CONNEXION DIRECTE AU HARNAIS : PERMET UNE INSTALLATION DIRECTE SUR LA SANGLE DE LA PLUPART DES HARNAIS

- Laisse le dé d'accrochage ouvert pour d'autres équipements ou sauvetages.
- Offre un ajustement serré sur le dos du travailleur : élimine le matériel lâche gênant.
- Un point de fixation plus bas permet de maintenir le carter au niveau des épaules plutôt qu'au niveau de la tête.

Doté de



Modèle présenté 3101225

### CONNECTEUR D'ANCRAGE SIMPLE

Se fixe directement à l'arrière de la plupart des harnais (aucun mousqueton séparé n'est requis) avec une boucle d'ancrage pivotante qui limite les torsions de la ligne de vie, pour une utilisation plus facile.

### CONNECTEUR D'ANCRAGE DOUBLE

Fixe deux lignes de vie auto-rétractables directement à l'arrière de la plupart des harnais; s'installe sur la sangle, laisse le dé d'accrochage dorsal ouvert pour d'autres équipements ou sauvetages. La conception offre un ajustement serré sur le dos du travailleur; les lignes de vie auto-rétractables interchangeables offrent polyvalence et possibilités de remplacement.

### STOPPEUR AUTOMATIQUE À ENCLÈCHEMENT RAPIDE

Arrête la chute d'un travailleur en quelques centimètres; réduit les distances de chute et les forces choc moyennes à 4 kN (900 lb) ou moins; remplace la longe et améliore la sécurité.

### CARTER RÉSISTANT AUX CHOC

Le carter à haute résistance fournit un maximum de durabilité.

### CONFIGURATION À FIXATION INTÉGRALE

Offre une protection continue contre les chutes et une mobilité améliorée lors des déplacements; remplace la longe double et améliore la sécurité.

### INDICATEUR D'IMPACT

L'absorbeur d'énergie intégré offre une indication visuelle d'une chute.

### LIGNE DE VIE RÉTRACTABLE

Une ligne de vie de 1,8 m (6 pi) offre une protection continue contre les chutes sans restrictions : maintient la ligne de vie éloignée du travailleur, réduisant ainsi les chutes dues à l'entraînement, à l'accrochage et au trébuchement.

### ÉQUIPÉ DE i-Safe<sup>SM</sup>

Aide à garder une trace de l'équipement et à gérer les programmes de vérification de sécurité.

### EXTRÊMEMENT COMPACT ET LÉGER

À seulement 0,7 kg (1,6 lb), cette ligne de vie auto-rétractable est la plus compacte et légère sur le marché dans sa catégorie.

### GRANDE VARIÉTÉ DE CONFIGURATIONS

Offre une polyvalence et une flexibilité totales sur le chantier.

### CAPACITÉ PONDÉRALE DE 191 KG (420 LB)

Une capacité supérieure pour l'opérateur et les outils.

Connecteur d'ancrage double fixe facultatif offert pour les modèles ExoFit<sup>SM</sup> et les autres harnais à dé d'accrochage fixe

Modèle présenté 3101283



# NANO-LOK<sup>MC</sup>

## GUIDE DE SÉLECTION DE CROCHETS ET D'ANCRAGES

### POINT D'ANCRAGE



CROCHET/EXTRÉMITÉ DE LA LIGNE DE VIE

**I—CROCHET TIE-BACK**  
Unités de 2,7 m (9 pi) avec crochet à clavette d'une résistance de 22 kN (5 000 lb)



**J—FIXATION EN U**  
Support en acier inoxydable, 4,1 cm (1,63 po).



**K—SUPPORT DE MONTAGE POUR DESSUS DE CABINE**  
Support en acier galvanisé, 25,4 cm x 22,9 cm x 7,9 cm (10 po x 9 po x 3 po).

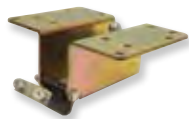

**L—CONNECTEUR SIMPLE**  
Ouverture/fermeture à triple action, en acier zingué.



**M—CONNECTEUR DOUBLE**  
Verrouillage/fermeture automatique, ouverture de clavette de 19 mm (3/4 po).



**N—CONNECTEUR DOUBLE, FIXE**  
Clavette à triple verrouillage, ouverture de 19 mm (3/4 po), requis pour les harnais ExoFit<sup>MC</sup> et les autres harnais à dé d'accrochage « fixe ».



**O—MOUSQUETON SAFLOK<sup>MC</sup> EN ACIER**  
Ouverture de clavette de 17,4 mm (11/16 po).



**P—MOUSQUETON EN ALUMINIUM**  
Ouverture de clavette de 19 mm (3/4 po).



**H—CROCHET EN ALUMINIUM**  
Ouverture de clavette de 19 mm (3/4 po).



**A—CROCHET STANDARD EN ACIER**  
Ouverture de clavette de 19 mm (3/4 po).



**B—CROCHET D'ARMATURE PLAT EN ACIER**  
Ouverture de clavette de 62,5 mm (2-1/2 po).



**C—CROCHET D'ARMATURE VERROUILLABLE EN ACIER**  
Ouverture de clavette de 63,5 mm (2-1/2 po).



**D—CROCHET D'ARMATURE EN ALUMINIUM**  
Ouverture de clavette de 57 mm (2-1/4 po).



**E—CROCHET D'ARMATURE VERROUILLABLE EN ALUMINIUM**  
Ouverture de clavette de 63,5 mm (2-1/2 po).



**F—CROCHET PIVOTANT EN ACIER**  
Ouverture de clavette de 19 mm (3/4 po).



**G—MOUSQUETON EN ALUMINIUM**  
Ouverture de 19 mm (3/4 po).



### GUIDE DE SÉLECTION NANO-LOK<sup>MC</sup>

	CROCHET DE LIGNE DE VIE											TYPE D'ANCRAGE											RÉFÉRENCE	POIDS (KG)
	A	B	C	D	E	F	G	H	I	A	B	D	J	K	L	M	N	O	P					
SANGLE SIMPLE	FIXATION EN U																						3101243	1,08
	FIXATION SUR HARNAIS (CARTER SUR HARNAIS)																						3101242	1,21
	FIXATION SUR CROCHET (CARTER À DÉ D'ACCROCHAGE, STRUCTURE OU POINT D'ANCRAGE)																						3101307	1,33
	AUCUN CONNECTEUR D'ANCRAGE (BOUCLE D'ANCRAGE SEULEMENT)																						3101301	1,43
																							3101370	1,15
																							3101233	1,06
																							3101258	1,19
																							3101234	1,50
																							3101230	0,89
																							3101231	1,02
																						3101232	1,32	
																						3101308	1,25	
																						3101302	1,50	
																						3101303	1,54	
																						3101369	0,98	
																						3101371	1,23	
																						3101245	1,14	
																						3101221	1,27	
																						3101222	1,58	
																						3101223	1,18	
																						3101224	1,62	
																						3101244	1,76	
																						3101246	0,85	
																						3101220	0,97	
																						3101247	1,27	
																						3101248	1,27	
																						3101249	1,40	
																						3101309	1,15	
																						3101306	1,24	
																						3101372	0,97	
																						3101257	0,88	
																						3101256	1,02	
																						3101259	1,32	
																						3101213	0,71	
																						3101212	0,85	
																						3101255	1,14	
																						3101313	2,55	
																						3101311	2,73	
																						3101378	2,19	
																						3101285	2,00	
																						3101284	2,27	
																						3101286	2,88	
																						3101281	1,67	
																						3101282	1,93	
																						3101283	2,52	
																						3101314	2,50	
																						3101311	2,73	
																						3101377	2,14	
																						3101293	1,96	
																						3101292	2,22	
																						3101294	2,83	
																						3101289	1,62	
																						3101290	1,87	
																						3101291	2,47	
																						3100089	0,19	
																						3100088	0,17	
																						3100087	0,24	
																						3100107	0,19	

## NANO-LOK<sup>MC</sup> *edge*

Nous savons que vous travaillez dangereusement sans peur. Et nous respectons beaucoup cela. Mais il y a des dangers contre lesquels votre équipement actuel n'est pas capable de vous prémunir. Nano-Lok<sup>MC</sup> *edge* est là pour changer ça. Nano-Lok *edge* est conçu spécialement pour les fixations au niveau des pieds et les environnements présentant des bords tranchants. La combinaison innovante du matériel de ligne de vie, de l'absorption d'énergie et de la connexion du harnais réduit les forces appliquées à la fois sur l'ouvrier et le bord. Cette technologie permet à Nano-Lok *edge* de répondre aux normes de sécurité les plus strictes. Il est offert en unités simples et à fixation intégrale et il est orange, de sorte que vous saurez que votre travailleur a le bon équipement pour la tâche.

3500232  
Modèle illustré

### ■ CONNECTEUR FACILE À INSTALLER

En offrant un angle de rotation de 360°, le raccordement direct au harnais permet l'intégration aisée de l'absorbeur d'énergie tout en laissant le dé d'accrochage libre pour des équipements de sauvetage ou autres.

### ■ CARTER RÉSISTANT AUX CHOCS

Le carter léger en matériau thermoplastique offre un maximum de durabilité.

### ■ ICÔNE « BORDS TRANCHANTS » UNIVERSELLE

L'icône universelle DBI-SALA permet de repérer rapidement et facilement qu'il s'agit d'un produit adapté aux bords tranchants.

### ■ ABSORBEUR D'ÉNERGIE INTÉGRÉ DE TYPE SAC À DOS

L'absorbeur d'énergie et le connecteur s'allient pour limiter les forces qui s'exercent tant sur l'ouvrier que sur le bord d'impact. Le concept du sac à dos permet à l'absorbeur de rester fermement en contact avec le harnais tout en dispersant uniformément le poids de l'unité.

### ■ LIGNE DE VIE DE TYPE CÂBLE GALVANISÉ RÉSISTANTE ET FLEXIBLE

Le câble de 2,4 m (8 pi) de long pour 5 mm (3/16 po) de section offre une plage de mouvement, une résistance aux coupures et une robustesse optimales.

### ■ OPTIONS DE CROCHETS

Conçu pour répondre à vos besoins spécifiques, le Nano-Lok<sup>MC</sup> *edge* est offert dans de nombreuses configurations.

Doté de

**isafe**<sup>MC</sup>  
Powered by Pervidi<sup>MC</sup>



# VOUS VIVEZ DANGEREUSEMENT, NOUS ASSURONS VOTRE SÉCURITÉ!

Dans votre profession, il se peut que vous n'avez pas d'autre choix que de vous attacher au niveau des pieds. L'équipement traditionnel n'est pas conçu pour cette application et une longe qui traîne à vos pieds pourrait vraiment vous faire trébucher. Le dispositif Nano-Lok<sup>MC</sup> edge est spécifiquement conçu pour une fixation au niveau des pieds, ce qui élimine pratiquement tous les risques. Non seulement cela, mais cette ligne de vie est conçue avec des arêtes vives à l'esprit et enlève la conjecture de votre travail. La technologie parle d'elle-même.

## 1. RISQUE DE CHUTE

Les longes, qu'elles soient conçues pour être fixées au niveau des pieds ou non, deviennent souples, ce qui crée des risques d'accrochage et de trébuchement.

Le dispositif Nano-Lok edge rembobine la longueur inutilisée de la ligne de vie, ce qui élimine en grande partie ce danger potentiel.

## 2. FORCE

Les produits qui ne sont pas conçus spécifiquement pour les fixations au niveau des pieds génèrent des forces dépassant largement les paramètres de sécurité en cas de chute.

Les composants du Nano-Lok edge travaillent ensemble pour absorber l'énergie, ce qui limite les forces d'arrêt moyennes à 4 kN (900 lb) ou moins.

## 3. DISTANCE D'ARRÊT

Les produits classiques utilisant une fixation au niveau des pieds nécessitent une distance d'arrêt d'au moins 5,6 m (18,5 pi).

Le Nano-Lok<sup>MC</sup> edge peut être utilisé avec des distances d'arrêt d'aussi peu que 4,9 m (16 pi).

## 4. BORDS TRANCHANTS

Les lignes de vie classiques ne sont tout simplement pas fiables lorsqu'il s'agit de travailler dans des environnements présentant des bords tranchants.

Les composants du Nano-Lok edge travaillent ensemble pour garantir votre sécurité dans cette situation dangereuse au quotidien.

LIGNES DE VIE AUTO-RÉTRACTABLES



# NANO-LOK<sup>MC</sup> edge

COMMANDEZ DÈS MAINTENANT POUR  
DISPOSER D'UNE MEILLEURE SOLUTION  
POUR LES BORDS TRANCHANTS.

Guide de sélection

3500223

Modèle illustré

		Crochet de ligne de vie								SRL*	
		I. Tie-Back	E. Crochet d'armature verrouillable en aluminium	C. Crochet d'armature verrouillable en acier/aluminium	D. Crochet d'armature en aluminium	B. Crochet d'armature en acier	A. Crochet standard en acier	F. Crochet standard pivotant en acier	G. Mousqueton captif en aluminium	H. Crochet standard en aluminium	NUMÉRO DE PIÈCE CANADA
Fixation intégrale		■									3500235
			■								3500238
				■							3500234
					■						3500250
						■					3500253
							■				3500232
								■			3500233
									■		3500236
Simple		■									3500220
			■								3500223
				■							3500219
					■						3500251
						■					3500252
							■				3500217
								■			3500218
									■		3500221
										■	3500222

\* Ligne de vie auto-rétractable

Voir la page 69 pour des images de crochet avec lettre correspondante.

# LIGNES DE VIE AUTO-RÉTRACTABLES



# NANO-LOK<sup>MC</sup>



## ARC FLASH

## LE MEILLEUR POUR LES ARCS ÉLECTRIQUES.

Conçu spécifiquement pour les applications des services publics.

- Longueur de travail de 2,4 m (8 pi).
- Ligne de vie à sangle avec fibre Nomex<sup>MD</sup>/Kevlar<sup>MD</sup> et rebords renforcés pour résistance à l'usure et durabilité supérieures.
- Comporte un logo de l'industrie pour arc électrique afin de reconnaître facilement l'application du produit.
- Conforme aux arcs électriques, testé à 40 cal/cm<sup>2</sup>. Conforme aux normes ASTM F887.
- Respecte ou surpasse les normes de l'industrie.



	TYPE DE CROCHET DE LIGNE DE VIE								TYPE D'ANCRAGE				RÉFÉRENCE	
	Crochet standard en acier	Crochet standard pivotant en acier	Crochet d'armature en acier	Crochet d'armature verrouillable en acier	Mousqueton en aluminium (ceillet imperdurable)	Crochet d'armature en aluminium	Crochet d'armature verrouillable en aluminium	Boucle de sangle diélectrique	Tie-Back de 3 m (9,8 pi)	Interface simple	Interface double	Mousqueton en acier		Jambe de sangle avec le crochet standard en aluminium
Simple de 2,4 m (8 pi)	■									■				3101541
		■								■				3101542
			■							■				3101543
				■						■				3101544
					■					■				3101545
						■				■				3101546
		■								■		■		3101547
										■				3101548
Fixation intégrale de 2,4 m (8 pi)		■									■			3101549
			■								■			3101550
				■							■			3101551
					■						■			3101552
						■					■			3101553
							■				■			3101554
								■			■			3101555
									■		■			3101556
Camion nacelle												■		3101578
					■								■	3101579

# NANO-LOK<sup>MC</sup> for HOT WORK use



# LE PREMIER!

Cette ligne de vie auto-rétractable unique fut exposée à un arc électrique de 8 calories, pour vérifier sa durabilité dans des applications telles que le soudage, le meulage et le travail au chalumeau.

La sangle est renforcée avec fibres de Nomex<sup>MD</sup>/Kevlar<sup>MD</sup> pour résister aux étincelles, aux éclaboussures de soudure et à d'autres expositions à la chaleur élevée.

- Testée pour les arcs électriques de 8 cal/cm<sup>2</sup>.
- Icône universelle de travail à chaud afin de reconnaître rapidement et facilement les produits de travail à chaud.
- Équipé d'i-Safe.
- Respecte ou surpasse les normes de l'industrie.



	TYPE DE CROCHET DE LIGNE DE VIE								TYPE D'ANCRAGE			RÉFÉRENCE
	Crochet standard en acier	Crochet standard pivotant en acier	Crochet d'armature en acier	Crochet d'armature verrouillable en acier	Mousqueton en aluminium (ceillet imperdurable)	Crochet d'armature en aluminium	Crochet d'armature verrouillable en aluminium	Tie-Back de 2,7 m (9 pi)	Interface simple	Interface double	Mousqueton en acier	
Simple de 1,8 m (6 pi)	■								■			3101506
		■							■			3101507
			■						■			3101508
				■					■			3101509
					■				■			3101510
						■			■			3101511
							■		■			3101512
		■							■		■	3101513
Fixation intégrale de 1,8 m (6 pi)												3101352
												3101354
												3101514
		■										3101505
			■									3101516
				■								3101517
					■							3101518
						■						3101519
							■					3101520
								■				3101328



## ACCESSOIRES

Pour connaître d'autres dispositifs d'ancrage, reportez-vous aux pages 108 à 121.

### 8102101

#### SYSTÈME DE CÂBLE STABILISATEUR ÉLECTRIQUE À DISTANCE

Idéal pour les applications dans lesquelles des grues à portique électrique ou autres obstructions hautes temporaires sont présentes et qu'une protection contre les chutes est nécessaire. Ce système permet un accès facile, à distance à une ligne de vie auto-rétractable située en hauteur.

- Vitesse de déplacement de 22,86 m/min (75 pi/min) pour un accès rapide.
- Longueur de 30,48 m (100 pi), suffisamment long pour prendre en charge les plus hautes applications sol-plafond.
- Peut prendre en charge jusqu'à trois lignes de vie auto-rétractables pour plus de polyvalence sur le chantier.
- Doté d'une télécommande sans fil et de commandes filaires pour plus de flexibilité.
- Fonctionne sur alimentation 110 V standard, pour plus de facilité d'installation.

### 8102102 SYSTÈME DE CÂBLE STABILISATEUR ÉLECTRIQUE À DISTANCE

Alimentation 220 V.

### 7211856

#### CÂBLE STABILISATEUR POUR LIGNE DE VIE AUTO-RÉTRACTABLE

Corde en polypropylène de 4,8 mm (3/16 po) avec joint torique à une extrémité, 15 m (50 pi)

**7211857** Câble stabilisateur, 7,6 m (25 pi)

**7211858** Câble stabilisateur, 10,6 m (35 pi)



### 1003006C

#### FIXATION UNIVERSELLE

Sangle en polyester type mâle-femelle, 1,8 m (6 pi)

### 5900551

Fixation universelle de type mâle-femelle avec câble, 1,8 m (6 pi)



## MOUSQUETONS



### 2000112

#### MOUSQUETON SAFLOK<sup>MC</sup>

Mousqueton en acier à verrouillage/fermeture automatique, résistance de la clavette de 16 kN ouverture de 17,5 mm (11/16 po).



### 2000113

#### MOUSQUETON SAFLOK

Mousqueton en acier à verrouillage/fermeture automatique, résistance de la clavette de 16 kN (3600 lb) – Ouverture de 30 mm (1-3/16 po).



### 2000114

#### MOUSQUETON SAFLOK

Mousqueton en acier à verrouillage/fermeture automatique, résistance de la clavette de 16 kN (3600 lb) – Ouverture de 55,5 mm (2-3/16 po).

## ANTICHUTE DE CHARGES

Protégez les équipements et matériaux de valeur grâce à des antichute de charges de soutien, robustes et autonomes. Ils sont conçus et fabriqués pour complètement arrêter une charge en chute si elle se libère de l'unité de support principal.

### 3700300

#### ANTICHUTE DE CHARGES

Frein à absorbeur d'énergie activé par inertie et doté d'un bouton indicateur. Charge maximale de 300 kg (660 lb), longueur du câble de 12,2 m (40 pi)

**3700400** Antichute de charges, capacité pondérale de 400 kg (880 lb), 8 m (26 pi)

**3700801** Antichute de charges avec poulie, capacité pondérale de 800 kg (1 760 lb), 4 m (13 pi)

**3700501** Antichute de charges, capacité pondérale de 500 kg (1 100 lb), 5,2 m (17 pi)



SYSTÈMES VERTICAUX

# SÉCURITÉ ET CONFIANCE EN HAUTEUR.





Ne laissez pas votre sentiment de sécurité au sol. Grimpez avec les équipements DBI-SALA<sup>MD</sup>. Capital Safety<sup>MC</sup> propose les meilleurs systèmes de sécurité verticaux de l'industrie, conçus pour compléter vos compétences au travail. Nos systèmes verticaux sont conformes aux normes CSA, OSHA et ANSI en vigueur.

#### TYPES DE LIGNES DE VIE VERTICALES

Un équipement de protection contre les chutes vertical permet au travailleur de se déplacer de haut en bas sur toute la longueur de la ligne de vie sans avoir à se déconnecter et à trouver de nouveaux points de fixation en chemin. Voici quelques considérations importantes à prendre en compte lors de la sélection d'un équipement :

#### PORTABLE OU PERMANENT

Des équipements portables légers et faciles à utiliser avec lignes de vie synthétiques pouvant être déplacés d'un emplacement à un autre sont nécessaires pour les tâches temporaires. Pour un accès fréquent à une structure (échelle, tour ou réservoir), une solution permanente, telle qu'un équipement Lad-Saf<sup>MC</sup> ou Railok 90<sup>MC</sup> est mieux adaptée. Des lignes de vie résistantes à la corrosion en acier galvanisé ou inoxydable sont nécessaires pour les équipements permanents.

#### MOBILE OU MANUEL

Les coulisseaux de sécurité ou les manchons d'échelle suivent automatiquement l'utilisateur, ce qui permet une utilisation facile. Les dispositifs manuels permettent à l'utilisateur de fixer l'unité pour les applications de maintien ou dans le cadre de dispositifs de sécurité.

*La plupart des équipements verticaux sont dotés de*

**isafe**<sup>MC</sup>  
Powered by Pervidi<sup>MC</sup>



## SYSTÈME DE SÉCURITÉ À CÂBLE FLEXIBLE LAD-SAF<sup>MC</sup> POUR ÉCHELLE

Le système à câble flexible Lad-Saf<sup>MC</sup> est composé d'un support supérieur et d'un support inférieur qui fonctionnent comme ancrages pour un câble d'acier s'étendant sur toute la longueur de la zone d'ascension. Le manchon Lad-Saf X2 accroché au harnais par un mousqueton arrête les chutes en se verrouillant sur le câble.

Conçus pour la simplicité d'utilisation, l'économie et la polyvalence, des supports et conceptions en option sont disponibles pour le boulonnage ou le soudage du système. Il y a un choix de tailles et de types d'attaches pour échelon, ainsi que des systèmes pour les échelles droites et pour la connexion aux structures en bois, en béton ou en acier.

### FACILE À ESCALADER

Le manchon Lad-Saf X2 suit automatiquement le grimpeur lors de la montée et de la descente. En cas de chute, le manchon se bloque instantanément en place et reste bloqué jusqu'à ce que l'utilisateur retrouve sa prise sur l'échelle.

### INDICATEUR DE TENSION

Le support inférieur avec indicateur de tension intégré ne laisse aucune place aux hypothèses lors de l'installation.

### PERSONNALISABLE

Des centaines de supports, types et configurations sont disponibles afin de s'adapter à la majorité des applications.

### CONSTRUCTION RÉSISTANTE À LA CORROSION

La construction en acier galvanisé ou inoxydable résiste aux environnements les plus difficiles pour une longévité supplémentaire.

### CONCEPTION AVEC ABSORBEUR D'ÉNERGIE

Le support supérieur avec absorbeur d'énergie intégré permet de réduire les forces appliquées sur une échelle lors d'une chute.

### GUIDES DE CÂBLE INTERMÉDIAIRES

Évite que le câble ne s'use contre l'échelle et permet au grimpeur de progresser sans se déconnecter.





**-6116280**

**SUPPORT SUPÉRIEUR STANDARD**

Support supérieur galvanisé avec quincaillerie de fixation. Pour les systèmes jusqu'à une hauteur de 152 m (499 pi), convient aux échelons jusqu'à 2,85 cm (1 1/8 po) de diamètre et se fixe à 3 échelons. Comprend un absorbeur d'énergie intégré.

**6116410** Support supérieur standard et quincaillerie pour les équipements de plus de 152,4 m (500 pi).

**-6110000**

**LIGNE DE VIE DE TYPE CÂBLE**

Câble galvanisé, diamètre de 9,5 mm (3/8 po), type 1x7. Les trois derniers chiffres du numéro de pièce correspondent à la longueur.

**-6100400**

**GUIDE DE CÂBLE**

Guide de câble non métallique avec quincaillerie de fixation. Pour les systèmes jusqu'à 60,6 m (199 pi), convient aux échelons d'un diamètre jusqu'à 2,85 cm (1 1/8 po). Recommandé à tous les 7,6 m (25 pi)

**6100515** Guide de câble (en forme de L) et quincaillerie pour les systèmes de plus de 61 m (200 pi).

**-6160030**

**MANCHON DE CÂBLE AMOVIBLE LAD-SAF X2**

Manchon d'ascension à utilisation facile pour la protection antichute.



**-6100090**

**SUPPORT INFÉRIEUR STANDARD**

S'adapte aux échelons d'un diamètre jusqu'à 2,85 cm (1 1/8 po), se fixe à 2 échelons. Support inférieur galvanisé avec indicateur de tension intégré.

Le manchon de câble amovible Lad-Saf X2 fait partie d'un système de sécurité pour échelle installé en permanence qui offre au travailleur une protection antichute complète. Il est conçu pour fonctionner avec différents types et longueurs d'échelles sur des structures comme des éoliennes, des tours de communication, des édifices, des tours d'eau et bien plus.

Le manchon de câble amovible Lad-Saf X2 est un dispositif de connexion portable qui attache le harnais du travailleur au câble d'échelle et qui glisse librement vers le haut ou vers le bas lorsque le travailleur grimpe. Une fois attaché, le manchon ne nécessite aucune autre manipulation du grimpeur et lui permet de monter et descendre sur la longueur totale du système de sécurité pour échelle en toute facilité et confiance.

En cas de chute, le manchon se bloque instantanément en place et reste bloqué jusqu'à ce que l'utilisateur retrouve sa prise sur l'échelle. Si quelque chose gêne le système de verrouillage principal, un système de verrouillage secondaire est déclenché pour verrouiller le manchon sur le câble.

**FACILE À ESCALADER**

Le manchon Lad-Saf X2 suit automatiquement le grimpeur lors de la montée et de la descente.

**SIMPLE À INSTALLER ET DÉINSTALLER**

L'installation et la dépose d'une main du câble permettent une connexion rapide, simple et sûre. Le manchon peut être installé n'importe où le long du câble pour une polyvalence accrue.

**SYSTÈMES DE VERROUILLAGE PRINCIPAL ET SECONDAIRE**

Deux systèmes de verrouillage indépendants incluant un système de verrouillage mécanique et à inertie en cas de chute.

**ABSORBEUR D'ÉNERGIE/INDICATEUR DE CHUTE INTÉGRÉ**

Il se déploie en cas de chute, limite la force de choc maximale à 6 kN (1 350 lb) ou moins et montre que le dispositif doit être retiré du service.

**COMPACT ET RÉSISTANT À LA CORROSION**

La conception compacte et légère en acier inoxydable résiste aux environnements les plus rigoureux.

# SYSTÈMES VERTICAUX

## COMPOSANTS, CARACTÉRISTIQUES ET AVANTAGES DU SYSTÈME DE CÂBLE POUR ÉCHELLE LAD-SAF<sup>MC</sup>



### 6116280

#### SUPPORT SUPÉRIEUR LAD-SAF

Support supérieur galvanisé standard avec quincaillerie de fixation. Pour les systèmes jusqu'à une hauteur de 152 m (499 pi), convient aux échelons jusqu'à 2,85 cm (1 1/8 po) de diamètre et se fixe à 3 échelons, absorbeur d'énergie intégré.

#### CONSTRUCTION RÉSISTANTE À LA CORROSION

Pour la longévité sans entretien, la construction en acier galvanisé résiste aux environnements les plus difficiles.

#### CONCEPTION AVEC ABSORBEUR D'ÉNERGIE

Le support supérieur avec absorbeur d'énergie intégré permet de réduire les forces appliquées sur une échelle lors d'une chute. Le support répartit la charge sur plusieurs échelons de l'échelle.

#### INSTALLATION SIMPLE

Le support s'installe sur l'échelle avec des outils standard. Aucun sertissage requis, la bride de support du système (Strandvise) offre une terminaison simple du câble au support supérieur sans outils.

#### ÉQUIPÉ DE I-SAFE<sup>MC</sup>

Comprend une identification à radiofréquence (RFID) i-Safe<sup>MC</sup> afin de simplifier l'inspection et le contrôle des stocks et de fournir la documentation de votre équipement antichute.

### SPÉCIFICATIONS GÉNÉRALES :

- Exigences en matière de charge : le support supérieur est fourni avec trois connexions d'échelons et la charge requise pour un système à utilisateur simple est de 5,0 kN (1 125 lb) par échelon (15 kN [3 375 lb]/3) – voir les détails ci-dessous :
- Capacité = 1 à 4 utilisateurs de 140,6 kg (310 lb) chacun.
- Résistance des échelons d'échelle pour :
  - un utilisateur sur le système : \*15 kN (3 375 lb)
  - deux utilisateurs sur le système : \*19,3 kN (4 350 lb)
  - trois utilisateurs sur le système : \*23,7 kN (5 325 lb)
  - quatre utilisateurs sur le système : \*28 kN (6 300 lb) \* inclut un facteur de sécurité.
- Taille : 3,81 cm (1-1/2 po) x 157,48 cm (62 po)
- Poids : 10,43 kg (23 lb)

### MATÉRIAUX ET CONSTRUCTION

- Tube carré de calibre 11 laminé à chaud galvanisé de 3,81 cm (1 1/2 po).
- Tuyau galvanisé série 40 de 5,1 cm (2 po).
- Boulon en U SAE grade 2 galvanisé.
- Atténuateur de choc élastomérique.
- Bride de support (bride de câble Strandvise).
- Étiquette de système de câble en acier inoxydable avec étiquette RFID i-Safe<sup>MC</sup>.



### 6100090

#### SUPPORT INTÉRIEUR LAD-SAF<sup>MC</sup>

Support inférieur galvanisé standard avec quincaillerie de fixation. S'adapte aux échelons d'un diamètre jusqu'à 2,85 cm (1 1/8 po), se fixe à deux échelons, tendeur intégré.

#### CONSTRUCTION RÉSISTANTE À LA CORROSION

Pour la longévité sans entretien, la construction en acier galvanisé résiste aux environnements les plus difficiles.

### SYSTÈME DE TENSION DE CÂBLE INTÉGRÉ

Le système de réglage intégré de la ligne de vie à câble permet de voir rapidement et facilement si le système est correctement tendu.

#### INSTALLATION SIMPLE

Le support s'installe sur l'échelle avec des outils standard. Aucun sertissage requis, le tendeur de câble et les brides facilitent la terminaison du câble au support inférieur.

### SPÉCIFICATIONS GÉNÉRALES :

- Installation simple sur 2 échelons de l'échelle avec les boulons et les plaques d'attache.
- Le support inférieur doit être placé de manière à garantir un accès sûr aux utilisateurs lorsqu'ils s'attachent ou se détachent du système.
- Le support inférieur doit être installé en ligne (à la verticale) avec le support supérieur. (6116280)
- Taille : 3,81 cm (1-1/2 po) x 48,26 cm (19 po)
- Poids : 3,63 kg (8 lb)

### MATÉRIAUX ET CONSTRUCTION

- Tube carré de calibre 11 laminé à chaud ASTM-A-500 grade B galvanisé de 3,81 cm (1 1/2 po).
- Fixations : boulons en U, écrous et rondelles galvanisés ASTM-A-153.



## SYSTÈME DE CÂBLE POUR ÉCHELLE LAD-SAF<sup>MC</sup> COMPOSANTS, CARACTÉRISTIQUES ET AVANTAGES

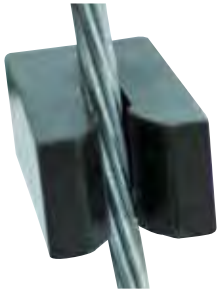

### 6100400

#### GUIDE DE CÂBLE LAD-SAF

Guide de câble non métallique avec quincaillerie de fixation. Pour les systèmes jusqu'à 60,6 m (199 pi), convient aux échelons d'un diamètre jusqu'à 2,85 cm (1 1/8 po). Recommandé à tous les 7,6 m (25 pi).

### 6100430

Guide de câble pour poteau en acier et tour à pied angulaire, galvanisé, à boulonner au support/à l'entretoise, un tous les 7,6 m (25 pi) requis.

#### GUIDES DE CÂBLE INTERMÉDIAIRES

Évite que le câble ne s'use contre l'échelle et permet au grimpeur de progresser sans se déconnecter.

#### CONCEPTION NON MÉTALLIQUE

Prévient le contact métal sur métal et l'abrasion; le câble repose dans une fente de guidage et ne frotte pas contre des objets abrasifs.

#### INSTALLATION SIMPLE

Les guides s'installent sur l'échelle avec des outils standard. Fournis avec toute la quincaillerie de fixation requise.

#### SPÉCIFICATIONS GÉNÉRALES :

- Guide en élastomère de polyuréthane moulé avec quincaillerie de fixation en acier.
- Empêche le frottement du câble contre des objets abrasifs.
- Une légère pression détache le câble du guide et permet au travailleur de passer.
- Un guide de câble doit être placé tous les 7,6 m environ sur la longueur du système. (25 pi)
- Taille : 17,5 cm (6,875 po) x 3,17 cm (1,25 po)
- Poids : 0,32 kg (0,70 lb)

#### MATÉRIAUX ET CONSTRUCTION

- Matériau du guide : uréthane noir.
- Matériau de la barre : acier à haute résistance galvanisé.



#### LIGNE DE VIE À CÂBLE LAD-SAF

Construction robuste en acier à haute résistance. Pour la longévité sans entretien, la construction en acier galvanisé résiste aux environnements les plus difficiles.

#### TORON 1X7

Options offertes en acier galvanisé ou inoxydable.

#### CONSTRUCTION RÉSISTANTE À LA CORROSION

Pour la longévité sans entretien, la construction en acier inoxydable résiste aux environnements les plus difficiles.

### 6116261

#### SUPPORT LAD-SAF

Support supérieur avec absorbeur d'énergie, galvanisé, à boulonner à l'entretoise.

### 6100710

Entretoise, en acier inoxydable, à souder à la structure avec support supérieur 6116261 boulonné dessus.

#### SPÉCIFICATIONS GÉNÉRALES ET MATÉRIAUX

	9500396	9500397
<b>DIAMÈTRE</b>	9,5 mm (3/8 po)	9,5 mm (3/8 po)
<b>TORON</b>	1 x 7	1 x 7
<b>ACIER</b>	Galvanisé	Inoxydable
<b>PRÉFORMÉ</b>	Pas ordinaire gauche	Pas ordinaire gauche
<b>CONFORMITÉ</b>	ASTM A475	ASTM A368
<b>RÉSISTANCE À LA RUPTURE</b>	Minimum de 6 985 kg (15 400 lb)	Minimum de 8 164 kg (18 000 lb)

## SYSTÈME DE SÉCURITÉ POUR ÉCHELLE FIXE LAD-SAF

Dispositif de sécurité pour échelle fixe, câble de 9,5 mm (3/8 po), galvanisé, support supérieur avec absorbeur d'énergie, support inférieur avec tendeur, câble de ligne de vie et guide(s). Commandez le manchon de sécurité séparément. Choisissez la longueur de système requise.

LADSAF-20	6,1 m (20 pi)
LADSAF-30	9,1 m (30 pi)
LADSAF-40	12,2 m (40 pi)
LADSAF-50	15,2 m (50 pi)
LADSAF-60	18,3 m (60 pi)
LADSAF-70	21,3 m (70 pi)
LADSAF-80	24,4 m (80 pi)

LADSAF-90	27,4 m (90 pi)
LADSAF-100	30,5 m (100 pi)
LADSAF-110	33,5 m (110 pi)
LADSAF-120	36,6 m (120 pi)
LADSAF-130	39,6 m (130 pi)
LADSAF-140	42,7 m (140 pi)
LADSAF-150	45,7 m (150 pi)

LADSAF-160	48,8 m (160 pi)
LADSAF-170	51,8 m (170 pi)
LADSAF-180	54,9 m (180 pi)
LADSAF-190	57,9 m (190 pi)
LADSAF-200	61,0 m (200 pi)

# SYSTÈMES VERTICAUX

## SYSTÈME DE SÉCURITÉ POUR ÉCHELLE LAD-SAF<sup>MC</sup> POUR POTEAU EN BOIS (À BOULONNER)

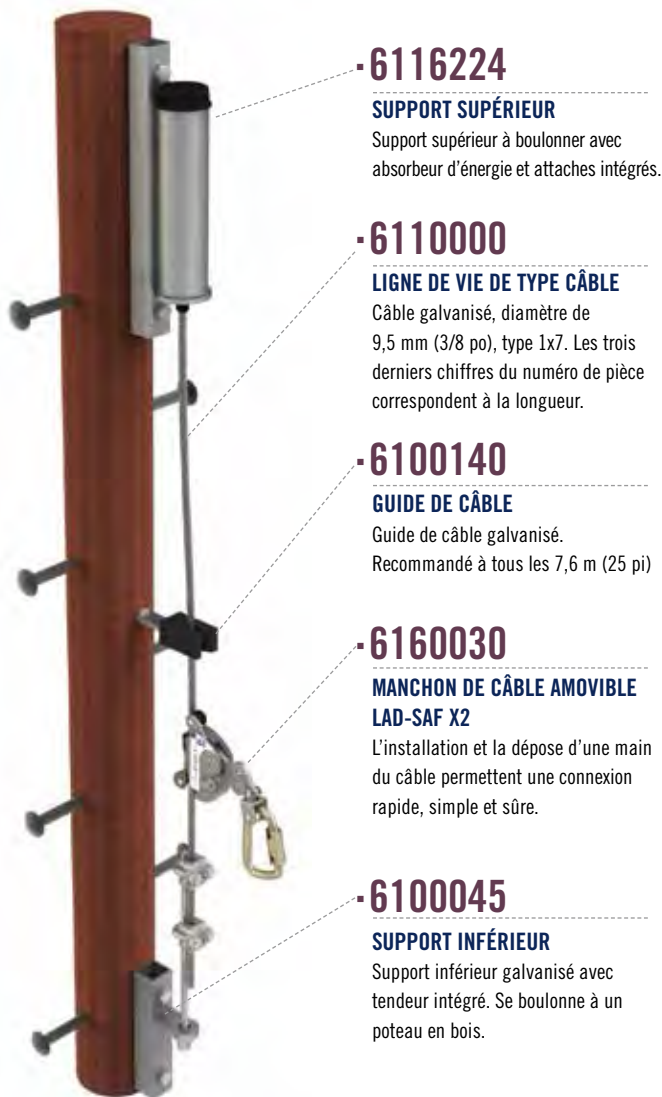

**-6116224**

### SUPPORT SUPÉRIEUR

Support supérieur à boulonner avec absorbeur d'énergie et attaches intégrés.

**-6110000**

### LIGNE DE VIE DE TYPE CÂBLE

Câble galvanisé, diamètre de 9,5 mm (3/8 po), type 1x7. Les trois derniers chiffres du numéro de pièce correspondent à la longueur.

**-6100140**

### GUIDE DE CÂBLE

Guide de câble galvanisé. Recommandé à tous les 7,6 m (25 pi)

**-6160030**

### MANCHON DE CÂBLE AMOVIBLE LAD-SAF X2

L'installation et la dépose d'une main du câble permettent une connexion rapide, simple et sûre.

**-6100045**

### SUPPORT INFÉRIEUR

Support inférieur galvanisé avec tendeur intégré. Se boulonne à un poteau en bois.

## SYSTÈME DE SÉCURITÉ POUR ÉCHELLE POUR POTEAU D'ACIER LAD-SAF

**6100035**

### SUPPORT INFÉRIEUR

Support inférieur galvanisé à boulonner avec tendeur intégré.

**6100136**

### GUIDE DE CÂBLE

Support de guide de câble en acier inoxydable flexible.

Des systèmes d'accrochage avec cornière et à souder sur des poteaux d'acier sont également offerts.

Appelez Capital Safety<sup>MC</sup> dès aujourd'hui.



## SYSTÈME DE SÉCURITÉ POUR ÉCHELLE INCURVÉE LAD-SAF



**-6116010**

### SUPPORT SUPÉRIEUR INCURVÉ

Support supérieur galvanisé avec quincaillerie de fixation. S'adapte aux échelons d'un diamètre jusqu'à 2,85 cm (1-1/8 po), se fixe à deux échelons, absorbeur d'énergie intégré.

**6100515-**

### GUIDE DE CÂBLE

Guide de câble non métallique. Doit en avoir un tous les 7,6 m (25 pi) plus trois dans chaque section incurvée.

**6110000-**

### LIGNE DE VIE DE TYPE CÂBLE

Câble galvanisé, diamètre de 9,5 mm (3/8 po), type 1x7. Les trois derniers chiffres du numéro de pièce correspondent à la longueur.

**6160030-**

### MANCHON DE CÂBLE AMOVIBLE LAD-SAF<sup>MC</sup> X2

L'installation et la dépose d'une main du câble permettent une connexion rapide, simple et sûre.

**6100015-**

### SUPPORT INFÉRIEUR

S'adapte aux échelons d'un diamètre jusqu'à 2,85 cm (1-1/8 po), se fixe à deux échelons, tendeur intégré, galvanisé.





**ACCESSOIRES POUR ÉCHELLE LAD-SAF<sup>MC</sup>**



**6116336**  
**EXTENSION DE POIGNÉE**  
 S'enfile sur le support supérieur 6116054 ou sur un système de sécurité pour échelle fixe et fournit à l'utilisateur un point de fixation (pour longe) pour la connexion à la ligne de vie du système et la déconnexion de la ligne de vie.

**6116054**  
 Ensemble de support supérieur à utiliser avec le produit 6116336 (remplace le support supérieur standard 6116280).



**6147000**  
**EXTENSION TÉLESCOPIQUE**  
 Le système de sécurité pour échelle indépendant peut être remplacé dans sa position de stockage (sous l'ouverture afin qu'il soit couvert) lorsqu'il n'est pas utilisé.

- Support supérieur télescopique avec quincaillerie.
- Ligne de vie à câble galvanisé.
- Contrepoids pour tendre la ligne de vie.
- Commandez par longueur : les trois derniers chiffres de la référence correspondent à la longueur.

**6116038**  
**ÉCHELLE DE TYPE MÂT**  
 Extension galvanisée amovible avec poulies, support de fixation pour treuil/ligne de vie auto-rétractable.

**6116027**  
 Support de fixation inférieur galvanisé, permet de fixer le produit 6116038 à l'échelle.



**6116026**  
**MONTANT D'ANCRAGE D'ÉCHELLE**  
 Extension galvanisée amovible avec ancrage à boulon à œil; sert à fixer une ligne de vie auto-rétractable à trois voies.

**6116027**  
 Support de fixation inférieur galvanisé, permet de fixer le produit 6116026 à l'échelle.



**5901980**  
**BARRIÈRE D'ÉCHELLE**  
 Permet de vous protéger contre les risques (et responsabilités) découlant d'un accès non autorisé à une échelle.

- S'adapte aux échelles d'une largeur jusqu'à 50,8 cm (20 po).
- Quincaillerie de fixation incluse.
- Construction en aluminium.
- Hauteur de 2,4 m (8 pi), largeur de 91,4 cm (36 po).



## SYSTÈMES DE SÉCURITÉ POUR ÉCHELLE À RAIL RIGIDE RAILOK 90<sup>MC</sup>

Le dispositif à rail rigide Railok 90 est composé de barrières d'accès/de sortie inférieure et supérieure, de joints de rail ainsi que d'options de support de fixation multiples conçues pour fixer le rail en aluminium rigide à la structure. Une navette Railok 90<sup>MC</sup> connecte l'ouvrier au système et se verrouille sur le rail en cas de chute, ce qui permet à l'utilisateur de reprendre équilibre. Conçu pour être facile d'emploi et polyvalent, ce système peut être configuré pour une échelle existante ou personnalisé avec des taquets d'échelle intégrés lorsqu'il n'existe aucune échelle. Diverses attaches sont disponibles et permettent de fixer le système sur la majorité des structures.

### CONCEPTION AVEC ABSORBEUR D'ÉNERGIE

L'absorbeur d'énergie métallique intégré à la navette permet de réduire les forces appliquées à l'ouvrier et au système.

### FACILE À ESCALADER

La navette Railok 90 suit automatiquement l'utilisateur et se verrouille en cas de chute.

### ATTACHES POUR ÉCHELON D'ÉCHELLE

Offre de multiples points d'ancrage à la structure, ce qui accroît la sécurité.

### PERSONNALISABLE

De nombreuses attaches et configurations sont disponibles afin de répondre à la majorité des besoins.

### CONSTRUCTION RÉSISTANTE À LA CORROSION

Pour plus de longévité, la construction galvanisée en aluminium et acier inoxydable résiste aux environnements les plus difficiles.







### 6000352

#### BARRIÈRE DE RAIL D'ÉCHELLE SUPÉRIEURE

Attache en aluminium et acier galvanisé avec quincaillerie de fixation. Permet à l'utilisation de fixer facilement une navette au système et empêche le retrait accidentel du système.

### 6000120

#### ATTACHE POUR ÉCHELON D'ÉCHELLE

Attache en aluminium et acier galvanisé avec quincaillerie de fixation. Permet de fixer le rail à l'échelle. Utilisez à moins de 30,5 cm (1 pi) d'un joint de rail et une à au moins tous les 1,5 m (5 pi).

### 6000033

#### RAIL STANDARD

Rail en aluminium extrudé oxydé anodiquement, 2 m (6,56 pi).

**6000031** Section de rail de 1 m (3,28 pi).

**6000035** Section de rail de 3 m (9,84 pi).

### 6000100

#### JOINT DE RAIL

Joint de rail en aluminium et acier galvanisé avec quincaillerie de fixation. Permet de raccorder deux sections de rail.

### 6000377

#### NAVETTE RAILOK 90

La navette suit automatiquement l'utilisateur pendant l'ascension et se verrouille sur le rail lors d'une chute.

### 6000375

#### BARRIÈRE DE RAIL D'ÉCHELLE INFÉRIEURE

Attache en aluminium et acier galvanisé avec quincaillerie de fixation. Permet à l'utilisation de fixer facilement une navette au système et empêche le retrait accidentel du système.



### 6000354

#### BARRIÈRE DE RAIL D'ÉCHELLE SUPÉRIEURE

Attache en aluminium et acier galvanisé avec quincaillerie de fixation. Permet à l'utilisation de fixer facilement une navette au système et empêche le retrait accidentel du système.

### 6000132

#### ATTACHE POUR CORNIÈRE

Attache en aluminium et acier galvanisé avec quincaillerie de fixation. Fixe le rail à la structure en cornières. D'autres types d'attaches sont offerts.

### 6000298

#### BOULON D'ÉCHELLE

Boulon d'échelle en acier galvanisé avec quincaillerie de fixation. Se fixe au rail d'échelle afin de former des taquets d'ascension.

### 6000100

#### JOINT DE RAIL

Joint de rail en aluminium et acier galvanisé avec quincaillerie de fixation. Permet de raccorder deux sections de rail.

### 6000307

#### RAIL D'ÉCHELLE

Rail en aluminium extrudé oxydé anodiquement avec deux orifices pour boulons d'échelle, 2,4 m (7,87 m).

**6000301** Section de rail d'échelle de 0,6 m (1,96 pi).

**6000302** Section de rail d'échelle de 0,9 m (2,95 pi).

**6000303** Section de rail d'échelle de 1,2 m (3,93 pi).

**6000304** Section de rail d'échelle de 1,5 m (4,92 pi).

**6000306** Section de rail d'échelle de 1,8 m (5,90 pi).

### 6000377

#### NAVETTE RAILOK 90

La navette suit automatiquement l'utilisateur pendant l'ascension et se verrouille sur le rail lors d'une chute.

### 6000375

#### BARRIÈRE DE RAIL D'ÉCHELLE INFÉRIEURE

Attache en aluminium et acier galvanisé avec quincaillerie de fixation. Permet à l'utilisation de fixer facilement une navette au système et empêche le retrait accidentel du système.

# SYSTÈME ÉLECTRIQUE D'AIDE À L'ASCENSION.

Pour les structures extrêmement hautes ou longues, il est souvent nécessaire de posséder un équipement assisté qui permet de réduire la charge afin de diminuer la fatigue de l'utilisateur et d'augmenter la longévité d'ascension. Le système électrique d'aide à l'ascension de DBI-SALA<sup>MD</sup> est spécialement conçu pour fournir une assistance aux ouvriers qui escaladent les échelles internes des éoliennes.





### SYSTÈME DE SÉCURITÉ POUR ÉCHELLE AVEC AIDE ÉLECTRIQUE À L'ASCENSION POUR LES ÉOLIENNES

- Conçu pour être utilisé en conjonction avec un système de sécurité pour échelle, tel que le système vertical Lad-Saf<sup>MC</sup> avec manchon.
- L'unité de commande moteur fournit cinq réglages de niveau de force distincts.
- Le système fournit un système de commande moteur « adaptatif » qui s'adapte aux conditions environnementales et à la vitesse d'ascension.
- Réglage personnalisé du système de 25 à 55 kg (55 à 120 lb), ce qui lui permet de s'adapter à une large gamme de styles d'ascension ainsi qu'aux différents poids des utilisateurs, pour une ascension et une descente sans effort.
- La conception de l'unité de commande moteur portable « prête à l'emploi » permet une installation simple à l'unité de réglage de la tension du câble : il vous suffit de brancher l'unité à la prise électrique et vous êtes prêt à escalader!
- Le système est compatible avec une plage d'alimentations de 110 V c.a. à 240 V c.a., de 50 à 60 Hz, des cordons d'alimentation en option sont disponibles pour le branchement à différentes prises, pour une compatibilité universelle.
- Unité de commande moteur portable de 9 kg (20 lb), facile à transporter pour prendre en charge plusieurs systèmes et éoliennes.
- Le système inclut des ensembles de poulies supérieures et inférieures, un câble, un serre-câbles, un ensemble de commande moteur et un système de réglage de tension du câble.

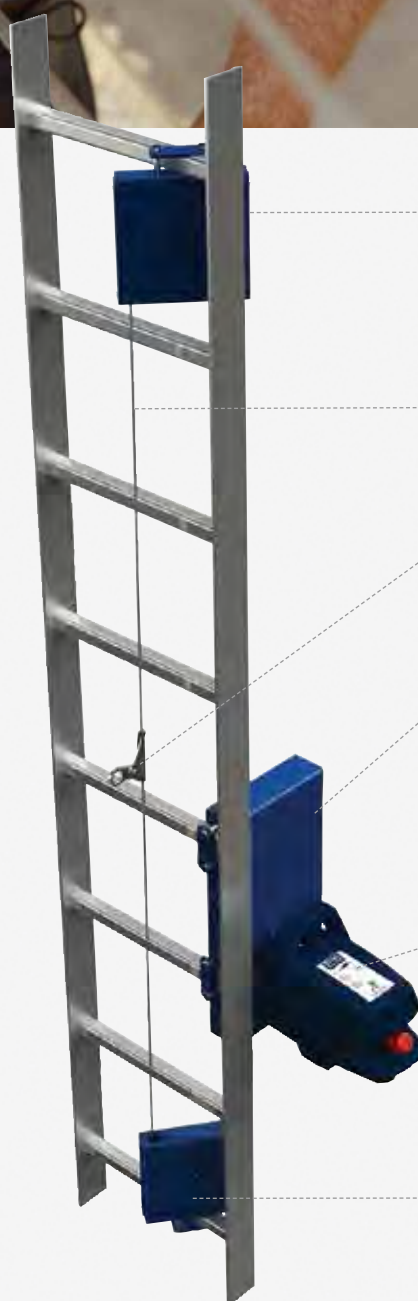

■ ENSEMBLE DE POULIES DU SUPPORT SUPÉRIEUR

■ CÂBLE D'ACIER

■ SERRE-CÂBLE

■ SYSTÈME DE RÉGLAGE DE TENSION DU CÂBLE

■ ENSEMBLE DE COMMANDE MOTEUR PRÊT À L'EMPLOI

■ ENSEMBLE DE POULIES DU SUPPORT INFÉRIEUR

# SYSTÈMES VERTICAUX

## TROUSSE POUR ÉOLIENNE POUR LE SYSTÈME D'AIDE ÉLECTRIQUE À L'ASCENSION



- **6160018**  
TROUSSE POUR TOUR
- **6160019**  
DISPOSITIF DE RÉGLAGE DE LA TENSION DU CÂBLE
- **6160016**  
ENSEMBLES DE POULIES DE SUPPORTS SUPÉRIEUR ET INFÉRIEUR
- **6100031**  
CONNEXION DE CÂBLE ÉTAMPÉE

- **6160028**  
CÂBLE D'ACIER
  - 4,8 mm (3/16 po) x 200 m (656 pi).
  - Âme métallique de 178 m (7 po) x 483 mm (19 po).
  - Câble en acier galvanisé.

- **6160027**  
TROUSSE DE REMBOURRAGE D'USURE
  - Rembourrages en nylon.
  - Vis en acier inoxydable.
  - Mèche et taraud.

## ENSEMBLE DE COMMANDE MOTEUR PORTABLE



- **6160025**  
ENSEMBLE DE COMMANDE MOTEUR
  - Léger et portable, environ 9 kg (20 lb).
  - Compatibilité universelle : 120 à 240 V c.a., 50 à 60 Hz
  - Plage de températures de fonctionnement : -30 °C à 55 °C (-22 °F à 131 °F)
  - Homologation IP : IP54.

- **9506929**  
CORDON D'ALIMENTATION (NEMA 5-15P)

## ACCESSOIRES POUR LE SYSTÈME D'AIDE ÉLECTRIQUE À L'ASCENSION :

- **6160026**  
SERRE-CÂBLE AVEC MOUSQUETON
  - Mousqueton : ouverture de clavette de 17,7 mm (11/16 po), résistance de la clavette de 16 kN (3 600 lb), avec œil fixe installé.
  - Serre-câble : manchon de câble de 4,8 mm (3/16 po).
- **6160024**  
ENSEMBLE DE LONGE DOUBLE AVEC SERRE-CÂBLE (FACULTATIF)
  - 2 mousquetons : ouverture de clavette de 17,7 mm (11/16 po), résistance de la clavette de 16 kN (3 600 lb), avec œil fixe installé.
  - Serre-câble : manchon de câble de 4,8 mm (3/16 po).
  - Sangle : Nylon jaune, largeur de 22,2 mm (7/8 po), longueur de 285,8 mm (11,25 po).

- **9600068**  
COUPE-CÂBLE
  - Longueur : Coupe-câble manuel de type cisailles de 711 mm (28 po).
  - Poids : 2,15 kg (4,75 lb)

- **9600069**  
SERTISSEUSE ACTIONNÉE À LA MAIN
  - Fabricant : Huskie, modèle EP-410.
  - Sortie : 12 tonnes.
  - Poids : 5,9 kg (13 lb)
  - Longueur : 584,2 mm (23 po)
  - Ouverture des mâchoires : 25,4 mm (1 po)

- **9600003**  
TROUSSE DE MATRICE D'ÉTAMPAGE
  - Jeu de matrices en forme de U, spécialement conçu pour les connexions de câbles étampées (6100031).

## HARNAIS POUR L'INDUSTRIE DE L'ÉNERGIE ÉOLIENNE EXOFIT NEX<sup>MC</sup> :



- **1113452**  
HARNAIS À 5 POINTS EXOFIT NEX
    - Harnais pour travaux sur éolienne avec sangles d'aide à l'ascension de 406 mm (16 po) au niveau des hanches (très grand). Utilisable avec un serre-câble 6160026 avec mousqueton, à commander séparément.
    - Homologation IP : IP54.
- 1113449 – PETIT                      1113451 – GRAND  
1113450 – MOYEN                    1113453 – TRÈS TRÈS GRAND



- **1113457**  
HARNAIS DE TYPE CONSTRUCTION EXOFIT NEX
    - Harnais pour travaux sur éolienne avec sangles d'aide à l'ascension de 406 mm (16 po) au niveau des hanches (très grand). Utilisable avec un serre-câble 6160026 avec mousqueton, à commander séparément.
- 1113454 – PETIT                      1113456 – GRAND  
1113455 – MOYEN                    1113458 – TRÈS TRÈS GRAND



## SYSTÈME D'AIDE À L'ASCENSION SSB

Le système d'aide à l'ascension SSB DBI-SALA<sup>MD</sup>, doté d'un contrepoids externe, offre aux travailleurs une assistance ainsi qu'une protection antichute lors de l'ascension de longues échelles et tours. Il est idéal pour une utilisation sur les plateformes de forage au sol comme en mer, lorsque les conditions environnementales et conditions de travail rendent dangereuse l'ascension d'une échelle.

- Pour plus de sécurité, le contrepoids est doté d'un frein anti-emballement.
- Pour une flexibilité ultime, le système ne possède aucune limite de longueur.
- Carter en aluminium et tambour en acier durables pour plus de durabilité et de résistance à la corrosion.



### 3511063

#### SYSTÈME DE BLOCAGE DE SÉCURITÉ

Ensemble de poulie de système de blocage principal du dispositif d'aide à l'ascension.

### 3512000

#### ENSEMBLE DE LIGNE DE VIE

Ensemble de câble galvanisé 7 x 19 de 6,3 cm (1/4 po) avec crochet pour échelon et ceinture (les trois derniers chiffres de la référence correspondent à la longueur).

**3530000** Ensemble de ligne de vie en acier inoxydable.

### 3511783

#### SUPPORT DE FIXATION

Fixe le système de blocage de sécurité à la structure. S'adapte à des échelons circulaires d'un diamètre jusqu'à 1,9 cm (3/4 po) ou à des échelons carrés jusqu'à 1,4 cm (9/16 po) de chaque côté.

**3511785** Support de fixation, s'adapte à des échelons ronds de 1,9 cm (3/4 po) jusqu'à 3,8 cm (1-1/2 po) de diamètre ou échelons carrés de 1,4 cm (9/16 po) jusqu'à 3,8 cm (1-1/2 po) de chaque côté.

**3511645** Ensemble de ceinture pour échelon.

### 3511598

#### ENSEMBLE DE CONTREPOIDS

Contrepoids de 36,3 kg (80 lb) avec système de freinage anti-emballement intégré.

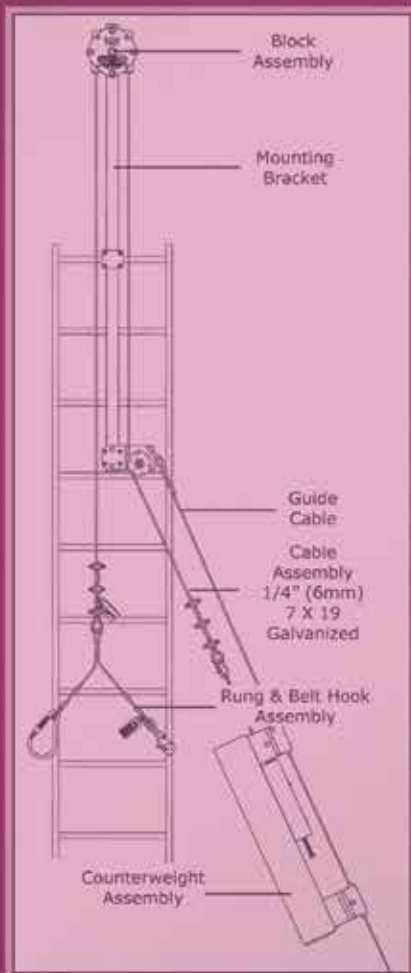

## COULISSEUX DE SÉCURITÉ

### 5000335C

#### COULISSEAU LAD-SAF<sup>MC</sup> (AUTO)

- La conception mobile suit automatiquement l'utilisateur pour un fonctionnement mains libres.
- La conception de type détachable permet une fixation ou un retrait à n'importe quel endroit le long de la ligne de vie.
- Systèmes d'inertie et de blocage par came pour plus de sécurité et pour éviter tout actionnement « dans la panique ».
- Pour utilisation sur des lignes de vie de type corde en polyester/polypropylène de 16 mm (5/8 po).
- Utilisez avec la longe avec absorbeur d'énergie de 0,9 m (3 pi).



**5002045C** Coulisseau Lad-Saf<sup>MC</sup> avec longe à absorbeur d'énergie EZ-Stop<sup>MC</sup> jointe, 0,9 m (3 pi)

### 5002042C

#### COULISSEAU MOBILE LAD-SAF<sup>MC</sup>

- Pour utilisation sur des lignes de vie de type corde de 16 mm (5/8 po).
- Utilisez avec la longe avec absorbeur d'énergie de 0,9 m (3 pi).

**5003050C** Trousse de coulisseau mobile avec 15 m (50 pi) de corde de ligne de vie, contrepoids, fixation universelle et sac de transport.

**5003100C** Trousse de coulisseau mobile avec 30 m (100 pi) de corde de ligne de vie, contrepoids, fixation universelle et sac de transport.







## Contrepoids flexible

Poche de contrepoids flexible avec une boucle de sangle en nœud coulant remplie de 2,7 kg (6 lb).

**5901583**

### CONTREPOIDS

Contrepoids flexible de 2,6 kg (5,7 lb) permet de maintenir la ligne de vie tendue.

- Construction en nylon robuste.
- Boucle de sangle intégrée pour se fixer facilement sur la ligne de vie.
- Conception compacte et portable.
- Équipé d'i-Safe<sup>MC</sup>.



## Lignes de vie de type corde

Les ensembles de ligne de vie de type corde DBI-SALA<sup>MD</sup> en fibres mixtes possèdent davantage de résistance à l'abrasion et aux ultraviolets, ce qui leur confère plus de durabilité, de longévité et de sécurité. Divers types et longueurs de corde sont offerts afin de répondre à tous les besoins.

Matériau de la ligne de vie	Type de crochet	Diamètre de la ligne de vie (mm/po)	Ligne de vie de 7,5 m (25 pi)	Ligne de vie de 9 m (30 pi)	Ligne de vie de 15 m (50 pi)	Ligne de vie de 22 m (75 pi)	Ligne de vie de 30 m (100 pi)	Ligne de vie de 46 m (150 pi)
Mélange polyester/polypropylène	Crochet standard à une extrémité	15,9 mm (5/8 po)	1202742C	1202754C	1202794C	1202821C	1202844C	1202879C
	Crochet standard aux deux extrémités	15,9 mm (5/8 po)		1202753C	1202790C	1202823C	1202842C	

\*Tailles personnalisées offertes.

**CERTAINS DISENT QUE  
NOUS CRÉONS DES  
LIGNES DE VIE TROP  
PERFECTIONNÉES.  
NOUS PENSONS QU'ON  
NE PEUT JAMAIS TROP  
FAIRE EN MATIÈRE  
DE SÉCURITÉ.**





**Vous pouvez toujours compter sur vos dispositifs de sécurité horizontaux pour assurer votre mobilité et votre protection contre les chutes lorsque vous travaillez en hauteur. C'est pourquoi les ingénieurs en sécurité et les directeurs de chantier choisissent les lignes de vie horizontales DBI-SALA<sup>MD</sup>. Nous proposons la gamme de produits la plus large ainsi que des avantages significatifs en termes de sécurité et de productivité. Les systèmes répondent aux normes de l'OSHA.**

#### COMMENT CHOISIR UNE LIGNE DE VIE HORIZONTALE

Une ligne de vie horizontale peut sembler être une ligne basique tendue entre deux ancrages, mais tel n'est pas le cas. Il est impératif de choisir un système qui a été conçu avec précision et rigoureusement testé afin de garantir sa conformité avec les exigences OSHA et ANSI. Ces dispositifs sont utilisés pour protéger les ouvriers qui travaillent sur un plan horizontal et pouvant ne pas avoir un accès constant à des points d'ancrage adaptés. Voici quelques considérations importantes à prendre en compte lors de la sélection d'un équipement :

##### STRUCTURE D'ANCRAGE

La structure à laquelle votre système doit être fixé (poutre en I, un chevron de barre d'armature, une colonne ou un toit en béton) peut déterminer le type de système spécialisé nécessaire.

##### PORTABLE OU PERMANENT

Des équipements portables légers et faciles à utiliser pouvant être déplacés d'un emplacement à un autre sont nécessaires pour les tâches temporaires.

En cas d'accès fréquent à une zone de travail dangereuse, telle qu'un toit, une solution permanente, par exemple un système Uniline<sup>MD</sup> peut s'avérer un choix plus approprié.

##### EXIGENCES D'ESPACEMENT

La distance entre la zone de travail et le niveau ou l'obstruction suivante est souvent appelée « distance d'arrêt ». Il s'agit d'un facteur critique à prendre en compte lors de la sélection de votre système. La hauteur de l'ancrage, le type de ligne de vie et la longueur ne sont que quelques facteurs qui affecteront la distance d'arrêt nécessaire.

##### TYPE DE LIGNE DE VIE

Les lignes de vie synthétiques sont extrêmement légères et compactes tandis que les lignes galvanisées ou en acier inoxydable offrent une résistance supplémentaire à la corrosion et à l'abrasion.

##### NOMBRE D'UTILISATEURS

Vous devez toujours prendre en considération le nombre d'ouvriers nécessaires pour la tâche et sélectionner un système pouvant s'adapter en toute sécurité à ce personnel.

*La plupart des lignes de vie horizontales sont dotées de*



## LIGNES DE VIE HORIZONTALES SECURASPAN<sup>MC</sup>

Extrêmement légères et portables, ces lignes de vie sont dotées d'une conception modulaire à plusieurs bases qui s'adapte à une large gamme de poutres en acier et en béton.

- Les étaçons interchangeables sont idéaux à la fois pour les applications sur l'acier et le béton.
- Extrêmement légères et portables, pour une installation et une utilisation faciles et rapides.
- Options de portée simple ou portées multiples offertes pour une personnalisation sur le chantier.
- La conception avec support mâle-femelle offre une protection continue à 100 %.
- L'absorbeur d'énergie Zorbit<sup>MC</sup> intégré limite les forces appliquées à la structure.
- Capacité de deux travailleurs par portée, jusqu'à six travailleurs pour le système à portées multiples.
- Construction durable et résistante à la corrosion.
- Renseignez-vous à propos des applications perpendiculaires.



### APPLICATIONS DE TYPE POUTRE EN I

Ce dispositif de protection contre les chutes léger et extrêmement facile à installer est idéal pour le secteur de la construction métallique. La portée du système peut atteindre 18,28 m (60 pi) et, grâce aux supports de protection facultatifs, il peut être configuré afin d'atteindre une longueur infinie.

- Conception à attache unique et écrou à oreilles.
- Tous les réglages peuvent être effectués du haut de la poutre
- Convient aux semelles de 15,2 mm à 30,5 mm de largeur, et de 5,7 cm d'épaisseur (6 po à 12 po de largeur, 2-1/4 po d'épaisseur).
- Bases facultatives pour largeurs de 45,7 cm, 60,9 cm et 91,4 cm (18 po, 24 po et 36 po).

### LIGNE DE VIE HORIZONTALE SECURASPAN POUR POUTRE EN I

Le système à simple portée complet est doté de deux étaçons (7400047) et d'un ensemble de câble avec tendeur et absorbeur d'énergie Zorbit<sup>MC</sup>.

- 7400420** Système de ligne de vie horizontale SecuraSpan pour poutre en I de 6,1 m (20 pi).
- 7400430** Système de ligne de vie horizontale SecuraSpan pour poutre en I de 9,1 m (30 pi).
- 7400440** Système de ligne de vie horizontale SecuraSpan pour poutre en I de 12,2 m (40 pi).
- 7400450** Système de ligne de vie horizontale SecuraSpan pour poutre en I de 15,2 m (50 pi).
- 7400460** Système de ligne de vie horizontale SecuraSpan pour poutre en I de 18,3 m (60 pi).

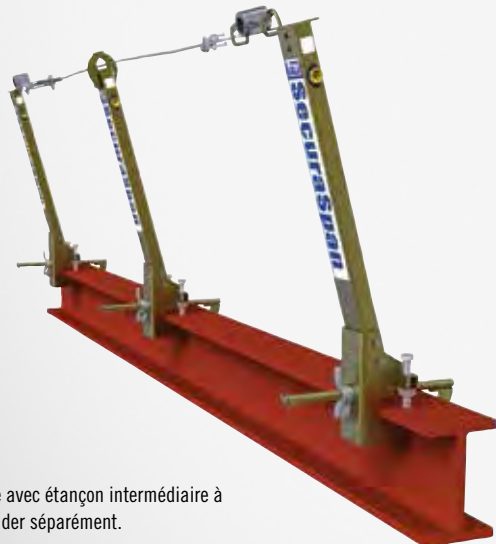

Présenté avec étaçon intermédiaire à commander séparément.

### APPLICATIONS DE BARRE D'ARMATURE POUR BÉTON ET DE GOUJON DE CISAILLEMENT

Offre un point de fixation avant qu'un platelage ou autre protection contre les chutes ne soit disponible sur des poutres en béton précontraint dotées de barres d'armature ou de goujons de cisaillement. Les étaçons sont réglables de 20 degrés verticaux vers la gauche ou la droite afin de faciliter le passage ou peuvent être réglés entièrement à l'horizontale pour le transport vers le chantier.

- Il vous suffit de les fixer à l'aide d'une clé dynamométrique.
- Connexion Tie-back à chaîne simple.
- S'adapte à des barres d'armature d'un diamètre de 12,7 mm à 25,4 mm (0,5 po à 1 po) (barre d'armature n° 4 à n° 8) et de 10,2 cm à 30,5 cm (4 po à 12 po) du centre au centre.

### LIGNE DE VIE HORIZONTALE SECURASPAN POUR BARRE D'ARMATURE/GOUJON DE CISAILLEMENT

Le système à simple portée complet est doté de deux étaçons (7400215) et d'un ensemble de câble avec tendeur et absorbeur d'énergie Zorbit<sup>MC</sup>.

- 7400620** Système de ligne de vie horizontale SecuraSpan pour barre d'armature/goujon de cisaillement de 6,1 m (20 pi).
- 7400630** Système de ligne de vie horizontale SecuraSpan pour barre d'armature/goujon de cisaillement de 9,1 m (30 pi).
- 7400640** Système de ligne de vie horizontale SecuraSpan pour barre d'armature/goujon de cisaillement de 12,2 m (40 pi).
- 7400650** Système de ligne de vie horizontale SecuraSpan pour barre d'armature/goujon de cisaillement de 15,2 m (50 pi).
- 7400660** Système de ligne de vie horizontale SecuraSpan pour barre d'armature/goujon de cisaillement de 18,3 m (60 pi).



Présenté avec étaçon intermédiaire à commander séparément.



# APPLICATIONS DE BOUCLE DE BARRE D'ARMATURE POUR BÉTON

Un système facile à installer pour les poutres en béton précontraint. Se fixe directement sur la boucle de barre d'armature. Doté de supports de protection intégrés, le système peut être configuré afin d'être déployé sur une longueur infinie.

- Crochet simple et boucle avec écrou à oreilles.
- S'adapte aux barres d'armature d'un diamètre de 12,7 mm à 11,4 cm (1/2 po à 4-1/2 po) (barres d'armature n° 4 à n° 12).
- S'adapte à des boucles de 8,9 cm à 20,3 cm (3-1/2 po à 8 po) de hauteur avec espacement supérieur ou égal à 7,6 cm (3 po).

## SYSTÈME DE LIGNE DE VIE HORIZONTALE SECURASPAN<sup>MC</sup> POUR BOUCLE DE BARRE D'ARMATURE

Le système à simple portée complet est doté de deux étançons (7400045) et d'un ensemble de câble avec tendeur et absorbeur d'énergie Zorbit<sup>MC</sup>.

- 7400320** Système de ligne de vie horizontale SecuraSpan pour boucle de barre d'armature de 6,1 m (20 pi).
- 7400330** Système de ligne de vie horizontale SecuraSpan pour boucle de barre d'armature de 9,1 m (30 pi).
- 7400340** Système de ligne de vie horizontale SecuraSpan pour boucle de barre d'armature de 12,2 m (40 pi).
- 7400350** Système de ligne de vie horizontale SecuraSpan pour boucle de barre d'armature de 15,2 m (50 pi).
- 7400360** Système de ligne de vie horizontale SecuraSpan pour boucle de barre d'armature de 18,3 m (60 pi).

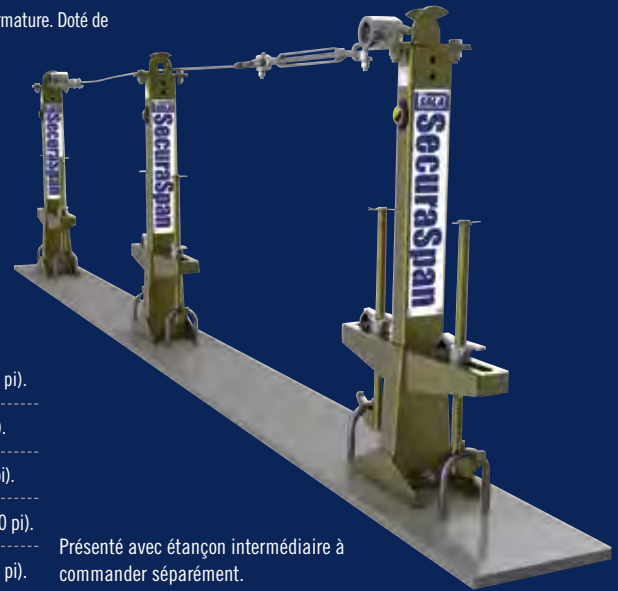

Présenté avec étançon intermédiaire à commander séparément.

## COMPOSANTS DU SYSTÈME SECURASPAN<sup>MC</sup>



### COMPOSANTS DU SYSTÈME POUR POUTRES EN I

- 7400047** Étançon avec base pour poutre en I, s'adapte aux semelles de 15,2 cm à 30,5 cm (6 po à 12 po).
- 7400055** Étançon avec base pour poutre en I, s'adapte aux semelles de 30,5 cm à 45,7 cm (12 po à 18 po).
- 7400056** Étançon avec base pour poutre en I, s'adapte aux semelles de 45,7 cm à 61 cm (18 po à 24 po).
- 7400057** Étançon avec base pour poutre en I, s'adapte aux semelles de 61 cm à 91,4 cm (24 po à 36 po).
- 7400001** Étançon pour poutre en I, s'adapte jusqu'à 5,72 cm (2-1/4 po) d'épaisseur, 15,2 cm à 30,5 cm (6 po à 12 po) de largeur.
- 7400052** Base de poutre en I seulement, s'adapte aux semelles de 15,2 cm à 30,5 cm (6 po à 12 po).
- 7400073** Étançon pour poutre en I, s'adapte jusqu'à 8,57 cm (3-3/8 po) d'épaisseur, 15,2 cm à 30,5 cm (6 po à 12 po) de largeur.
- 7400008** Trousse de support de contournement intermédiaire.



### COMPOSANTS DU SYSTÈME POUR POUTRES EN I PERPENDICULAIRE

- 7400087** Étançon avec base de poutre en I perpendiculaire, pas de tie-back, s'adapte aux semelles de 20,32 à 35,56 cm (8 à 14 po).
- 7400086** Base pour poutre en I perpendiculaire seulement, s'adapte aux semelles de 20,32 à 35,56 cm (8 à 14 po).
- 7400089** Trousse de contournement perpendiculaire.



### COMPOSANTS DU SYSTÈME POUR BARRES D'ARMATURE

- 7400215** Étançon avec base pour barre d'armature/goujon de cisaillement, supports de point d'ancrage d'extrémité et de contournement.
- 7400214** Base Tie-back et ensemble de chaîne.
- 7400053** Trousse de conversion de point d'ancrage d'extrémité avec base pour barre d'armature/goujon de cisaillement, ensemble tie-back, support de point d'ancrage d'extrémité et support de contournement.
- 7400054** Trousse de conversion intermédiaire avec base pour barre d'armature/goujon de cisaillement et support de contournement.

## TABLEAU DES DISTANCES D'ARRÊT

LONGUEUR DE PORTÉE	LONGUEUR DE 1,8 m (6 pi) POUR 1 OU 2 UTILISATEURS	LIGNE DE VIE AUTO-RÉTRACTABLE POUR 1 OU 2 UTILISATEURS
6,1 à 9,0 m (20 à 30 pi)	5,1 m (16 pi 7 po)	4 m (13 pi 2 po)
15,4 à 18,5 m (50 à 60 pi)	6,2 m (20 pi 2 po)	5,1 m (16 pi 8 po)

Pour des renseignements complets sur les distances d'arrêt, reportez-vous au manuel d'utilisation du produit.



### COMPOSANTS DU SYSTÈME EN BOUCLE

- 7400045** Étançon avec base pour boucle d'armature et support de contournement.

## OPTIONS DE LIGNE DE VIE POUR TOUS LES SYSTÈMES

Ensemble de câble avec tendeur à lanterne et absorbeur d'énergie Zorbit<sup>MC</sup>, longueurs offertes par paliers de 3,04 m (10 pi). Les ensembles de câbles de plus de 18,3 m (60 pi) comprennent deux dispositifs Zorbit<sup>MC</sup>.

6,1 m (20 pi)	9,1 m (30 pi)	12,2 m (40 pi)	15,2 m (50 pi)	18,3 m (60 pi)	21,3 m (70 pi)	24,4 m (80 pi)	27,4 m (90 pi)
7403020	7403030	7403040	7403050	7403060	7403070	7403080	7403090
30,5 m (100 pi)	33,5 m (110 pi)	36,6 m (120 pi)	39,6 m (130 pi)	42,7 m (140 pi)	45,7 m (150 pi)	48,8 m (160 pi)	51,8 m (170 pi)
7403100	7403110	7403120	7403130	7403140	7403150	7403160	7403170
54,9 m (180 pi)	57,9 m (190 pi)	61,0 m (200 pi)	64,0 m (210 pi)	67,1 m (220 pi)	70,1 m (230 pi)	73,2 m (240 pi)	76,2 m (250 pi)
7403180	7403190	7403200	7403210	7403220	7403230	7403240	7403250
79,8 m (260 pi)	82,3 m (270 pi)	85,3 m (280 pi)	88,4 m (290 pi)	91,4 m (300 pi)	94,5 m (310 pi)	97,5 m (320 pi)	100,6 m (330 pi)
7403260	7403270	7403280	7403290	7403300	7403310	7403320	7403330



## 7605063

### LIGNE DE VIE HORIZONTALE RÉTRACTABLE EZ-LINE

EZ-Line<sup>MC</sup> est facile à utiliser et extrêmement rapide à installer, retirer et entreposer. La conception rétractable innovante de la ligne de vie EZ-Line<sup>MC</sup> permet de supprimer les grosses bobines de câble difficiles à installer, déplacer et entreposer.

- Treuil intégré pour une installation, une utilisation et un démontage rapides et faciles.
- Longueur personnalisée, selon le palier de votre choix, jusqu'à 12,2 m (40 pi).
- Pré-tendeur et indicateurs d'impact intégrés pour une installation et une inspection faciles.
- Extrêmement léger (33 % plus léger que les systèmes ordinaires).
- Capacité de 2 travailleurs.

7600002 Ensemble de poignée de rechange EZ-Line<sup>MC</sup>.

### TABLEAU DES DISTANCES D'ARRÊT

LONGUEUR DE PORTÉE	LONGUE DE 1,8 m (6 pi) POUR 2 UTILISATEURS	LIGNE DE VIE AUTO-RÉTRACTABLE POUR 2 UTILISATEURS
6,1 à 9,0 m (20 à 30 pi)	6,6 m (21 pi 6 po)	3,0 m (9 pi 10 po)

Pour des renseignements complets sur les distances d'arrêt, reportez-vous au manuel d'utilisation du produit.



## SAYFLINE<sup>MC</sup> SYSTÈMES DE LIGNE DE VIE HORIZONTALE DE TYPE CÂBLE

Le système de câble Sayflin est hautement portable et idéal pour les applications de soudure, les situations dans lesquelles des étincelles sont présentes, les environnements difficiles ou lorsque la distance d'arrêt est minimale. Le système complet comprend un ensemble de ligne de vie de type câble avec extrémité de type coin d'amarrage, un tendeur et un absorbeur d'énergie Zorbit<sup>MC</sup>.

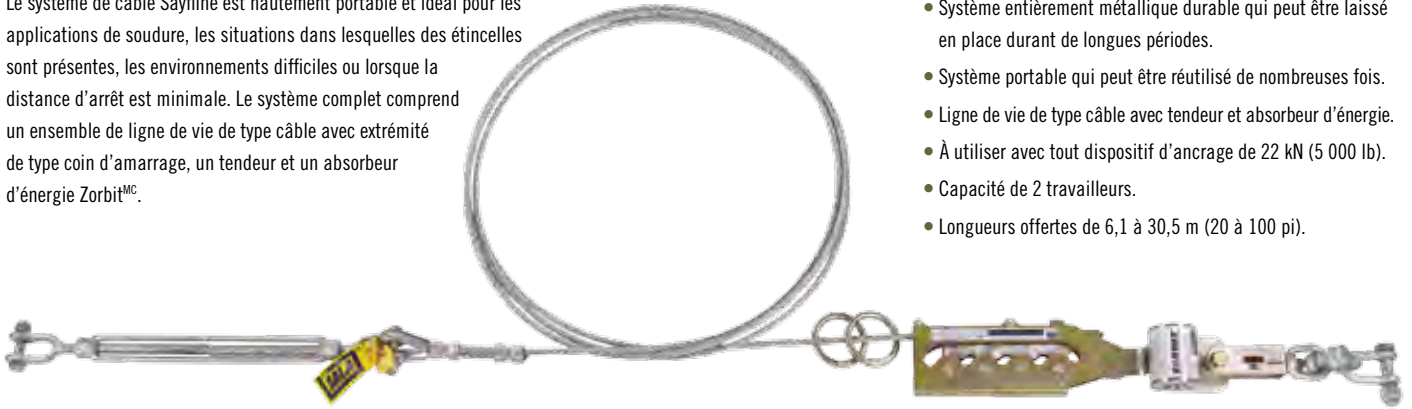

- Système entièrement métallique durable qui peut être laissé en place durant de longues périodes.
- Système portable qui peut être réutilisé de nombreuses fois.
- Ligne de vie de type câble avec tendeur et absorbeur d'énergie.
- À utiliser avec tout dispositif d'ancrage de 22 kN (5 000 lb).
- Capacité de 2 travailleurs.
- Longueurs offertes de 6,1 à 30,5 m (20 à 100 pi).

### TABLEAU DES DISTANCES D'ARRÊT

LONGUEUR DE PORTÉE	LONGUE DE 1,8 m (6 pi) POUR 1 OU 2 UTILISATEURS	LIGNE DE VIE AUTO-RÉTRACTABLE POUR 1 OU 2 UTILISATEURS
6,1 à 9,0 m (20 à 30 pi)	6,3 m (21 pi 6 po)	2,8 m (9 pi 1 po)
15,4 à 18,5 m (50 à 60 pi)	7,4 m (24 pi 5 po)	3,8 m (12 pi 5 po)

Pour des renseignements complets sur les distances d'arrêt, reportez-vous au manuel d'utilisation du produit.

### SYSTÈMES DE LIGNE DE VIE HORIZONTALE DE TYPE CÂBLE SAYFLINE

6,1 m (20 pi)	9,1 m (30 pi)	12,2 m (40 pi)	15,2 m (50 pi)	18,3 m (60 pi)	21,3 m (70 pi)	24,4 m (80 pi)	27,4 m (90 pi)	30,5 m (100 pi)
7602020	7602030	7602040	7602050	7602060	7602070	7602080	7602090	7602100

## SYSTÈMES DE LIGNES DE VIE HORIZONTALES SYNTHÉTIQUES SAYFLINE

Les systèmes Sayflin<sup>MC</sup> sont très légers, faciles à installer et portables. Ils sont idéaux pour les applications de maintenance, les travaux sur pont, la construction et les applications industrielles générales, car ils offrent une sécurité et une fiabilité ultimes.

- Le système complet, fourni dans un sac pratique, peut être installé sans outils ou équipements spéciaux.
- Système portable qui peut être réutilisé de nombreuses fois.
- Ligne de vie de type corde d'alpinisme avec tendeur et absorbeur d'énergie.
- Deux fixations universelles sont incluses afin d'ancrer le système à une structure.
- Capacité de 2 travailleurs.
- Longueurs offertes de 6,1 à 30,5 m (20 à 100 pi).



### TABLEAU DES DISTANCES D'ARRÊT

LONGUEUR DE PORTÉE	LONGUE DE 1,8 m (6 pi) POUR 2 UTILISATEURS	LIGNE DE VIE AUTO-RÉTRACTABLE POUR 2 UTILISATEURS
6,1 à 9,0 m (20 à 30 pi)	7,1 m (23 pi 4 po)	3,5 m (11 pi 6 po)
15,4 à 18,5 m (50 à 60 pi)	9,2 m (30 pi 2 po)	5,5 m (18 pi 3 po)

Pour des renseignements complets sur les distances d'arrêt, reportez-vous au manuel d'utilisation du produit.

### SYSTÈMES DE LIGNE DE VIE HORIZONTALE SYNTHÉTIQUE SAYFLINE

6,1 m (20 pi)	9,1 m (30 pi)	12,2 m (40 pi)	15,2 m (50 pi)	18,3 m (60 pi)	21,3 m (70 pi)	24,4 m (80 pi)	27,4 m (90 pi)	30,5 m (100 pi)
7600701	7600702	7600703	7600704	7600705	7600706	7600707	7600708	7600709





## SYSTÈMES DE LIGNE DE VIE HORIZONTALE SECURASPAN<sup>MC</sup> À COULER SUR PLACE

Le système SecuraSpan à couler sur place s'installe dans le haut de colonnes et fournit un point de fixation en hauteur durant le processus de platelage. L'étau se glisse dans le manchon coulé sur place intégré et ne requiert pas de « tie-back » pour une installation rapide.

- Légers et portables, pour une installation et une utilisation faciles et rapides.
- Options de portée simple ou portées multiples avec longueur illimitée pour une personnalisation sur le chantier.
- La conception mâle-femelle offre une protection continue à 100 %.
- L'absorbeur d'énergie Zorbit<sup>MC</sup> intégré limite les forces appliquées à la structure et à l'ouvrier.
- Capacité de deux travailleurs par portée, jusqu'à six travailleurs pour le système à portées multiples.
- Construction durable et résistante à la corrosion.

## SYSTÈMES DE LIGNE DE VIE HORIZONTALE SAYFLINE À COULER SUR PLACE

Le système complet est doté de deux étaux (7400203) et d'un ensemble de câble avec tendeur et absorbeur d'énergie Zorbit<sup>MC</sup>.

6,1 m (20 pi)	9,1 m (30 pi)	12,2 m (40 pi)	15,2 m (50 pi)	18,3 m (60 pi)
7400220	7400230	7400240	7400250	7400260

### ACCESSOIRES À COULER SUR PLACE SECURASPAN

**7400203** Ensemble d'étau, 2,3 m (7 pi 6 po) de hauteur.

**7400200** Support intermédiaire, étau à couler sur place.

**7400201** Manchon en béton pour étau à couler sur place.



**7400211**  
**BASE VERTICALE À FIXER PAR SERRAGE** Construction en acier zingué, se serre sur des structures en acier et en béton verticales existantes.



**7400218**  
**BASE VERTICALE À VISSER** Construction en acier zingué, se visse sur les structures en acier ou en béton verticales existantes.

**7400225**  
**VERSION EN ACIER INOXYDABLE.**



**7400222**  
**BASE VERTICALE À SOUDER** Construction en profilé en C en acier, se soude aux structures verticales métalliques.



**8530267**  
**BASE DE PLANCHER À BOULONNER** Construction en acier zingué. Se boulonne sur des surfaces horizontales en acier ou en béton.

## COMPOSANTS DE LA LIGNE DE VIE HORIZONTALE

L'absorbeur d'énergie révolutionnaire Zorbit et l'extrémité de type coin d'amarrage dont est dotée notre ligne de vie horizontale de type câble Sayfline<sup>MC</sup> sont également offerts pour vous permettre de personnaliser votre système existant. Vous devez faire appel à une personne qualifiée, qui comprend intégralement la manière de concevoir un système personnalisé.

- Permet l'utilisation d'ancrages standards d'une résistance nominale de 22 kN (5 000 lb).
- Légère et compacte pour une installation et une utilisation faciles.
- La conception simple permet de l'intégrer rapidement et facilement à un système.



## TABLEAU DES DISTANCES D'ARRÊT

LONGUEUR DE PORTÉE	LIGNE DE VIE AUTO-RÉTRACTABLE POUR 1 OU 2 UTILISATEURS
6,1 à 9,0 m (20 à 30 pi)	2,8 m (9 pi 1 po)
15,4 à 18,5 m (50 à 60 pi)	3,8 m (12 pi 5 po)

Pour des renseignements complets sur les distances d'arrêt, reportez-vous au manuel d'utilisation du produit.



## TROUSSES ZORBIT

**7401013** Absorbeur d'énergie Zorbit seulement.

**7401031** Absorbeur d'énergie Zorbit, 3 maillons d'attache, boulons et écrous.

**7401032** Absorbeur d'énergie Zorbit, 3 maillons d'attache, boulons, écrous et tendeur à lanterne.

**7401033** Absorbeur d'énergie Zorbit, 3 maillons d'attache, boulons, écrous, tendeur à lanterne, cosses et attaches de câble.

**7600580** Absorbeur d'énergie Zorbit, 3 maillons d'attache, boulons, écrous, tendeur à lanterne, cosses, attaches de câble avec coin d'amarrage et deux joints toriques.

**7608008** Extrémité de ligne de vie horizontale de type coin d'amarrage.

## LIGNES DE VIE HORIZONTALES PERMANENTES

Que se soit sur un wagon, un camion-citerne, un avion, le long d'un toit, dans les gradins d'un stade ou sur un pont, les lignes de vie horizontales permanentes Capital Safety<sup>MC</sup> et Uniline<sup>MD</sup> permettent une facilité d'utilisation remarquable avec une protection contre les chutes permanente facile à utiliser.

Nous proposons à la fois des systèmes préconçus installés par l'utilisateur et des systèmes personnalisés spécifiques à un site permettant des installations droites ou courbées, flexibles ou rigides. Nous avons également éliminé les domaines d'incertitude et la complexité de ces systèmes en travaillant conjointement, au niveau national, avec un réseau d'installateurs agréés capables de proposer des solutions clé en main complètes, de l'évaluation du site et la conception des ancrages à l'installation du système et à la formation du personnel.

Nous travaillerons même avec les architectes du projet ainsi que les ingénieurs afin de garantir que le système est totalement intégré au site, sans engendrer de conflit avec d'autres systèmes de construction.

*Image présentée : Système Uniline<sup>MD</sup>  
avec des structures StrongArm<sup>MC</sup>*





## SYSTÈMES DE LIGNE DE VIE HORIZONTALE À PORTÉES MULTIPLES SAYFLINE<sup>MC</sup>

Le système à portées multiples Sayflin est une ligne de vie horizontale permanente simple et sûre, disponible en magasin, conçue pour être installée par l'utilisateur. Il est entièrement personnalisable, y compris la longueur de portée, la longueur totale du système et même la position d'installation finale.

- Il offre une protection intégrale continue pour deux travailleurs.
- Le manchon d'une pièce unique contourne les intermédiaires et se déplace librement où vous devez travailler.
- Personnalisé en fonction du chantier, longueur maximale de 54,9 m (180 pi), portée maximale de 9,1 m (30 pi).
- Des supports uniques peuvent être installés au-dessus, au niveau ou en dessous de l'utilisateur.
- Le système se compose d'une ligne de vie, d'un support intermédiaire (un par portée de 9,1 m), de la quincaillerie d'extrémité, d'un tendeur et de deux absorbeurs d'énergie Zorbit<sup>MC</sup>. Le manchon et les composants intermédiaires supplémentaires doivent être commandés séparément.

### ACCESSOIRES SAYFLINE

**7608001** Support intermédiaire, système à portées multiples.

**7608002** Manchon Sayflink<sup>MC</sup> pour le système à portées multiples Sayflin.

### SYSTÈMES DE LIGNE DE VIE HORIZONTALE À PORTÉES MULTIPLES SAYFLINE

	6,1 m (20 pi)	12,2 m (40 pi)	18,3 m (60 pi)	24,4 m (80 pi)	30,5 m (100 pi)	36,6 m (120 pi)	42,7 m (140 pi)	48,8 m (160 pi)	54,9 m (180 pi)
Galvanisé		7603040	7603060	7603080	7603100	7603120	7603140	7603160	7603180

\*Tailles personnalisées offertes.



### 2103143C

#### Chariot pour poutre en I

Convient aux poutres en I de 7,6 cm à 20,3 cm (3 po à 8 po) de largeur jusqu'à 1,7 cm (11/16 po) d'épaisseur.

### 2103147

#### Chariot pour poutre en I

Acier inoxydable, convient aux poutres en I de 7,6 cm à 20,3 cm (3 po à 8 po) de largeur jusqu'à 1,7 cm (11/16 po) d'épaisseur.



## SYSTÈME POUR POUTRE EN I ET CHARIOT

Nos chariots pour une personne permettent une mobilité horizontale permanente sur les poutres en I. Utilisé en conjonction avec une ligne de vie auto-rétractable, le système offre une protection contre les chutes ainsi qu'une mobilité horizontale et verticale. Ces systèmes peuvent généralement être utilisés sur des poutres en I en hauteur existantes. Il s'agit parfois de l'unique choix possible lorsqu'il n'est pas possible de s'adapter aux charges générées par une ligne de vie horizontale de type câble à portées multiples. En outre, les systèmes rigides éliminent la flexion et l'ondulation, ce qui réduit la distance d'arrêt général nécessaire sous la zone de travail.



SYSTÈMES DE PROTECTION

# RÉPONDANT AUX BESOINS DE L'ENVIRONNEMENT DE TRAVAIL ACTUEL EN ÉVOLUTION.

Nous offrons une gamme complète de systèmes antichute et de protection antichute qui sont des solutions entièrement conformes et pratiques pour toutes les industries. Notre vision de service, formation et assistance de qualité nous a permis de nous forger, à juste titre, une réputation d'excellence.

Nos techniciens certifiés et formés offrent des installations à la fine pointe et des services de formation tout au long de la vie de l'équipement, contribuant ainsi à faire de la sécurité de vos travailleurs une simple garantie.



# LE NEC PLUS ULTRA EN MATIÈRE DE CONCEPTION DE SYSTÈME MODULAIRE.



L'ancrage est conforme aux normes EN 795, de l'OSHA, de l'ANSI, AS/NZS, et a fait l'objet de tests de conformité aux normes EN 795, classes A et C.



## CARACTÉRISTIQUES ET AVANTAGES

- **La méthode de fixation avec des chevilles à bascule** pour les toits plats accélère l'installation et réduit la formation de ponts thermiques, réduisant ainsi la perte de chaleur par le bâtiment. Ces deux caractéristiques font économiser du temps et de l'argent au client.
- **L'ancrage RoofSafe** utilise des alliages de qualité marine au niveau de sa conception pour réduire le poids total et les frais d'expédition.
- **L'ancrage RoofSafe** est modulaire de par sa conception, utilisant moins d'espace pour l'emballage et l'expédition. Dans l'éventualité peu probable du déploiement de l'ancrage, il est possible d'enlever le module supérieur et de le remplacer par un nouveau module.
- **L'ancrage RoofSafe** a été conçu pour résister à un essai de traction verticale de 5 kN (1 125 lb) sans subir d'effet négatif sur l'intégrité de l'ancrage. Cet essai permet une vérification annuelle de son intégrité structurale afin d'assurer sa conformité et votre paix d'esprit.
- **L'ancrage RoofSafe** pour systèmes de toitures plates comporte une conception résistante aux intempéries afin de garantir l'intégrité du bâtiment.
- **L'ancrage RoofSafe** s'adapte parfaitement aux bâtiments de conception moderne, ainsi qu'aux bâtiments plus anciens, ce qui vous permet de respecter les normes en vigueur et d'avoir l'esprit tranquille, quel que soit le type de projet.
- **Le système de câble RoofSafe** utilise un câble en acier inoxydable 316 de haute qualité afin d'offrir une excellente liberté de mouvement lors de la circulation dans les coins et les contours du bâtiment.
- **Le système a une portée de 12 m (40 pi)** entre les supports intermédiaires afin de réduire les pénétrations dans le toit.
- **Les composants polis électrolytiquement** offrent une résistance à la corrosion à long terme.\*
- **Le rendement du système** peut être calculé à l'aide d'un logiciel de conception personnalisé fournissant des niveaux de sécurité assurés. Le système maintient un facteur de sécurité minimum de 2 pour utilisateurs multiples.

\* Certains environnements agressifs peuvent provoquer la corrosion et la décoloration de l'acier inoxydable.

RAIL ROOFSAFE<sup>MC</sup>

## ESTHÉTIQUE INÉGALÉE. SÉCURITÉ SANS COMPROMIS.



Est conforme aux normes internationales de protection contre les chutes EN795, OSHA et AS/NZS.



## PRINCIPALES CARACTÉRISTIQUES

- **Le seul système de rail positionné directement sur le toit** qui peut faciliter les changements de direction et s'adapter aux inclinaisons de toit, assurant ainsi un accès sécurisé au toit partout où il est requis.
- **Permet à plusieurs utilisateurs** d'exécuter des tâches de maintenance plus complexes, comme des travaux sur corde d'accès suspendue, d'une façon efficace.
- **La répartition uniforme de la charge** assure que même si un utilisateur fait une chute, l'intégrité du système de toit ne sera pas compromise.
- **La conception solide assure qu'il n'y a aucune déformation ou chargement inutile** des points d'ancrage pendant l'utilisation, donnant à l'utilisateur toute la confiance nécessaire, même sur les pentes de toit de plus de à 15 °.
- **Le chariot de fixation à quatre roues** circule sans effort sur le rail en aluminium extrudé, ce qui rend le système très convivial.
- **Le système modulaire léger** est offert en sections de 3 m (10 pi), ce qui facilite le transport et la manutention sur le site.



PROTECTION COMPLÈTE



MEILLEURE QUALITÉ



RAIL À PROFIL BAS ROOFSAFE<sup>MC</sup>

# SYSTÈME À PROFIL BAS RÉSISTANT AUX IMPACTS IMPORTANTS.



SYSTÈMES DE PROTECTION

Est conforme aux normes de l'OSHA et l'ANSI.

## PRINCIPALES CARACTÉRISTIQUES



- **Simple et facile à installer** : Des trous pré-perçés placés de façon stratégique sur le rail permettent une disposition et une installation rapides. Le système inclut également une protection contre les intempéries pour votre tranquillité d'esprit.
- **Conception de rail à profil bas** : Le rail passe sous la structure de la passerelle d'embarquement lorsqu'elle est allongée ou rétrécie, il n'y a donc aucun besoin d'enlever ou de refaire la tension sur le système.
- **Doté de i-SAFE<sup>MC</sup> 3.1** : La méthode de suivi des équipements de sécurité et de gestion de votre programme d'inspections de sécurité la plus perfectionnée.
- **Longe avec absorbeur d'énergie grande capacité Force2<sup>MC</sup>** : Elle est idéale pour s'attacher à vos pieds. Sa conception double offre une protection et une mobilité continues lorsque vous vous déplacez d'une section de la passerelle à une autre.
- **Conception polyvalente pour plusieurs personnes** : Ce système polyvalent peut être utilisé par une personne par section de passerelle pour la protection contre les chutes ou par trois personnes par section pour la retenue contre les chutes : capacité de 140,61 kg (310 lb) par personne.
- **Navette de rail haute performance** : Des opérations fluides et un mouvement très efficace le long du rail offrent une protection mains libres.

## UNI 8<sup>MC</sup> / UNILINE<sup>MC</sup>



L'ancrage est conforme aux normes EN 795, de l'OSHA, de l'ANSI, AS/NZS, et a fait l'objet de tests de conformité à la norme EN 795, classe C.



## CARACTÉRISTIQUES ET AVANTAGES

- **Une large gamme d'options de supports de montage** permet de naviguer les coins et les contours du bâtiment tout en offrant une excellente fonctionnalité grâce à sa capacité de mouvement sans interruption.
- **Le chariot Uni 8 Uniline** peut être utilisé d'un côté ou de l'autre de la ligne sans le décrocher et le rattacher afin d'offrir à l'utilisateur la souplesse de se déplacer de part et d'autre du système.
- **Les absorbeurs d'énergie en ligne** réduisent le transfert de charge vers la structure en cas de chute.
- **Le système Uni 8** a une portée de 12 m (40 pi) entre les supports.
- **Le câble unique de 8 mm (0,31 po)** offre une solution de protection antichute discrète et à faible empiètement.
- **Le système peut soutenir plusieurs travailleurs**, jusqu'à 140 kg (310 lb) chacun, permettant à une équipe complète de réaliser des tâches en hauteur.
- **Un logiciel** calcule le rendement du système pour s'assurer que toutes les conceptions du système répondent aux besoins des clients et sont sécuritaires.
- **Un nombre réduit de pièces en mouvement** et des matériaux de qualité assurent une longue durée de vie, des coûts faibles et représentent un bon investissement.
- **Les composants en acier inoxydable (316) polis électrolytiquement** offrent une résistance à la corrosion à long terme.\*

\* Certains environnements agressifs peuvent provoquer la corrosion et la décoloration de l'acier inoxydable.





UNI 8<sup>MC</sup> OVERHEAD / UNILINE<sup>MC</sup>

# SÉCURITÉ MAXIMALE AVEC LIBERTÉ MAXIMALE.

L'ancrage est conforme aux normes EN 795, de l'OSHA, de l'ANSI, AS/NZS, et a fait l'objet de tests de conformité à la norme EN 795, classe C.

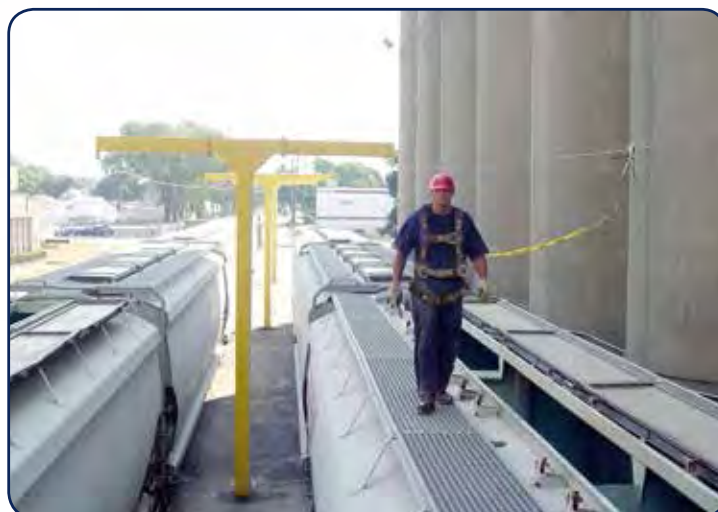

SYSTÈMES DE PROTECTION

## CARACTÉRISTIQUES ET AVANTAGES

- **Le chariot Uni 8 Overhead** passe librement sur les supports intermédiaires assurant la liberté de mouvement complète de l'utilisateur.
- **Les roulements scellés** des roues du chariot Uni 8 Overhead réduisent la fréquence d'entretien.
- **Le chariot Uni 8 Uniline** peut être utilisé comme chariot substitut dans les systèmes avec des coins ou lorsqu'il faut retirer le chariot de la ligne de vie lorsqu'il n'est pas en usage.
- **Des supports aériens courbés** pour l'installation d'une ligne de vie tournant des coins afin de pouvoir utiliser le chariot Uni 8 Uniline.
- **Le câble à haute tension en acier inoxydable** prend en charge, au besoin, les lourds dispositifs antichute et réduit les flexions de câble.
- **Les absorbeurs d'énergie en ligne** réduisent le transfert de charge vers la structure en cas de chute.
- **Disponible comme système à portée simple ou à portées multiples** pour des distances jusqu'à 30 m (100 pi).
- **Un logiciel** calcule le rendement du système pour s'assurer que toutes les conceptions du système répondent aux besoins des clients et sont sécuritaires.
- **Les supports de câble intermédiaire robustes** permettent au système de se déployer sur de plus grandes distances pour les zones de travail étendues et permettent le libre passage du chariot.
- **Les composants en acier inoxydable (316) polis électrolytiquement** offrent une résistance à la corrosion à long terme.\*
- **Supporte plusieurs travailleurs** jusqu'à 140 kg (310 lb) chacun.

\* Certains environnements agressifs peuvent provoquer la corrosion et la décoloration de l'acier inoxydable.

UNIRAIL<sup>MC</sup>

## LA SÉCURITÉ À SON MEILLEUR.

### PROTÉGER LES TRAVAILLEURS CONTRE LES RISQUES DE CHUTE

avec un système d'ancrage simple, continu et fonctionnel.



Conforme avec les normes EN795, de l'OSHA, de l'ANSI et AS/NZS.

## PRINCIPALES CARACTÉRISTIQUES

- Peut être installé sur un large éventail de structures, supportant plusieurs travailleurs, servant à la fois pour toutes les applications de dispositif de sécurité et de protection antichute.
- A une portée jusqu'à 3 m (10 pi).
- Les composants en alliage d'aluminium série 6000 et en acier inoxydable 316 aident à résister aux environnements rigoureux, assurant la longévité en faisant épargner sur l'entretien futur et les coûts de remplacement.
- La conception du produit et les points de fixation réduisent la charge structurelle et augmentent l'adaptabilité aux bâtiments ou aux tolérances structurelles, en particulier lorsqu'il s'agit de structures plus faibles.
- Le rail principal glisse sur ses supports pour atténuer les effets de la dilatation et de la contraction thermiques qui entraîneraient autrement sa déformation.
- Chaque chariot est doté d'une résistance ultime qui va au-delà de 15 kN (3 300 lb).
- La conception modulaire le rend facile à installer et à spécifier.



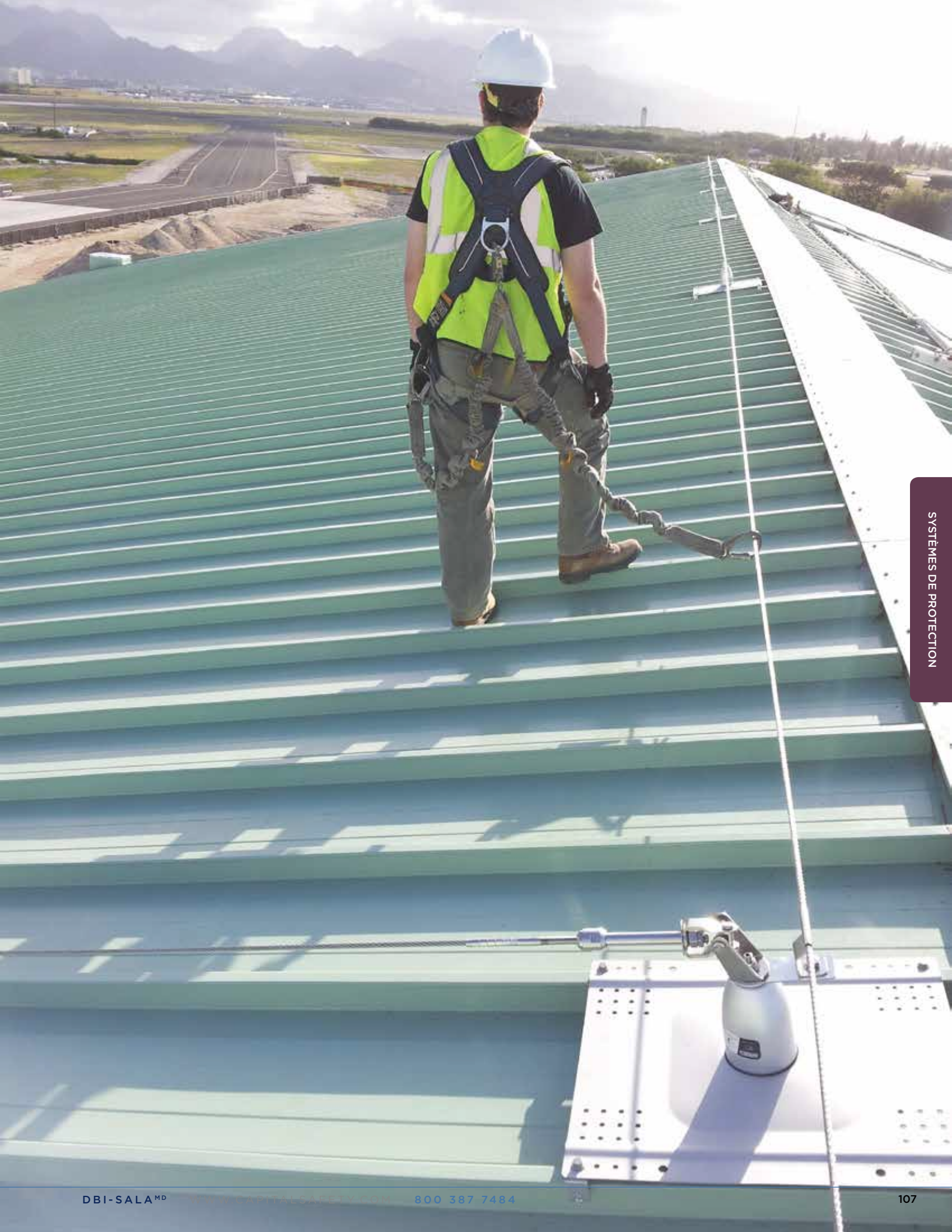



CONNECTEURS D'ANCRAGE

PLUS VOUS AVEZ  
CONFIANCE EN UN  
ANCRAGE, PLUS VOUS  
POUVEZ PROFITER  
DE LA VUE.





---

## Soyez malins, jetez d'abord un coup d'œil aux connecteurs d'ancrage DBI-SALA<sup>MD</sup>.

---

Dans l'excitation du moment, n'oubliez pas que chaque connecteur d'ancrage DBI-SALA a été rigoureusement testé afin de s'assurer qu'il répond, voire dépasse, les exigences des normes OSHA et ANSI. Capital Safety<sup>MC</sup> propose la gamme la plus complète de connecteurs d'ancrage actuellement offerte. Vous trouverez donc toujours le produit le plus adapté aux demandes de votre travail.



*La plupart des ancrages  
sont dotés de*

**isafe**<sup>MC</sup>  
Powered by Pervidi<sup>MC</sup>



# TYPES D'ANCRAGES

Votre choix d'ancrage dépend du type de travail effectué. Les ancrages sont vendus en fonction de ce à quoi ils se connectent (utilisations diverses/tous types d'utilisations, acier, béton, toiture, industrie minière ou structures spéciales), selon qu'ils soient fixes ou mobiles et selon qu'ils soient permanents ou portables. Ils doivent tous fournir un point de fixation sûr pour un dispositif antichute personnel et doivent être capables de supporter une charge de 22 kN (5 000 lb) ou de répondre aux critères OSHA qui préconisent un facteur de sécurité de 2 pour 1.



## DIVERS (TOUS TYPES D'UTILISATIONS)

Ancrages portables utilisés dans toute une gamme d'applications. De nombreux ancrages sont à nœud coulant, conçus pour fournir un moyen sûr et facile d'ancrer un dispositif de protection contre les chutes à un emplacement en hauteur, normalement hors d'atteinte.

## TOIT

Divers ancrages de toit portables et permanents pour toits résidentiels et commerciaux, ainsi que pour toits plats ou inclinés sont offerts. Ces ancrages spécialisés assurent votre sécurité sans endommager la structure.



## ACIER

Nos ancrages destinés à l'acier sont légers et faciles à installer. Divers ancrages portables, permanents, mobiles et fixes pour connexion à des poutres en I ou autres structures en acier sont disponibles.



## BÉTON

Ces ancrages portables permanents robustes et extrêmement résistants à l'abrasion ont été spécifiquement développés pour être fixés à des structures en béton telles que des murs, des sols, des plateformes et des colonnes.



## INDUSTRIE MINIÈRE

Nos ancrages SAFLOK<sup>MC</sup> pour le secteur minier ont été conçus pour être utilisés avec les boulons d'ancrage à friction pour une panoplie d'applications minières variées. Ces ancrages certifiés selon les normes ANSI et OSHA offrent l'ultime protection antichute destinée aux travailleurs miniers.



## ANCRAGES SPÉCIALISÉS

Ces dispositifs uniques ont été conçus spécifiquement pour se fixer aux structures d'ancrage difficiles. Si vous ne trouvez pas d'ancrage adapté à votre application, contactez-nous et nous travaillerons ensemble afin de trouver une solution.



# CONNECTEURS D'ANCRAGE DIVERS

Ces ancrages extrêmement polyvalents sont simplement fixés à la structure d'ancrage à l'aide d'un nœud coulant afin de fournir un point de fixation rapide et sûr, d'une résistance de 22 kN (5 000 lb) pour votre équipement de protection individuelle contre les chutes.



## 1003000C

### FIXATION UNIVERSELLE PAR SANGLE

Conception avec boucle mâle-femelle. Sangle en polyester de 4,45 cm (1-3/4 po) munie d'un rembourrage d'usure en polyester d'une largeur de 7,6 cm (3 po), 0,9 m (3 pi)

**1003006C** Fixation universelle de type sangle, boucle mâle-femelle, 1,8 m (6 pi)

**1002103** Fixation universelle réglable de type sangle, boucle mâle-femelle, 0,9 m (3 pi)

**1002106** Fixation universelle réglable de type sangle, boucle mâle-femelle, 1,8 m (6 pi)

**1002010** Fixation universelle de type sangle, boucle mâle-femelle, 3,0 m (10 pi)

## 1002202

### FIXATION UNIVERSELLE POUR UTILISATION LORS DU TRAVAIL À CHAUD

Sangle renforcée de fibres de Kevlar<sup>MD</sup> idéale pour les environnements à haute température, boucle mâle-femelle de 4,45 cm (1-3/4 po), 1,8 m (6 pi)



**1002200** Fixation universelle, avec fibres Kevlar<sup>MD</sup>, boucle mâle-femelle, 0,9 m (3 pi)

**1002201** Fixation universelle, avec fibres Kevlar<sup>MD</sup>, boucle mâle-femelle, 1,2 m (4 pi)

## 5900550

### FIXATION UNIVERSELLE PAR CÂBLE

Conception avec boucle mâle-femelle. Câble en acier inoxydable 7 x 19 de 9,5 mm (3/8 po) avec joints toriques, 1,2 m (4 pi)



**5900551** Fixation universelle de type câble, boucle mâle-femelle, 1,8 m (6 pi)

**5900552** Fixation universelle de type câble, boucle mâle-femelle, 3,0 m (10 pi)

## 1201390

### SANGLE AVEC NŒUD COULANT POUR ÉCHAFAUDAGE

Sangle de type nœud coulant, se fixe à un ancrage d'un diamètre de 76 mm (3 po). Sangle en polyester de 25 mm (1 po), 43 cm (17 po).



**1201391** Sangle de type nœud coulant pour échafaudage, 61 cm (24 po).

**1201421** Sangle de type nœud coulant pour échafaudage avec quincaillerie enduite.

**1002106** Fixation universelle réglable de type sangle, boucle mâle-femelle, 1,8 m (6 pi)

# MOUSQUETONS SAFLOK<sup>MC</sup>

Peu de gens le savent, mais les mousquetons Saflok sont au cœur de la plupart des dispositifs de sécurité. Ils permettent de fixer en toute sécurité un composant à un autre et offrent une résistance maximale, une résistance à la rupture minimale de 22 kN (5 000 lb) et une résistance de la clavette de 16 kN (3 600 lb). Conçus pour une fixation rapide, ils se ferment et se verrouillent automatiquement afin de maintenir l'ensemble des composants de votre dispositif de sécurité, vous y compris, fermement attachés.

## 2000112

### MOUSQUETON SAFLOK

Mousqueton en acier avec clavette à verrouillage/fermeture automatique d'une résistance de 16 kN (3 600 lb), ouverture de la clavette de 17,5 mm (11/16 po).



## 2000113

### MOUSQUETON SAFLOK

Mousqueton en acier avec clavette à verrouillage/fermeture automatique d'une résistance de 16 kN (3 600 lb), ouverture de la clavette de 30 mm (1-3/16 po).



## 2000114

### MOUSQUETON SAFLOK

Mousqueton en acier avec clavette à verrouillage/fermeture automatique d'une résistance de 16 kN (3 600 lb), ouverture de la clavette de 55,5 mm (2-3/16 po).



## 2000117

### MOUSQUETON SAFLOK

Mousqueton en acier inoxydable avec tige de retenue, clavette à verrouillage/fermeture automatique d'une résistance de 16 kN (3 600 lb), ouverture de la clavette de 17,5 mm (11/16 po).



## 2000127

### MOUSQUETON SAFLOK

Mousqueton en acier inoxydable avec clavette à verrouillage/fermeture automatique, ouverture de 17,5 mm (11/16 po), résistant à la corrosion, conception conviviale compacte et légère.



## 2000300

### MOUSQUETON SAFLOK

Mousqueton en acier avec Clavette à verrouillage/fermeture automatique à triple action d'une résistance de 16 kN (3 600 lb), ouverture de la clavette de 50,8 mm (2 po).



## 2000301

### MOUSQUETON SAFLOK

Mousqueton en acier inoxydable avec clavette à verrouillage/fermeture automatique à triple action d'une résistance de 16 kN (3 600 lb), ouverture de la clavette de 50,8 mm (2 po).



## CONNECTEURS D'ANCRAGE POUR ACIER

Ancrages pour acier légers, compacts et extrêmement polyvalents qui fournissent un point de fixation personnel facile à installer et sûr de 22 kN (5 000 lb). (5 000 lb) pour votre équipement de protection individuelle contre les chutes.



### 2104701

#### ANCRAGE COULISSANT POUR POUTRE GLYDER<sup>MC</sup> 2

Permet une mobilité horizontale totale sur les poutres en I; se fixe en hauteur ou aux pieds (à utiliser avec une longe à absorbeur d'énergie Force2<sup>MC</sup> lorsqu'il est fixé aux pieds).

- Les rembourrages d'usure éliminent le contact métal contre métal, pour une utilisation en douceur.
- Système de réglage à crémaillère intégré pour une installation facile.
- Le réglage double prise sur la poutre évite les torsions et les rotations.
- Extrêmement léger à seulement 1,66 kg (3,7 lb).
- Capacité d'utilisateur de 189 kg (420 lb).
- S'adapte à des semelles de 8,89 cm à 35,56 cm (3-1/2 po à 14 po) de largeur et jusqu'à 3,18 cm (1-1/4 po) d'épaisseur.



### 2110941

#### ANCRAGE COULISSANT POUR POUTRE GLYDER

Le système Glyder original est doté de la plupart des caractéristiques du Glyder 2, à la différence que le système de réglage est de type goupille à ressort et qu'il s'adapte à des poutres plus larges. S'adapte à des semelles de poutre de 15,24 cm à 45,72 cm (6 po à 18 po) de largeur et jusqu'à 6,35 cm (2-1/2 po) d'épaisseur.



### 2100159

#### ANCRAGE POUR POUTRE FIXE

Le système s'installe en quelques secondes à la poutre, selon l'orientation de votre choix; le serrage final se fait à l'aide d'une poignée de réglage intégrée. Idéal pour une utilisation en tant que point d'ancrage pour une personne ou en tant que points d'ancrage pour une ligne de vie horizontale Sayflin<sup>MC</sup>. S'adapte à des semelles de poutre jusqu'à 3,81 cm (1-1/2 po) d'épaisseur et de 6,35 cm à 30,48 cm (2-1/2 po à 12 po) de largeur.

**2108407** Ancrage pour poutre fixe, s'adapte à des semelles de poutre de 3,81 cm (1-1/2 po) d'épaisseur et de 6,35 cm à 45,72 cm (2-1/2 po à 18 po) de largeur.

**2108408** Ancrage pour poutre fixe, s'adapte à des semelles de poutre de 3,81 cm (1-1/2 po) d'épaisseur et de 6,35 cm à 60,96 cm (2-1/2 po à 24 po) de largeur.

**2108410** Ancrage pour poutre fixe, s'adapte à des semelles de poutre de 1,27 cm à 6,35 cm (1/2 po à 2-1/2 po) d'épaisseur et de 30,48 cm à 91,44 cm (12 po à 36 po) de largeur.



## 2103143C

### CHARIOT POUR POUTRE EN I

Le chariot s'utilise avec des lignes de vie auto-rétractables sur des poutres horizontales; il a été conçu pour être facile à utiliser et offrir des performances supérieures. Il coulisse facilement le long de la poutre, ce qui lui permet d'offrir une mobilité horizontale.

- Il peut être fixé partout sur la poutre, y compris au milieu.
- Les paliers de roues double blindage non corrosifs ne nécessitent aucun entretien.
- Les cartes du chariot protègent les roues des dommages et empêchent la pénétration de débris.
- Le chariot s'adapte à des semelles de poutre de 7,62 cm à 20,32 cm (3 po à 8 po) de largeur et jusqu'à 17,5 mm (11/16 po) d'épaisseur.

**2103147** Chariot pour poutre en I, entièrement en acier inoxydable, s'adapte à des semelles de poutre de 7,62 cm à 20,32 cm (3 po à 8 po) de largeur et jusqu'à 17,5 mm (11/16 po) d'épaisseur.

## 8800023

### POULIE TANDEM

Pour corde ou câble de 9,5 mm 12,7 mm (3/8 po à 1/2 po).

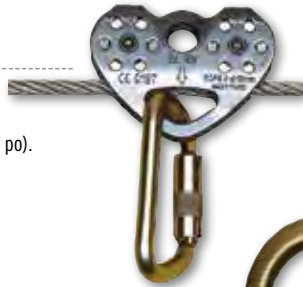

## 2101630

### PLAQUE D'ANCRAGE AVEC DÉ D'ACCROCHAGE

La plaque d'ancrage avec dé d'accrochage peut être vissée ou soudée à une structure; elle offre un point de connexion compact et fiable pour votre dispositif de protection contre les chutes.

- Deux orifices de fixation d'un diamètre de 12,7 mm (1/2 po).
- Dé d'accrochage en acier cadmié.
- Plaque d'ancrage en acier inoxydable 304.
- Taille de la plaque : 6,4 mm x 5,08 cm x 11,4 cm (1/4 po x 2 po x 4-1/2 po).



**2101634** Plaque d'ancrage avec dé d'accrochage, dé d'accrochage en acier cadmié, plaque d'ancrage en acier brut.

**2101636** Plaque d'ancrage avec dé d'accrochage, dé d'accrochage et plaque d'ancrage en acier inoxydable 304.

**2101638** Plaque d'ancrage avec dé d'accrochage, dé d'accrochage et plaque d'ancrage en acier inoxydable 316.

**2101637** Plaque d'ancrage avec dé d'accrochage, noire.

## 2104550

### ANCRAGE POUR PLAQUE D'ACIER

Cet ancrage pour plaque offre une fixation compacte et fiable à une plaque d'acier de 9,5 mm à 25,4 mm (3/8 po à 1 po) d'épaisseur; elle permet de connecter votre longe, ligne de vie verticale ou ligne de vie auto-rétractable.

- La conception à vis de pression facile à utiliser garantit une connexion positive et sécuritaire.
- Système complet avec point de fixation intégral avec dé d'accrochage.
- Construction en acier zingué durable et résistant à la corrosion.



## CONNECTEURS D'ANCRAGE POUR BÉTON

Ancrages pour béton légers, compacts et extrêmement polyvalents qui fournissent un point de fixation facile à installer et sécuritaire d'une résistance de 22 kN (5 000 lb). (5 000 lb) pour votre équipement de protection individuelle contre les chutes.

### 2100085C

#### ANCRAGE POUR CALE EN BÉTON SAFLOK

Cet ancrage en béton portable et réutilisable s'installe rapidement et facilement à l'aide d'outils pour béton standard, fournissant un point de fixation rapide et sécuritaire.

- Bouton de déverrouillage rapide exclusif pour un retrait rapide.
- Un anneau de connexion forgé unique offre un point de fixation compatible.
- Câble de charge blindé et câbles de déverrouillage de sabot d'arrêt.
- Poignée pivotante à prise facile exclusive.



### 2100102

#### ANCRAGE À AILETTE SAFLOK

Cet ancrage portable et réutilisable s'installe en quelques secondes sur du béton ou de l'acier pour les applications verticales, horizontales ou applications en hauteur. Il fournit un point de fixation compatible, rapide et sécuritaire.

- Le câble de déploiement permet de sélectionner le mode (ouvert ou verrouillé).
- L'indicateur de position informe visuellement l'utilisateur si le système est verrouillé ou déverrouillé.
- Un dé d'accrochage pivotant offre un point de fixation compatible.
- Utilisez pour des orifices de 19 mm (3/4 po).



### 2100050

#### SANGLE D'ANCRAGE POUR BÉTON

Notre sangle d'ancrage jetable pour béton offre un ancrage temporaire sur les coffrages de béton; elle est extrêmement facile à installer et à utiliser.

- La boucle se glisse sur une barre d'armature, puis le béton est coulé par-dessus.
- Lorsqu'elle n'est plus requise, il suffit de couper la sangle et de la jeter.
- Construction en polyester durable de 4,45 cm (1-3/4 po), 1 m (3,5 pi)
- Rembourrage d'usure sur toute la longueur de la sangle, pour plus de résistance à l'abrasion.
- Un dé d'accrochage offre un point de fixation compatible.



**2100053** Sangle d'ancrage pour béton avec dé d'accrochage, 1,2 m (48 po).

**2100061** Sangle d'ancrage pour béton, pas de dé d'accrochage, 1 m (3-1/2 pi).



### 2104568

#### ANCRAGE À DÉ D'ACCROCHAGE POUR BÉTON

Un ancrage pour béton simple, polyvalent et sûr à utiliser dans les applications temporaires ou permanentes. Ce système fournit un point de fixation sûr.

- Ensemble de dé d'accrochage réutilisable.
- Conception robuste pour les environnements difficiles.
- Un indicateur d'« accrochage sécuritaire » informe l'utilisateur lorsque l'installation est correcte.
- Se fixe dans des orifices de 17,5 mm (11/16 po), 18 mm (23/32 po) ou 19,1 mm (3/4 po). Seulement des forets à béton standards sont requis.



**2104561** Ancrage pour béton avec dé d'accrochage, fourni avec 5 boulons supplémentaires.

**2104562** Ancrage pour béton avec dé d'accrochage, fourni avec 11 boulons supplémentaires.

**2100066** Paquet de 10 boulons de remplacement pour ancrage pour béton avec dé d'accrochage.

### 2101004C

#### ANCRAGE À RESSORT POUR BÉTON

Un ancrage pour béton polyvalent, simple et sécuritaire qui utilise des douilles préinstallées. Il permet à l'utilisateur de se connecter à l'ancrage et de s'en déconnecter d'une simple pression d'un bouton.

- À utiliser pour les applications de type sol, mur ou plafond.
- Offre des points de fixation pratiques là où requis.
- Fonctionnement à l'aide d'un bouton-pression pour une utilisation rapide et facile.
- La douille est dotée d'un capuchon pour masquer l'orifice, ce qui lui permet de se fondre dans le décor.



**2101000C** Douille à ressort pour béton et capuchon seulement.

**2101002C** Goupille à ressort pour béton seulement.

**2100152** Ancrage pour béton à couler sur place.

**2100169** Ensemble d'ancrage à ressort pour béton à couler sur place avec goupille à ressort et douille.





## 2105500

### TRÉPIED DE BAS DE PENTE POUR BÉTON

Cet ancrage offre aux travailleurs un point d'ancrage rapide, facile et sécuritaire lors du travail sur béton préfabriqué.

- À utiliser avec la ligne de vie auto-rétractable pour bas de pente Ultra-Lok<sup>MC</sup> (3504500) (voir page 63).
- Pivote à 360 degrés pour une liberté de mouvement totale.
- Il peut également être utilisé comme point d'ancrage pour une ligne de vie horizontale temporaire.
- Système de fixation à crémaillère intégré. Aucun outil spécial n'est nécessaire.

## 8523178

### ANCRAGE POUR PARAPET EN BÉTON

Un connecteur d'ancrage portable développé pour une utilisation dans les emplacements dans lesquels un parapet bas constitue un site d'ancrage pour une longe à absorbeur d'énergie ou une ligne de vie à auto-rétractable.

- La conception non pénétrante évite tout dommage sur le site.
- Plage de réglage de 2,54 cm à 30,83 cm (1 po à 14,5 po) de largeur.
- Aucun outil n'est nécessaire pour l'installation.





## CONNECTEURS D'ANCRAGE DE TOIT

Lorsque vous vous trouvez sur le toit en bois ou en acier d'une structure résidentielle ou commerciale, qu'il soit plat ou incliné, votre dispositif de protection contre les chutes a besoin de composants spécialisés afin d'assurer votre sécurité sans endommager la structure. Nos trusses et dispositifs d'ancrage faciles à utiliser constituent la solution idéale et sont conformes aux normes OSHA et ANSI les plus récentes.

### 2105683

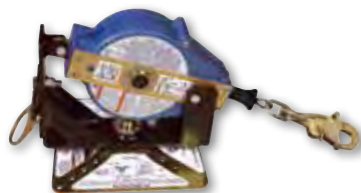

#### ANCRAGE DE TOIT PIVOTANT RÉUTILISABLE

Offre une mobilité et une protection à 360 degrés sur les platelages plats ou inclinés, en bois et en métal. Pour une utilisation avec les lignes de vie auto-rétractables Ultra-Lok<sup>MC</sup> 3504430C de 9,14 m (30 pi) ou 3504450C de 15,25 m (50 pi) (à commander séparément). Peut également être utilisé comme point d'ancrage pour les lignes de vie horizontales.

### 2105682

#### ANCRAGE DE TOIT PIVOTANT RÉUTILISABLE

Offre une mobilité et une protection à 360 degrés sur les toits en bois inclinés. Comprend une ligne de vie auto-rétractable Ultra-Lok 3504430C de 9,14 m (30 pi).

**3505694** Ancrage de toit pivotant réutilisable à quatre pieds avec ligne de vie auto-rétractable Ultra-Lok de 9,14 m (30 pi) et fixations pour toitures en bois plates ou inclinées.

**3505695** Ancrage de toit réutilisable pivotant avec ligne de vie auto-rétractable Ultra-Lok 3504450C de 15,25 m (50 pi).



### 2103690

#### ANCRAGE DE TOIT PIVOTANT RÉUTILISABLE POUR 3 OUVRIERS

- Se fixe sur les structures de toit en bois inclinées.
- Installation par vissage rapide et facile : trousse de fixation comprise.
- Trois points d'ancrage avec dé d'accrochage pivotant intégrés.
- Construction durable et résistante à la corrosion.
- Conception légère et compacte.
- Pieds et jambes réglables.
- 137,2 cm (54 po) de hauteur lorsque complètement déployé.
- Portable et réutilisable.



### 2103673

#### ANCRAGE DE TOIT PORTABLE ET RÉUTILISABLE

Pour utilisation sur toits en bois plats ou en pente. Se fixe à l'aide de douze clous 16D ou de six boulons 6,4 mm x 63,5 mm (1/4 po x 2-1/2 po). Pour plus de polyvalence, cet ancrage peut être utilisé avec les lignes de vie horizontales.



### 2103676

#### ANCRAGE DE TOIT PORTABLE ET RÉUTILISABLE

Pour utilisation sur toits en bois plats ou en pente. Se fixe à l'aide de 20 clous 16D. Sa conception à charnière simple permet une extrême facilité de transport, d'installation, de démontage et de stockage.



### 2103677

#### ANCRAGE DE TOIT PORTABLE ET RÉUTILISABLE

Pour utilisation sur toits en bois plats ou en pente. Se fixe à l'aide de trois tirefonds de catégorie 5, de 7,94 mm (5/16 po) x 76,2 mm (3 po) minimum. Sa conception compacte permet une extrême facilité de transport, d'installation, de démontage et de stockage.





## 2104541

### ANCRAGE DE TOIT DÉTACHABLE AVEC BANDE DE RECouvreMENT

L'ensemble de dé d'accrochage amovible vous permet de laisser l'assemblage d'attache en place, puis de poser des bardeaux dessus, ce qui vous permet de réutiliser le dé d'accrochage dans un autre emplacement. S'adapte à la ferme, solive ou chevron de 5,08 cm x 15,24 cm à 5,08 cm x 20,32 cm (2x6 à 2x8).

**2104540** Ancre de toit détachable, s'adapte aux dimensions 5,08 cm x 10,16 cm (2 x 4).

**2104542** Ancre de toit détachable, s'adapte aux dimensions 5,08 cm x 25,4 cm (2 x 10) à 5,08 cm x 30,48 cm (2 x 12).



## 2103670

### ANCRAGE DE TOIT PERMANENT AVEC BANDE DE RECouvreMENT ET CAPUCHON

Se fixe à une ferme de 5,8 cm (2 po) jusqu'à 20,32 cm (8 po) à l'aide d'attaches et est fourni avec une bande de recouvrement afin d'éviter les fuites ainsi qu'un capuchon de dé d'accrochage pour raisons esthétiques. Fournit une protection contre les chutes aux travailleurs durant la construction initiale mais aussi au futur propriétaire.

**2103671** Ancre de toit permanent avec bande de recouvrement et capuchon, s'adapte à des dimensions de 5,08 cm x 25,40 cm (2x10) à 5,08 cm x 30,48 cm (2x12).



## 2103675

### ANCRAGE DE TOIT À JOINTS DEBOUT PORTABLE ET RÉUTILISABLE

Se fixe aux toits à joints debout plats ou inclinés. Le système de réglage télescopique s'adapte à des espacements de joint de 60,96 cm, 72,2 cm, 81,28 cm et 91,44 cm (24 po, 30 po, 32 po et 36 po). L'ancrage pivote à 360 degrés et est conçu pour une utilisation avec une ligne de vie auto-rétractable pour bas de pente Ultra-Lok<sup>MC</sup> (ligne de vie auto-rétractable à commander séparément).

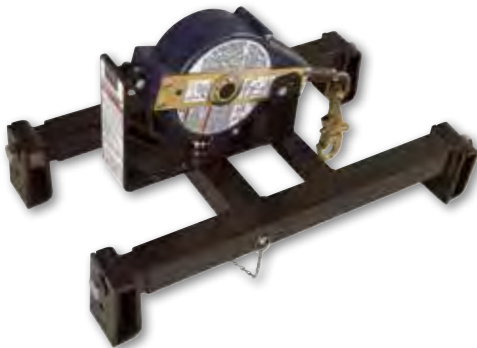

## 2100185

### ANCRAGE AUTONOME AVEC CONTREPOIDS

Ce système autonome peut être facilement disposé en haut de la surface du toit afin de fournir un point de fixation pour un travailleur. Un dé d'accrochage pivotant intégré dans l'assemblage permet au travailleur de se déplacer librement sur 360°. Trousse de levage également offerte.

**7200439** Contrepoids de remplacement simple de 20 kg (45 lb).

**2104190** Trousse d'assemblage de levage.



## 2100133

### ANCRAGE DE TOIT AVEC PLAQUE DE BASE EXTRA LARGE POUR MÉTAL, BÉTON ET BOIS

Toutes les trusses assemblées comprennent une plaque de base très large et un point d'ancrage intégré pour arrêter la chute d'un utilisateur. L'ancrage permanent est conçu pour un platelage en métal ondulé de 0,66 mm (calibre 26) ou plus d'épaisseur avec nervures espacées de 25,4 cm à 50,8 cm (10 po à 20 po), en contreplaqué CDX de 16 mm (5/8 po) ou en béton.

Résistance à la compression du béton d'un minimum de 21 MPa (3 000 PSI). Épaisseur minimale de 16,5 cm (6,5 po) pour les ancrages chimiques. Épaisseur minimale de 14 cm (5,5 po) pour les ancrages mécaniques.



## 2100138

### ANCRAGE DE TOIT À JOINTS DEBOUT

La trousse comprend une plaque de base et un point d'ancrage intégré pour la protection antichute d'un utilisateur. Ensemble d'ancrage permanent conçu spécialement pour les toits à joints debout.

**7241204** Trousse d'attaches maxi « Z » pour joints debout de type bulbe, paquet de 4.

**7241206** Trousse d'attaches maxi « E » pour joints debout à pli double, paquet de 4.

**7241208** Trousse d'attaches maxi « U » pour joints debout à pli simple, paquet de 4.



Un supplément de fixations, d'attaches et de rivets est offert pour une installation sur de nombreux types de toits.

## 2100139

### ANCRAGE DE TOIT POUR TOITS DE TYPE MEMBRANAIRE

Toutes les trusses assemblées comprennent une plaque de base et un point d'ancrage intégré pour arrêter la chute d'un utilisateur. L'assemblage d'ancrage permanent se visse à travers la membrane (jusqu'à 300 mm [12 po]) et l'isolant, dans le panneau de doublage en métal, en bois ou en béton.

**2100140** Ancre pour les toitures en PVC.

**2100142** Ancre pour les toitures en bitume.

**7241180** Trousse de boulon pour béton, 150 mm (6 po), paquet de 4.

**7241181** Trousse de boulon pour béton, 300 mm (12 po), paquet de 4.

**7241182** Trousse de boulons à ailettes, 150 mm (6 po), paquet de 4.

**7241183** Trousse de boulons à ailettes, 300 mm (12 po), paquet de 4.



## PROTECTION ANTICHUTE POUR L'EXPLOITATION SOUTERRAINE ET LE FORAGE EN TUNNEL - ANCRAGES SAFLOK<sup>MC</sup> POUR LE SECTEUR MINIER.

Nos ancrages SAFLOK pour le secteur minier ont été conçus pour être utilisés avec les boulons d'ancrage à friction pour une panoplie d'applications minières variées. Ces ancrages certifiés selon les normes ANSI et OSHA offrent l'ultime protection antichute destinée aux travailleurs miniers.

L'ancrage pivotant minier hybride est conçu pour rester à un seul endroit, alors que l'ancrage minier de type boulon avec joint torique pivotant permet de le déplacer d'un endroit à l'autre dans la mine. Ces deux ancrages sont durables, légers et faciles à installer et à retirer. Ils peuvent être utilisés avec la plupart des boulons d'ancrage à friction de 39 mm ou 47 mm (1-1/2 po ou 1-7/8 po).

### ANCRAGE MINIER DE TYPE BOULON SAFLOK AVEC JOINT TORIQUE PIVOTANT

L'ancrage minier de type boulon avec joint torique pivotant est un connecteur d'ancrage conçu pour la protection antichute, l'arrimage, le travail en élévation, les déplacements du personnel et les systèmes de sauvetage. Cette caractéristique est une exclusivité de Capital Safety<sup>MC</sup>. L'extrémité de l'ancrage écarte deux cales pour fixer l'ancrage dans un boulon d'ancrage à friction de 39 mm (1-1/2 po) ou 47 mm (1-7/8 po).

## 2100154

### ANCRAGE MINIER DE TYPE BOULON AVEC JOINT TORIQUE PIVOTANT DE 47 MM (1-7/8 PO).

#### 2100153

Ancrage minier de type boulon avec joint torique pivotant de 39 mm (1-1/2 po).

#### CARACTÉRISTIQUES

- Anneau pivotant : acier forgé.
- Terminaison : acier inoxydable.
- Câble porteur principal : câble d'aéronef.
- Manchon d'arrêt : acier inoxydable.
- Déclencheur : aluminium.
- Ressort : acier zingué.

#### VARIANCES ET RÉSISTANCES DES PRODUITS

MODÈLE : 2100153 39 MM (1-1/2 PO) 22 KN (5 000 LB). (5 000 LB)

MODÈLE : 2100154 47 MM (1-7/8 PO) 22 KN (5 000 LB). (5 000 LB)

#### CERTIFICATIONS

ANSI Z359.1-2007, ANSI Z359.7-2011, OSHA 1926.502

#### UTILISATIONS ET APPLICATIONS

1. Protection antichute
2. Ancrage à point unique

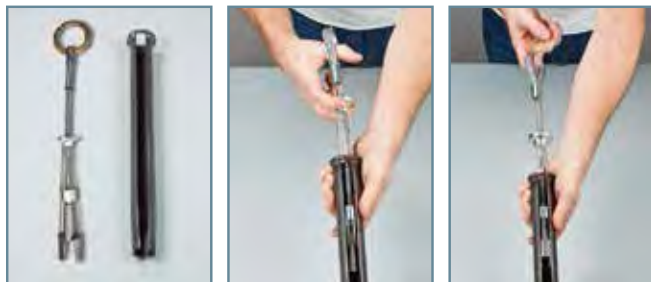

46,99 cm (18,5 po)



38 mm/47 mm  
(1-1/2 po 1-7/8 po)

### ANCRAGE PIVOTANT MINIER HYBRIDE SAFLOK

L'ancrage pivotant minier hybride est un connecteur d'ancrage conçu pour la protection antichute, l'arrimage, le travail en élévation, l'accès au moyen d'une corde et les systèmes de sauvetage. La rotation du boulon déplace l'extrémité vers l'extérieur ou l'intérieur pour écarter ou rapprocher deux cales dans un boulon d'ancrage à friction de 39 mm ou 47 mm (1-1/2 po ou 1-7/8 po). Lorsque les cales sont entièrement rapprochées, l'ancrage peut être retiré du boulon d'ancrage à friction pour être réutilisé. L'anneau pivotant est le point de raccord et tourne selon les besoins.

## 2100155

### ANCRAGE PIVOTANT MINIER HYBRIDE DE 39 MM (1-1/2 PO).

2100156 Ancrage pivotant minier hybride de 47 mm (1-7/8 po).

2100171 Ancrage pivotant minier hybride en acier inoxydable de 39 mm (1-1/2 po).

2100172 Ancrage pivotant minier hybride en acier inoxydable de 47 mm (1-7/8 po).

#### CARACTÉRISTIQUES

- Anneau pivotant : acier forgé/acier inoxydable.
- Terminaison : acier inoxydable.
- Câble : câble d'aéronef.
- Bague de compression : polyéthylène.
- Bague de maintien : acier zingué/acier inoxydable.
- Boulon : acier zingué/acier inoxydable.
- Cales : acier inoxydable.
- Manchons : acier zingué/acier inoxydable.

#### VARIANCES ET RÉSISTANCES DES PRODUITS

MODÈLE : 2100155 39 MM (1-1/2 PO) 22 KN (5 000 LB). (5 000 LB)

MODÈLE : 2100156 47 MM (1-7/8 PO) 22 KN (5 000 LB). (5 000 LB)

MODÈLE : 2100171 39 MM (1-1/2 PO) 22 KN (5 000 LB). (5 000 LB)

MODÈLE : 2100172 47 MM (1-7/8 PO) 22 KN (5 000 LB). (5 000 LB)

#### CERTIFICATIONS

ANSI Z359.1-2007, ANSI Z359.7-2011, OSHA 1926.502

#### UTILISATIONS ET APPLICATIONS

1. Protection antichute



2. Ancrage à point unique



23,3 cm (11,5 po)



38 mm/47 mm  
(1-1/2 po 1-7/8 po)



# CONNECTEURS D'ANCRAGE SPÉCIALISÉS

Ces connecteurs d'ancrage spécialisés allient facilité d'utilisation et robustesse afin de fournir une protection contre les chutes à la hauteur de la tâche. Ces connecteurs ont tous été rigoureusement testés afin de s'assurer qu'ils répondent aux normes de l'industrie ou les dépassent.

## SYSTÈMES D'ANCRAGE À VIDE AUTONOMES MOBI-LOK<sup>MC</sup>

Offrent un point de fixation sur virtuellement toutes les surfaces lisses et non poreuses. Il suffit d'actionner un interrupteur et d'attendre que la lumière verte s'allume.

- Testé et approuvé comme dispositif antichute conforme aux normes OSHA, CE et AS/NZS.
- Conception légère (moins de 9,1 kg [20 lb]) pour un transport facile.
- Doté de systèmes de sécurité de secours avec avertisseur sonore et indicateur de niveau de pression négative.
- Des joints en caoutchouc permettent de fixer l'ancrage sans endommager la surface.
- Pour plus de mobilité pour deux travailleurs, le système peut être utilisé avec des lignes de vie horizontales.

## 2200095

### ANCRAGE MOBI-LOK POUR INDUSTRIES DIVERSES

Ensemble d'ancrage à vide autonome avec fixation pour bouteille et étui de transport. Le système est alimenté par une bouteille d'air comprimé embarquée d'une capacité de 121,92 cm<sup>3</sup> (48 po<sup>3</sup>) (à commander séparément), par une bouteille indépendante de grande capacité ou par de l'air comprimé disponible en atelier. L'unité peut également alimenter une ventouse auxiliaire supplémentaire.

**2200094** Ancrage à vide autonome Mobi-Lok pour diverses industries, sans fixation pour bouteille.

**2200096** Ventouse supplémentaire pour ancrage à vide autonome Mobi-Lok pour industries diverses.



2200094

## 2200108

### ANCRAGE MOBI-LOK POUR L'INDUSTRIE AÉRONAUTIQUE

Ensemble d'ancrage à vide autonome avec fixation pour bouteille et étui de transport. Le système est alimenté par une bouteille d'air comprimé embarquée d'une capacité de 121,92 cm<sup>3</sup> (48 po<sup>3</sup>) (à commander séparément), par une bouteille indépendante de grande capacité ou par de l'air comprimé disponible en atelier. L'unité peut également alimenter une ventouse auxiliaire supplémentaire.

- Les joints en caoutchouc EPDM sont résistants au Skydrol.
- Les circuits électroniques agréés pour l'aéronautique sont intrinsèquement sécuritaires.

**2200107** Ancrage à vide autonome Mobi-Lok pour l'industrie aéronautique, sans fixation pour bouteille.

**2200109** Ventouse supplémentaire pour ancrage à vide autonome Mobi-Lok pour l'industrie aéronautique.

**2200122** Ancrage à vide autonome Mobi-Lok pour l'industrie aéronautique avec fixation pour bouteille et bouteille d'air.



2200108

## ACCESSOIRES MOBI-LOK<sup>MC</sup>

### 2200078

Bouteille de gaz comprimé.



### 2200086

Station de remplissage, remplit la bouteille de gaz comprimé 2200078 depuis une bouteille d'azote de plus grande capacité.



### 2200130

Flexible de ventouse auxiliaire, 15 m (50 pi). Permet de connecter des ventouses auxiliaires à l'ancrage à vide autonome.



### 1246171

Longe FORCE2<sup>MC</sup> avec nœud coulant à une extrémité et mousqueton en aluminium aux extrémités, 1,8 m (6 pi)



### 2200400

Système de ligne de vie horizontale Sayflin<sup>MC</sup>, 12 m (40 pi). Permet de connecter deux ventouses ou plus afin de créer une protection continue pour deux travailleurs.





## MOBI-LOK<sup>MC</sup> 4

SYSTÈME À DEUX LIGNES POUR PLUS DE FLEXIBILITÉ.

Le système MOBI-LOK 4 est une ligne de vie horizontale à deux lignes conçue pour utilisation sur une aile d'avion et sur le fuselage lors de la fabrication et de l'entretien pour un maximum de quatre travailleurs simultanés. Spécialement conçu pour, et en collaboration avec l'industrie aéronautique, ce système est aussi polyvalent qu'il est facile à utiliser.

Avec deux lignes de sangle, le système est réglable pour s'adapter à une aile de n'importe quelle longueur, des plus petits jets aux plus grands avions de ligne. Permettant deux travailleurs par ligne et avec des intermédiaires de contournement, des longes et harnais réglables spécialement conçus, le système MOBI-LOK 4 procure une sécurité antichute pour les travailleurs sur toute la longueur de l'aile sans avoir à se détacher.

L'installation est rapide et simple, avec indicateur de tension intégré pour augmenter la précision et la sécurité, et il peut être alimenté à partir d'air d'atelier ou d'unités autonomes. La sangle utilisée est très résistante à l'abrasion, est non métallique afin de prévenir tout dommage à la surface de l'aéronef lors de l'installation, et est entreposée sur des bobines pour permettre une installation et un enlèvement rapides. Elle a été soigneusement testée avec succès selon toutes les normes requises après une exposition prolongée à des produits chimiques utilisés dans l'aéronautique.



### 2200180

#### SYSTÈME MOBI-LOK 4 DE 30 M (100 PI)

##### COMPOSANTS DU SYSTÈME

- 2 ancrages et tensionneurs d'extrémité.
- 2 ensembles de bobine pour sangle de 30 m (100 pi).
- 3 ensembles intermédiaires.
- 5 tampons et bouteilles.
- 1 installation standard de Mobi-Lok et bouteille.

##### L'ÉQUIPEMENT DE PROTECTION INDIVIDUELLE COMPREND :

- Longe d'installation.
- 4 longes de travail réglables et navettes.

### 2200181

#### SYSTÈME MOBI-LOK 4 DE 45 M (150 PI)

##### COMPOSANTS DU SYSTÈME

- 2 ancrages et tensionneurs d'extrémité.
- 2 ensembles de bobine pour sangle de 30 m (100 pi).
- 6 ensembles intermédiaires.
- 8 tampons et bouteilles.
- 1 installation standard de Mobi-Lok et bouteille.

##### L'ÉQUIPEMENT DE PROTECTION INDIVIDUELLE COMPREND :

- Longe d'installation.
- 4 longes de travail réglables et navettes.





## SYSTÈMES D'ANCRAGE SAFLOK<sup>MC</sup> SUR POTEAU EN BOIS ET STRUCTURES EN ACIER 2104803

Offre au grimpeur sur poteau une protection antichute intégrale en permettant l'installation de l'ancrage et de la ligne de vie en haut du poteau depuis le sol. Vous pouvez ainsi grimper rapidement, en toute sécurité avant de connecter l'équipement de travail en élévation.

- Compatible avec la plupart des perches isolantes.
- Comprend un tube d'ancrage avec outil d'installation/de retrait.
- Cordage diélectrique de 24 m (80 pi) et 16 mm (5/8 po) de diamètre et deux mousquetons.
- Coulisseau avec longe avec absorbeur d'énergie.
- Tendeur de chaîne, boucle de sanglage et sac de transport.



**2104811** Système antichute pour structures en acier Saflok avec tube d'ancrage, outil de pose/dépose, cordage hautement diélectrique de 24 m (80 pi) de longueur et 16 mm (5/8 po) de diamètre, mousqueton, coulisseau avec longe avec absorbeur d'énergie, sangle de sauvetage et sac de transport.

**2104802** Système d'ancrage pour poteau Saflok avec tube d'ancrage, outil de pose/dépose, cordage hautement diélectrique de 24 m (80 pi) de longueur et 16 mm (5/8 po) de diamètre, mousqueton, coulisseau avec longe avec absorbeur d'énergie intégrée et sac de transport.

## SYSTÈME D'ANCRAGE À DISTANCE FIRST-MAN-UP<sup>MC</sup>



### 2104527

Offre un moyen d'ancrage sûr et facile pour fixer un dispositif de protection antichute dans un emplacement en hauteur, normalement hors de portée.

- La perche s'ajuste de 1,8 m à 3,6 m (6 pi à 12 pi)
- Fixation universelle pour installation du dispositif d'ancrage.
- Crochet pour installation des crochets standard à clavette d'une résistance de 22 kN (3 600 lb).
- Fixation universelle de 0,9 m (3 pi) et sac de transport.

**2104528** Système First-Man-Up<sup>MC</sup> avec perche réglable de 2,4 m à 4,8 m (8 pi à 16 pi).

**2104529** Outil de connexion pour crochet standard avec clavette d'une résistance de 22 kN (3 600 lb).

**2104530** Système First-Man-Up, perche réglable de 1,8 m à 3,6 m (6 pi à 12 pi) avec outils pour crochet original et crochet à clavette d'une résistance de 22 kN (3 600 lb).

**2104531** Système First-Man-Up, perche réglable de 2,4 m à 4,8 m (8 pi à 16 pi) avec outils pour crochet original et crochet à clavette d'une résistance de 22 kN (3 600 lb).



### 2100090

#### ANCRAGE DE BAS DE PENTE LIMITEUR DE PÉRIMÈTRE

Cet ancrage autonome ne nécessitant aucune pénétration est idéal pour la construction de platelage en béton et offre des ancrages en hauteur pour un maximum de deux utilisateurs.

- Les grandes roues de chariot remplies de mousse gardent leur forme et permettent un mouvement facile.
- Mât rotatif de 2,3 m (7,5 pi) et bras d'ancrage pour davantage de liberté de mouvement.
- Orifices pré-perçés pour fixer des treuils de sauvetage ou des boîtes de chantier.
- Pour plus de flexibilité sur le chantier, des poids supplémentaires ainsi qu'un mât plus haut peuvent être installés.

**2100091** Mât de 2,9 m (9,5 pi) pour limiteur de périmètre.

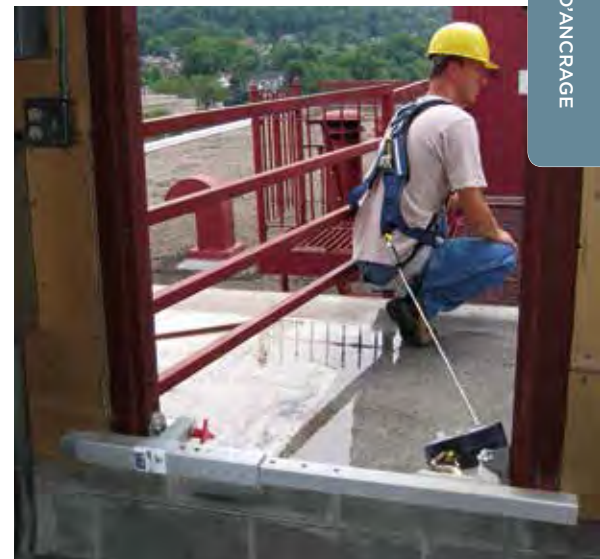

### 2100080

#### ANCRAGE POUR MONTANT DE PORTE OU FENÊTRE

Cet ancrage non pénétrant est léger et portable et ne nécessite aucun outil pour la fixation. Ouverture réglable de 54,6 cm à 130,8 cm (21,5 po à 51,5 po). Résistance nominale : 16 kN (3 600 lb)



# DES SOLUTIONS UNIQUES POUR DES BESOINS UNIQUES.

Flexiguard<sup>MC</sup> est conçu pour répondre aux exigences de vos applications spécifiques, tout en garantissant un maximum de sécurité et de paix d'esprit.

## DURABLE

- Alliage anodisé à résistance élevée, revêtement de poudre.
- Spécialement conçu pour des applications très élevées et très larges.
- Rail fermé pour garantir que les débris restent à l'extérieur (éléments météorologiques).
- Fixation à partir du sol pour une protection antichute totale.
- Quincaillerie SAE J429 de catégorie 8, traitée au chromate de zinc jaune.

## PORTABLE

- Conception légère, facilement déplaçable par un minimum de personnel.
- La plupart permettent un positionnement par un chariot élévateur ou autre véhicule de service.
- Stabilisation robuste pour utilisation sur un sol inégal.

## POLYVALENT

- Utilisation à l'intérieur et à l'extérieur.
- Plusieurs points d'ancrage aériens dans des dispositifs qui sont conçus pour plusieurs utilisateurs.
- Offre une grande zone de travail sécurisée; le rayon d'action à partir du rail est de 1,82 m (6 pi) ou de 30°.
- Les points d'ancrage rigides n'ont pas de flexion ou de dépression, ce qui réduit les besoins en distance d'arrêt de chute.
- Les dispositifs peuvent être installés de façon permanente (le cas échéant).
- Flexiguard<sup>MC</sup> offre des solutions personnalisées pour répondre aux besoins des environnements de travail spécifiques et difficiles.





Les techniciens certifiés de Capital Safety<sup>MC</sup> offrent des installations de pointe, des services de formation et des inspections annuelles tout au long de la vie de l'équipement, contribuant ainsi à faire de la sécurité de vos travailleurs une simple garantie.

Grâce à un laboratoire interne certifié ISO, Capital Safety garantit que tous les produits sont testés et certifiés pour satisfaire et souvent excéder les dernières normes réglementaires, y compris la conformité aux normes ANSI, CE et OSHA. L'ensemble de la conception, de l'ingénierie, des essais et de la fabrication a lieu à Red Wing, au Minnesota.



Les systèmes Flexiguard<sup>MC</sup> sont équipés de



## LES MARCHÉS DESSERVIS SONT LES SUIVANTS :

TRANSPORT



INDUSTRIE DU PÉTROLE ET DU GAZ NATUREL



INDUSTRIE MINIÈRE



ÉNERGIE ÉOLIENNE



SERVICES D'UTILITÉ PUBLIQUE



CONSTRUCTION



## Portique à bâti en C

Le portique à bâti en C est une solution polyvalente pour la protection en cas de chute pour le travail en hauteur. Il est conçu pour être déplacé manuellement ou à l'aide d'une barre de remorquage et d'un véhicule de service, et il nécessitera de l'espace sous l'équipement auquel l'on accède pour les pattes stabilisatrices. Ces dispositifs sont conformes aux normes ANSI, CE et OSHA.

### OPTIONS SUPPLÉMENTAIRES DU PORTIQUE À BÂTI EN C :

- Barre de remorquage.
- Ensemble de roues en uréthane de 0,2 m (8 po)
- Bobine de mise à la terre
- Ensemble de synchronisation inférieure
- Rails doubles
- Ensemble de levage assisté
- Stabilisateurs amovibles
- Ensemble à profil bas
- Peinture personnalisée
- Câble stabilisateur d'aide



### SYSTÈMES À HAUTEUR RÉGLABLE

- Réglable en tournant manuellement un treuil.
- Le plus souvent utilisés dans des zones n'ayant pas d'obstructions aériennes ou des limitations dues à la hauteur des portes.
- Le système inclut des crics de mise à niveau robustes.

HAUTEUR DE L'ANCRAGE	LARGEUR DU RAIL	ROUES	NOMBRE D'UTILISATEURS	N° DE PIÈCE
3,8 à 5,85 m (12,5 à 19 pi)	3 m (10 pi)	Pneumatiques 0,4 m (16 po)	2	8517701
3,8 à 5,85 m (12,5 à 19 pi)	6,1 m (20 pi)	Pneumatiques 0,4 m (16 po)	2	8517705
5,3 à 8,8 m (17,5 à 28,75 pi)	4,6 m (15 pi)	Pneumatiques 0,4 m (16 po)	2	8517707
5,3 à 8,8 m (17,5 à 28,75 pi)	6,1 m (20 pi)	Pneumatiques 0,4 m (16 po)	2	8517709
6,8 à 11,8 m (22,5 à 38,75 pi)	4,6 m (15 pi)	Pneumatiques 0,4 m (16 po)	2	8517711
6,8 à 11,8 m (22,5 à 38,75 pi)	6,1 m (20 pi)	Pneumatiques 0,4 m (16 po)	2	8517713

### SYSTÈMES À HAUTEUR FIXE

- Fournissent des moyens efficaces et économiques d'ancrage aérien.
- Le plus souvent utilisés dans des zones ayant des obstructions aériennes et des limitations dues à la hauteur des portes.
- Le système inclut des crics de mise à niveau robustes.

HAUTEUR DE L'ANCRAGE	LARGEUR DU RAIL	ROUES	NOMBRE D'UTILISATEURS	N° DE PIÈCE
4,7 m (14 pi)	5,5 m (18 pi)	Caoutchouc 0,3 m (12 po)	2	8530319*
6,4 m (21 pi)	5,5 m (18 pi)	Pneumatiques 0,4 m (16 po) Uréthane 0,2 m (8 po)	3	8530246**



N° de pièce : 8530246



\* Le système offre des options supplémentaires : barre de remorquage

\*\* Le système offre des options supplémentaires : trousse de profil bas et barre de remorquage



# Portique à bâti en A

Le portique à bâti en A fournit un point d'ancrage sûr dans une structure portable, offrant au travailleur une plus grande portée et une meilleure protection. Selon la configuration, ce dispositif a la capacité de fournir une protection en cas de chutes à deux travailleurs et peut être facilement déplacé d'un chantier à un autre, assurant de ce fait une protection sûre et fiable en cas de chutes lorsque nécessaire. Ces dispositifs sont conformes aux normes ANSI et OSHA.

## OPTIONS SUPPLÉMENTAIRES DU PORTIQUE À BÂTI EN A :

- Ensemble de roues en uréthane de 0,2 m (8 po)
- Ensemble de levage assisté
- Peinture personnalisée
- Câble stabilisateur d'aide
- Poignée de tirage
- Stabilisateurs déployants
- Barre de remorquage



## SYSTÈMES À HAUTEUR FIXE

- Fournissent des moyens efficaces et économiques d'ancrage aérien.
- Chaque système contient un seul rail certifié pour deux utilisateurs.
- Idéal dans des zones sans obstructions aériennes ou restrictions dues à la hauteur des portes.
- Le système inclut des crics de mise à niveau robustes.

HAUTEUR DE L'ANCRAGE	LARGEUR DU RAIL	ROUES	NOMBRE D'UTILISATEURS	N° DE PIÈCE
4,6 m (15 pi)	4,6 m (15 pi)	Roulettes 0,4 m (16 po)	2	8517790
4,6 m (15 pi)	6,1 m (20 pi)	Roulettes 0,4 m (16 po)	2	8517791
4,6 m (15 pi)	9,1 m (30 pi)	Roulettes 0,4 m (16 po)	2	8517792
6,1 m (20 pi)	4,6 m (15 pi)	Roulettes 0,4 m (16 po)	2	8517793
6,1 m (20 pi)	6,1 m (20 pi)	Roulettes 0,4 m (16 po)	2	8517794
6,1 m (20 pi)	9,1 m (30 pi)	Roulettes 0,4 m (16 po)	2	8517795
9,1 m (30 pi)	4,6 m (15 pi)	Roulettes 0,4 m (16 po)	2	8517796
9,1 m (30 pi)	6,1 m (20 pi)	Roulettes 0,4 m (16 po)	2	8517797
9,1 m (30 pi)	9,1 m (30 pi)	Roulettes 0,4 m (16 po)	2	8517798

## SYSTÈMES À HAUTEUR RÉGLABLE

- Réglable à l'aide d'un pont roulant, d'un chariot élévateur à fourche ou de dispositifs motorisés.
- Chaque système comprend deux rails pour contourner les chariots.
- Idéal dans des zones ayant des obstructions aériennes et des limitations dues à la hauteur des portes où il est nécessaire de réduire la hauteur globale du portique à bâti en A.
- Le système inclut des crics de mise à niveau robustes.

HAUTEUR DE L'ANCRAGE	LARGEUR DU RAIL	ROUES	NOMBRE D'UTILISATEURS	N° DE PIÈCE
4,9 à 6,9 m (16 à 22,5 pi)	6,1 m (20 pi)	Pneumatiques 0,4 m (16 po)	2	8517780
4,9 à 6,9 m (16 à 22,5 pi)	9,1 m (30 pi)	Pneumatiques 0,4 m (16 po)	2	8517781



N° de pièce : 8517790



## Contre-flèche

La contre-flèche est une solution portable pour l'entretien intérieur ou extérieur lorsque la mobilité et la sécurité du travailleur sont importantes. Ces dispositifs intègrent une flèche rotative à 360° qui a la capacité de fournir une protection en cas de chutes pour une personne. Les ouvertures pour la fourche du chariot élévateur sont situées stratégiquement sur les quatre côtés de la base, assurant ainsi la mobilité et un déplacement facile d'un chantier à l'autre. La base comprend également quatre anneaux de levage robustes pour transport par grue.

Ces dispositifs sont conformes aux normes ANSI et OSHA.

### OPTIONS SUPPLÉMENTAIRES DE CONTRE-FLÈCHE :

- Trousse de treuils de sauvetage
- Trousse de cric de mise à niveau
- Peinture personnalisée
- Trousse de base à profil bas



### SYSTÈMES À CONTRE-FLÈCHE

- Poignées de rotation périscopique incluses pour tourner le dispositif en position de travail.
- Solutions disponibles pour une base de contrepoids, avec ou sans béton.
- Rail de glissement 360 installé avec chariot.

HAUTEUR DE L'ANCRAGE	DÉCALAGE	BÉTON	NOMBRE D'UTILISATEURS	N° DE PIÈCE
5,1 m (16,75 pi)	2,4 m (8 pi)	Sans	1	8517750
5,1 m (16,75 pi)	2,4 m (8 pi)	Avec	1	8517751
6,3 m (20,67 pi)	2,4 m (8 pi)	Sans	1	8517752
6,3 m (20,67 pi)	2,4 m (8 pi)	Avec	1	8517753
7,2 m (23,67 pi)	2,4 m (8 pi)	Sans	1	8517754
7,2 m (23,67 pi)	2,4 m (8 pi)	Avec	1	8517755

### SYSTÈMES SANS BASE

- Se fixe à une structure de support fixe (p. ex. sur une poutre en I) sur le chantier.
- Brides de fixation, plaques et quincaillerie incluses avec les systèmes.
- Le système tourne à 180° et se verrouille à chaque 7,5°.
- Rail de glissement 360 installé avec chariot.

HAUTEUR DE LA FLÈCHE	DÉCALAGE	NOMBRE D'UTILISATEURS	N° DE PIÈCE
À déterminer par l'utilisateur final	6,1 m (20 pi)	1	8530433



N° de pièce : 8517751



N° de pièce : 8530433





# SafRig<sup>MC</sup>

Le système FlexiGuard<sup>MC</sup> SafRig<sup>MC</sup> est un dispositif portable de protection antichute qui peut être utilisé pour des travailleurs avec un espace limité, mais qui ont besoin d'une grande zone de travail. Le cadre plus petit permet à des camions d'être garés côte à côte pendant l'utilisation, mais ne nécessite pas le poids du véhicule comme force d'ancrage. La flèche avec une rotation de 360° offre un décalage de travail de 1,5 m (5 pi) et a la capacité de fournir une protection contre les chutes ou en tant que dispositif de sauvetage pour une personne. Des ouvertures pour la fourche permettent de déplacer facilement le dispositif sur un chantier. Selon le type de base, ces dispositifs sont conformes aux normes ANSI et OSHA.

## OPTIONS ADDITIONNELLES POUR LE FLEXIGUARD SAFRIG :

- Trousse de cric de mise à niveau
- Trousse EPI comprenant un mousqueton, une ligne de vie auto-rétractable et un câble stabilisateur
- Trousse de sauvetage
- Peinture personnalisée



## SYSTÈMES SAFRIG

- Poignée de rotation périscopique incluse pour tourner le dispositif en position de travail.
- Solutions offertes pour une base de contrepois, avec ou sans béton.
- Chaque type de système est fourni prêt pour le sauvetage avec des poulies et une plaque de montage pour treuil.

### SAFRIG AVEC BASE DE STABILISATEUR

BASE	HAUTEUR DE L'ANCRAGE	DÉCALAGE	NOMBRE D'UTILISATEURS	EPI	N° DE PIÈCE
4,56 m (15 pi) x 4,56 m (15 pi)	6,1 m (20 pi)	1,8 m (5 pi 10 po)	1	Non inclus	8530607

### SAFRIG AVEC BASE DE CONTREPOIS ET TROUSSE EPI

BASE	HAUTEUR DE L'ANCRAGE	DÉCALAGE	NOMBRE D'UTILISATEURS	EPI	BÉTON	N° DE PIÈCE
1,4 m (4 pi 6 po)	6,1 m (20 pi)	1,8 m (5 pi 9 po) (5 pi 10 po)	1	Non inclus	Avec	8530606
1,4 m (4 pi 6 po)	6,1 m (20 pi)	1,8 m (5 pi 9 po) (5 pi 10 po)	1	Non inclus	Sans	8530619



SOLUTIONS FLEXIGUARD<sup>MC</sup>



\*La trousse EPI comprend : Une ligne de vie auto-rétractable Ultra-Lo<sup>MC</sup> de 6,1 m (20 pi), un mousqueton Saflo<sup>MC</sup> et un câble stabilisateur de 7,6 m (25 pi).

## Unité modulaire technique EMU<sup>MC</sup>

L'unité modulaire technique (EMU) hautement personnalisable et conforme aux normes de l'OSHA est la toute dernière nouveauté de la gamme de produits FlexiGuard<sup>MC</sup>. Ce système modulaire est conçu pour être réglé facilement et offrir une flexibilité accrue sans sacrifier la sécurité. La conception légère offre une excellente mobilité sur le chantier avec un transpalette à main ou un chariot élévateur à fourche. Grâce aux trois modèles de hauteur réglable et à une version à hauteur fixe associés à trois options de montage, cette solution répond à presque tous les besoins. La rotation de 360° du mât permet un rayon de travail de 1,8 m (6 pi) à partir du point d'ancrage. Ces dispositifs sont conformes aux normes ANSI et OSHA.

### OPTIONS SUPPLÉMENTAIRES DE L'UNITÉ MODULAIRE TECHNIQUE :

- Trousse de cric de mise à niveau
- Peinture personnalisée



### SYSTÈMES EMU

- Poignée de rotation incluse pour tourner le système en position de travail.
- Rail de glissement 360° installé avec chariot.
- Goupille de verrouillage rotative avec des réglages à tous les 11 degrés.

### SYSTÈMES AVEC FLÈCHE À HAUTEUR RÉGLABLE

HAUTEUR DE L'ANCRAGE	DÉCALAGE	NOMBRE D'UTILISATEURS	BÉTON	N° DE PIÈCE
3,05 m à 4,57 m (10 pi à 15 pi)	2,1 m (7 pi)	1	S.O.	8530557
3,96 m à 6,10 m (13 pi à 20 pi)	2,1 m (7 pi)	1	S.O.	8530558
4,57 m à 7,62 m (15 pi à 25 pi)	2,1 m (7 pi)	1	S.O.	8530559
4,57 m à 7,62 m (15 pi à 25 pi)	2,1 m (7 pi)	2	Sans	8530538*

### SYSTÈMES À HAUTEUR FIXE

HAUTEUR DE L'ANCRAGE	DÉCALAGE	NOMBRE D'UTILISATEURS	N° DE PIÈCE
6,4 m (21 pi)	2,1 m (7 pi)	1	8530571

### CONFIGURATIONS DE LA BASE

TYPE DE BASE	BÉTON	MATÉRIAU D'ANCRAGE	N° de pièce
Fixation pour plancher en béton	S.O.	Béton, acier	8530564
Fixation sur le plancher	S.O.	Béton	8530565
Contrepoids de 2 268 kg (5 000 lb)	Avec	Surface solide et de niveau	8530566
Contrepoids de 2 268 kg (5 000 lb)	Sans	Surface solide et de niveau	8530621
Base de contrepoids Trousse de cric de mise à niveau	S.O.	Trousse de cric de mise à niveau	8530563

\* Inclut une base de contrepoids sans béton.



N° de pièce : 8530566





# Système d'échelle autonome

Le système d'échelle autonome offre un accès facile aux zones de travail élevées et une protection complète en cas de chutes pour un ou plusieurs utilisateurs à partir du sol pendant toute la durée des travaux en cours. Les systèmes sont équipés de barres de retenue et permettent d'utiliser plusieurs lignes de vie. Ces dispositifs sont conformes aux normes ANSI, OSHA et CE.

## OPTIONS SUPPLÉMENTAIRES DU SYSTÈME D'ÉCHELLE AUTONOME :

- Ensemble de roues en uréthane de 0,2 m (8 po)
- Peinture personnalisée
- Bobine de mise à la terre
- Ensemble à profil bas
- Barre de remorquage



## SYSTÈMES À HAUTEUR RÉGLABLE

- Réglage manuel de la hauteur par le treuil.
- Plusieurs plages de réglage de la hauteur offertes.
- Tous les systèmes incluent une barre antichute pour l'accès à l'échelle.
- Le système inclut des crics de mise à niveau robustes.

HAUTEUR DE LA PLATEFORME	TYPE DE SYSTÈME	ROUES	NOMBRE D'UTILISATEURS	N° DE PIÈCE
3,3 à 4,7 m (10,75 à 15,5 pi)	Échelle portable	Pneumatiques 0,4 m (16 po)	2	8517715
4,4 à 7 m (14,5 à 23 pi)	Échelle portable	Pneumatiques 0,4 m (16 po)	2	8517717
5,6 à 9,4 m (18,25 à 31 pi)	Échelle portable	Pneumatiques 0,4 m (16 po)	2	8517719



## Système d'échelle supportée

Le système d'échelle supportée est un système portable spécialement conçu pour l'accès en toute sécurité et l'entretien de véhicules de transport dans une variété d'applications et d'environnements différents. Cette solution unique offre la meilleure protection passive et active en cas de chutes. La plateforme de travail est entièrement fermée par des garde-corps offrant une protection antichute collective supérieure et elle est facilement accessible par ses deux barrières pivotantes à ressorts. L'accès à la surface de travail du véhicule se fait par une barrière à ressort, l'utilisateur étant relié au rail antichute actif. Ce dispositif est conforme aux normes ANSI et OSHA.

### OPTIONS DU SYSTÈME D'ÉCHELLE SUPPORTÉE :

- Peinture personnalisée



### SYSTÈME D'ÉCHELLE SUPPORTÉE

- Conception en acier robuste avec une plateforme en aluminium et rail antichute.
- La plateforme de travail est couverte d'un matériau antidérapant.
- Le système est muni de deux crics de stabilisation lourds et de deux stabilisateurs rétractables qui peuvent être placés sans avoir à passer sous la surface de travail.

HAUTEUR DE LA PLATEFORME	LONGUEUR DE LA PLATEFORME	LARGEUR DE LA PLATEFORME	LONGUEUR DU RAIL	ROUES	NOMBRE D'UTILISATEURS	N° DE PIÈCE
2,7 m (9 pi)	2,7 m (9 pi)	0,9 m (3 pi)	3,7 m (12 pi)	Uréthane 0,2 m (8 po)	1	8530397

TRANSPORT





# Ancrage aérien

Les solutions d'ancrage aérien offrent un point d'ancrage sécuritaire, donnant au travailleur une portée et une protection accrues lorsqu'il travaille en hauteur. Tous les dispositifs sont conçus pour l'utilisation d'une seule personne et fournissent une mobilité de 360° dans un rayon de travail sécuritaire à partir du point d'ancrage. Tous les systèmes proposés sont repliables permettant une installation facile et présentent une variété de bases afin de sécuriser le système sur n'importe quel chantier. Ces dispositifs sont conformes aux normes ANSI et OSHA.

## OPTIONS D'ANCRAGE AÉRIEN :

- Trousse de treuils de sauvetage
- Peinture personnalisée
- Bouchon pour la base





## SYSTÈMES D'ANCRAGE AÉRIEN

- Construction en aluminium léger et durable.
- Conception repliable.
- Rotation de 360 degrés du mât.
- Rayon de travail sécuritaire de 1,8 m (6 pi) à partir de l'ancrage.

HAUTEUR DE L'ANCRAGE	DÉCALAGE	NOMBRE D'UTILISATEURS	N° DE PIÈCE
4,6 m (15,25 pi)	1,8 m (6 pi)	1	8530152
5,7 m (18,75 pi)	1,8 m (6 pi)	1	8530161
6,5 m (21,25 pi)	1,8 m (6 pi)	1	8530387
7,1 m (23,25 pi)	2,1 m (7 pi)	1	8530320

## CONFIGURATIONS DE LA BASE DE L'ANCRAGE AÉRIEN

- Chaque option de base peut être utilisée avec chaque option d'ancrage aérien.
- Chaque option de base est conçue nominalement pour un seul utilisateur.

IMAGE DE LA BASE	TYPE DE BASE	MATÉRIAU D'ANCRAGE	N° DE PIÈCE
	Fixation au plancher	Béton, acier	8530210
	Manchon de fixation avec âme	Béton	8530314
	Fixation au plancher	Béton	8530162*

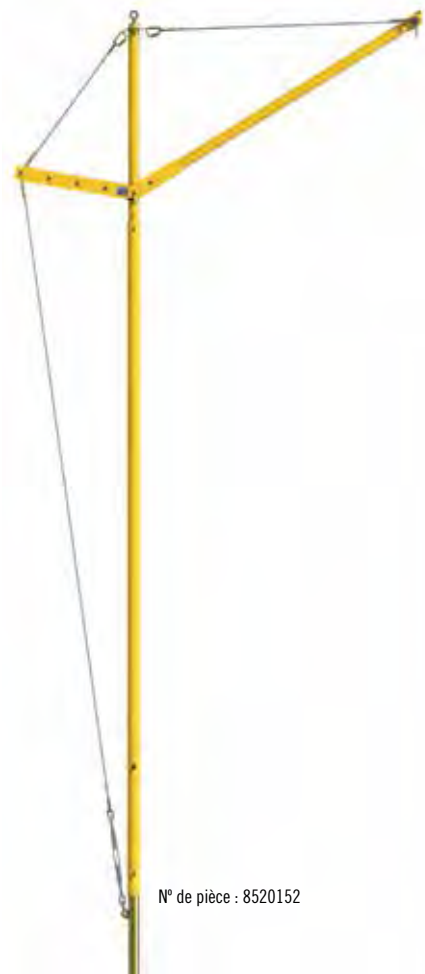

N° de pièce : 8520152



\*L'option du bouchon pour la base peut être utilisée avec cette base.

## Système de contrepoids

Le système de contrepoids a été conçu comme une solution portable pour servir de point d'ancrage aérien à plusieurs utilisateurs travaillant en hauteur. Ces systèmes sont conçus pour être équilibrés par du béton ou d'autres moyens, ce qui permet un positionnement rapproché de la surface de travail sans obstruer l'accès à l'équipement. Ces dispositifs sont conformes aux normes ANSI et OSHA.

### OPTIONS SUPPLÉMENTAIRES DU SYSTÈME DE CONTREPOIDS :

- Peinture personnalisée



### SYSTÈMES DE CONTREPOIDS

- Fournissent des moyens efficaces et économiques d'ancrage aérien.
- Comprend les systèmes avec et sans le contrepoids de béton sur la base de l'unité.
- Idéal dans des zones sans obstructions aériennes ou restrictions dues à la hauteur des portes.
- Le 8530349 est un système de contrepoids hybride avancé qui comprend un système d'échelle ajustable et un contrepoids.
- Le système inclut des crics de mise à niveau robustes et un câble stabilisateur d'aide.

HAUTEUR DE L'ANCRAGE	LARGEUR DU RAIL	DÉCALAGE	À POIDS	NOMBRE D'UTILISATEURS	N° DE PIÈCE
6,7 m (22 pi)	9,8 m (32 pi)	2,4 m (8 pi)	Non inclus	2	8517760
6,7 m (22 pi)	9,8 m (32 pi)	2,4 m (8 pi)	Inclus	2	8517761
6,7 m (22 pi)	12,8 m (42 pi)	2,4 m (8 pi)	Non inclus	2	8517762
6,7 m (22 pi)	12,8 m (42 pi)	2,4 m (8 pi)	Inclus	2	8517763
9 m (29,5 pi)	12,2 m (40 pi)	2,4 m (8 pi)	Inclus	1	8530349



N° de pièce : 8517760



N° de pièce : 8530349

TRANSPORT



INDUSTRIE MINIÈRE



SERVICES D'UTILITÉ PUBLIQUE



CONSTRUCTION





# Portique en forme de caisson

Le portique en forme de caisson est un moyen pratique pour fixer un rail rigide de protection en cas de chutes dans des zones à espace limité ou à structure aérienne inadéquate. Ces portiques sont fabriqués afin de s'adapter à une zone ou à un équipement spécifique. Ces unités peuvent être conçues comme portiques permanents ou portables, permettant d'en faciliter le déplacement. Ces dispositifs sont conformes aux normes ANSI et OSHA.

## OPTIONS SUPPLÉMENTAIRES POUR PORTIQUE EN FORME DE CAISSON :

- Peinture personnalisée
- Aucune trousse de roues
- Barre de remorquage
- Trousse d'échelle fixe
- Ensemble de levage assisté



### SYSTÈMES À HAUTEUR FIXE

- Fournissent des moyens efficaces et économiques d'ancrage aérien.
- Idéaux dans des zones n'ayant pas d'obstructions aériennes ou de restrictions dues à la hauteur des portes.

HAUTEUR DE L'ANCRAGE	LARGEUR	LONGUEUR DU RAIL	NOMBRE D'UTILISATEURS	ROUES	N° DE PIÈCE
4,3 m (14 pi)	4,3 m (14 pi)	Rails doubles 4,7 m (15,5 pi) chacun	2	Pneumatiques 0,4 m (16 pi)	8530345
6,4 m (21 pi)	4,6 m (15 pi)	Rail unique 8,5 m (28 pi)	2	Caoutchouc 0,3 m (12 po)	8530361
9,1 m (30 pi)	6,1 m (20 pi)	Rails doubles 9,8 m (32 pi) chacun	2	Pneumatiques 0,4 m (16 pi)	8530427

### SYSTÈMES À HAUTEUR RÉGLABLE

- Réglable à l'aide d'un pont roulant, d'un chariot élévateur à fourche ou de systèmes motorisés.
- Système de sélection de la hauteur par broche.
- Idéaux dans des zones ayant des obstructions aériennes et des limitations dues à la hauteur des portes.

HAUTEUR	LARGEUR	LONGUEUR DU RAIL	NOMBRE D'UTILISATEURS	ROUES	N° DE PIÈCE
3,7 à 5,5 m (12 à 18 pi)	3,7 m (12 pi)	Rail unique 6,1 m (20 pi)	2	Caoutchouc 0,3 m (12 po)	8530288



N° de pièce : 8530345

SOLUTIONS FLEXIGUARD<sup>MC</sup>



## Système d'ancrage monté sur système d'attelage

Le système d'ancrage monté sur système d'attelage est un système portable conçu à l'origine pour accéder à l'équipement minier lourd et l'entretenir. La conception unique de ce système permet de le fixer à un système d'attelage de transport de classe trois sur un camion ou un véhicule de service. Assemblé en moins de 20 minutes, ce système offre des points d'ancrage jusqu'à 6,7 m (22 pi) de hauteur. Il est conçu pour un maximum de deux utilisateurs et est conforme aux normes ANSI et OSHA.

### OPTIONS DU SYSTÈME D'ANCRAGE MONTÉ SUR SYSTÈME D'ATTELAGE :

- Peinture personnalisée



### SYSTÈME D'ANCRAGE MONTÉ SUR SYSTÈME D'ATTELAGE

- Système monté sur attelage pour une portabilité maximale.
- Conception de panier autonome pour faciliter le raccordement au camion et rendre le rangement pratique.
- Le système s'assemble rapidement et se soulève avec le treuil inclus.
- Le système inclut des crics de stabilisation robustes.

HAUTEUR DE L'ANCRAGE	LARGEUR	NOMBRE D'UTILISATEURS	N° DE PIÈCE
6,7 m (22 pi)	1,8 m (6 pi)	2	8530313





# Accessoires recommandés pour les solutions Flexiguard<sup>MC</sup>.

## Harnais corporel complet confortable, ExoFit NEX<sup>MC</sup>

Les harnais les plus perfectionnés, chefs de fil de l'industrie, de conception ergonomique et de durabilité maximale, assurent légèreté et confort.



Doté de  
**isafe**<sup>MC</sup>  
Powered by Pervidi<sup>®</sup>



Doté de  
**isafe**<sup>MC</sup>  
Powered by Pervidi<sup>®</sup>

### 1113010C HARNAIS DE TYPE GILET EXOFIT NEX<sup>MC</sup>

Dé d'accrochage dorsal en aluminium, boucles rapides avec verrouillage. (Très grand)

1113001C Petit  
1113004C Moyen  
1113007C Grand

### 1113130C HARNAIS POUR LA CONSTRUCTION EXOFIT NEX<sup>MC</sup>

Dés d'accrochage en aluminium à l'avant et au dos, boucles rapides avec verrouillage, rembourrage au niveau du bassin intégré, ceinture amovible. (Très grand)

1113121C Petit  
1113124C Moyen  
1113127C Grand

## Harnais DELTA<sup>MC</sup>

Harnais complets novateurs faciles à utiliser, offrant un support confortable dorsal et aux hanches aux travailleurs de toutes les tailles et de tous les gabarits.



Doté de  
**isafe**<sup>MC</sup>  
Powered by Pervidi<sup>®</sup>



Doté de  
**isafe**<sup>MC</sup>  
Powered by Pervidi<sup>®</sup>

### 1102000C HARNAIS DE TYPE GILET DELTA<sup>MC</sup>

Dé d'accrochage dorsal, sangles de jambes avec boucle à ardillon. (Taille unique)

1102000C Boucles à ardillon  
Boucles rapides 1110600C  
Boucles mâle-femelle 1103321C

### 1101656C HARNAIS DE CONSTRUCTION DELTA<sup>MC</sup>

Harnais de type gilet, dés d'accrochage au dos et sur les côtés, ceinture avec rembourrages intégrés au niveau du dos et des épaules, sangles de jambes avec boucle à ardillon. (Très grand)

1102201C Petit  
1101654C Moyen  
1101655C Grand

## SEALED-BLOK<sup>MC</sup>

### Lignes de vie auto-rétractables



Lignes de vie auto-rétractables efficaces et durables offrant un soutien fiable robuste, même dans les environnements les plus rudes.

#### LIGNES DE VIE AUTO-RÉTRACTABLES SEALED-BLOK<sup>MC</sup>

3400800C Câble galvanisé, 9,1 m (30 pi)  
3400900C Câble galvanisé, 15,2 m (50 pi)  
3400802C Câble en acier inoxydable, 9,1 m (30 pi)  
3400902C Câble en acier inoxydable, 15,2 m (50 pi)

Doté de  
**isafe**<sup>MC</sup>  
Powered by Pervidi<sup>®</sup>

## ULTRA-LOK<sup>MC</sup>

### Lignes de vie auto-rétractables



Lignes de vie auto-rétractables de longue durée fabriquées avec des composants en acier inoxydable, dotées d'un dispositif de freinage antiretour et d'une conception semi-étanche.

#### LIGNES DE VIE AUTO-RÉTRACTABLES ULTRA-LOK<sup>MC</sup>

3504433C Câble galvanisé, 6,1 m (20 pi)  
3504430C Câble galvanisé, 9,1 m (30 pi)  
3504450C Câble galvanisé, 15,2 m (50 pi)  
3504434C Câble en acier inoxydable, 6,1 m (20 pi)  
3504431C Câble en acier inoxydable, 9,1 m (30 pi)  
3504451C Câble en acier inoxydable, 15,2 m (50 pi)  
3103208C Sangle en nylon, 6,1 m (20 pi)  
3103207C Sangle en nylon, 6,1 m (20 pi)

Doté de  
**isafe**<sup>MC</sup>  
Powered by Pervidi<sup>®</sup>

## Mousqueton SAFLOK<sup>MC</sup> et câble stabilisateur pour ligne de vie auto-rétractable



2000112

Mousqueton en acier à verrouillage/fermeture automatique, résistance de la clavette de 16 kN (3 600 lb), ouverture de la clavette de 17,5 mm (11/16 po).



2000113

Mousqueton en acier à verrouillage/fermeture automatique, résistance de la clavette de 16 kN (3 600 lb), ouverture de la clavette de 30 mm (1-3/16 po).



7211856

### CÂBLE STABILISATEUR POUR LIGNE DE VIE AUTO-RÉTRACTABLE

Corde en polypropylène de 4,8 mm (3/16 po) avec anneau à une extrémité, 15 m (50 pi)

7211857 Câble stabilisateur, 7,6 m (25 pi)  
7211858 Câble stabilisateur, 10,6 m (35 pi)

**SI VOUS AVEZ LE  
COURAGE D'ENTRER  
DANS UN ESPACE  
CONFINÉ, NOUS VOUS  
EN SORTIRONS.**







Lorsqu'il s'agit de pénétration/sauvetage en espace confiné, il est indispensable que les équipements fonctionnent parfaitement et rapidement. Capital Safety<sup>MC</sup> propose une large gamme de systèmes de sauvetage et de récupération, éprouvés par des décennies de service sur le terrain.

Les ingénieurs de sécurité et directeurs de site nous font confiance pour leur procurer des systèmes de haute qualité et robustes qui leur garantiront des performances optimales lorsque cela est nécessaire. Nos systèmes sont conformes aux normes de l'industrie en vigueur. Nous créons également des solutions personnalisées afin de répondre aux besoins des clients. Appelez Capital Safety dès aujourd'hui.

#### ÉLÉMENTS INDISPENSABLES POUR UN ÉQUIPEMENT DE SAUVETAGE EN ESPACE CONFINÉ :

##### FACILITÉ D'UTILISATION

Vos systèmes doivent vous permettre de gérer une crise facilement, parfaitement et immédiatement. Le temps est crucial en cas d'urgence.

##### SYSTÈMES MÉCANIQUES

Les lignes de vie d'un certain type et d'une certaine longueur ne sont que quelques-unes des caractéristiques qui peuvent être nécessaires pour votre système. Dans certaines situations, un système de secours peut être nécessaire.

##### DURABILITÉ

Tous les composants du système doivent être fabriqués à partir de matériaux de qualité, suffisamment résistants pour supporter les manipulations brusques et l'exposition aux éléments.

##### POLYVALENCE

Votre système doit être réglable et doit s'adapter à des environnements extrêmes et à des terrains irréguliers. Une conception modulaire est également utile. Cela vous permet de modifier votre système dans le temps.

##### FORCE

Votre système doit être approuvé pour votre application (protection contre les chutes, sauvetage, transport du personnel ou manipulation du matériel). Choisissez un système qui maximise la solidité et minimise le poids.

##### PORTABILITÉ

Votre système doit être léger, facile à transporter, à installer et à stocker. Gardez à l'esprit que, dans une situation d'urgence, chaque seconde compte.



## COMPOSANTS DU SYSTÈME DE BRAS DE BOSSOIR ADVANCED

Les bossoirs réglables sont conçus pour être utilisés lorsque plusieurs potences sont nécessaires. Les mâts à décalage variable peuvent être dotés de treuils montés à l'avant ou à l'arrière ou de lignes de vie auto-rétractables. Ils sont également dotés d'un point d'ancrage d'une résistance nominale de 22 kN (5 000 lb) en fonction de la position de l'axe. La hauteur réglable des potences de levage peut éliminer le besoin de potences de longueur personnalisée et d'extensions, dans les applications où la hauteur est limitée. Les goupilles rapides permettent une installation, un démontage et un transport faciles et rapides.

### MÂT À DÉCALAGE VARIABLE

La longueur réglable du bossoir garantit que les lignes de vie sont toujours centrées au-dessus de l'espace confiné.

### POULIES INTÉGRÉES

Achemine la ligne de vie de deux appareils mécaniques pour des opérations efficaces et en douceur.

### ANCRAGE ANTICHUTE

Point d'ancrage d'une résistance jusqu'à 22 kN (5 000 lb) pour appareil de protection antichute.

### TREUIL

Pour plus de flexibilité, les bossoirs peuvent être dotés d'appareils mécaniques principal et auxiliaire (dispositif de secours).

### SUPPORTS À FIXATION RAPIDE

Les supports de fixation pour treuil à ressort garantissent une installation rapide et efficace.

### LIGNE DE VIE AUTO-RÉTRACTABLE À 3 VOIES

Pour plus de flexibilité, les bossoirs peuvent être dotés d'appareils mécaniques principal et auxiliaire (dispositif de secours).

### HAUTEUR RÉGLABLE

Grâce à ce système, il n'est plus nécessaire de posséder des mâts et extensions de longueur personnalisée.



### EXTENSIONS DE MÂT INFÉRIEUR

Permettent à l'utilisateur d'augmenter la hauteur d'ancrage globale du système.

### OPTIONS POUR LA BASE

Pour une polyvalence totale, diverses options de base portables ou fixes sont disponibles.





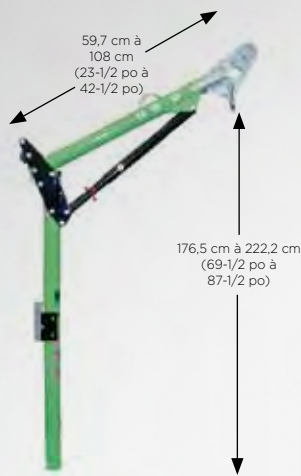

8518385

## MÂTS À BOSSOIR À DÉCALAGE RÉGLABLES EN UNE PIÈCE **ADVANCED**

MÂT À BOSSOIR À DÉCALAGE RÉGLABLE	167,6 cm à 193 cm (66 po à 76 po)	198,1 cm à 223,5 cm (78 po à 88 po)	228,6 cm à 254 cm (90 po à 100 po)	176,5 cm à 222,2 cm (69-1/2 po à 87-1/2 po)	207 cm à 232,4 cm (81-1/2 po à 91-1/2 po)	237,5 cm à 282,2 cm (93-1/2 po à 111-1/2 po)
29,2 cm à 69,8 cm (11-1/2 po à 27-1/2 po)	8518382	8518383	8518384			
59,7 cm à 108 cm (23-1/2 po à 42-1/2 po)				8518385	8518386	8518387

## MÂTS À BOSSOIR À DÉCALAGE RÉGLABLE **ADVANCED** EN DEUX OU TROIS PIÈCES ET EXTENSIONS DE MÂT INFÉRIEUR

Vous pouvez ajouter jusqu'à deux (2) extensions de mât inférieur à ces mâts à bossoir. Les extensions offrent la flexibilité de modifier la hauteur de mât globale de votre système. Des longueurs personnalisées sont également offertes. Appelez Capital Safety<sup>MC</sup> pour plus de détails.

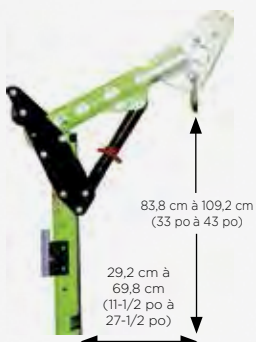

### 8518001

**MÂT À BOSSOIR À DÉCALAGE RÉGLABLE DE 29,21 CM À 69,85 CM (11-1/2 PO À 27-1/2 PO) (SUPPORT DE FIXATION DE TREUIL INCLUS)**

Alliez ce mât à bossoir en une pièce à une ou deux (2) extensions de mât inférieur afin d'augmenter la hauteur d'ancrage. La longueur d'extension combinée ne peut pas dépasser 228 cm (90 po).



### 8518006

**MÂT À BOSSOIR À DÉCALAGE RÉGLABLE DE 59,89 CM À 107,95 CM (23-1/2 PO À 42-1/2 PO) (SUPPORT DE FIXATION DE TREUIL INCLUS)**

Alliez ce mât à bossoir en une pièce à une ou deux (2) extensions de mât inférieur afin d'augmenter la hauteur d'ancrage. La longueur d'extension combinée ne peut pas dépasser 228 cm (90 po).

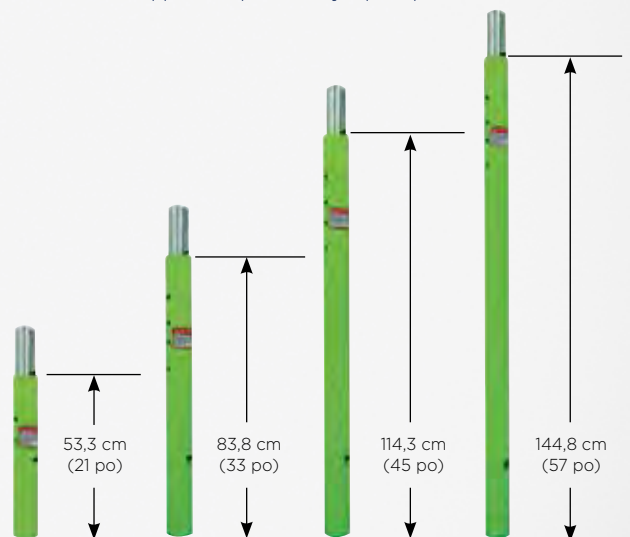

8518509

8518002

8518003

8518004

**8518509** Extension de mât inférieur Advanced de 53,3 cm (21 po).

**8518002** Extension de mât inférieur Advanced de 83,8 cm (33 po).

**8518003** Extension de mât inférieur Advanced de 114,3 cm (45 po).

**8518004** Extension de mât inférieur Advanced de 144,8 cm (57 po).

## SACS ET ACCESSOIRES **ADVANCED**



### 8513330

#### SAC DE TRANSPORT

Sac avec doublure protectrice en plastique pour mâts à bossoir à décalage réglable Advanced.

**8513564** Sac avec doublure protectrice en plastique pour mât à bossoir à décalage réglable Advanced avec extension de mât inférieur.



## SYSTÈMES DE LEVAGE ADVANCED

Les systèmes de levage Advanced ont été conçus pour les applications de pénétration et de récupération en ouverture et espace confiné. Ces unités sont fabriquées à partir de matériaux légers, notamment d'aluminium très résistant. Le bossoir pivote afin de faciliter le sauvetage et est doté d'un système de réglage pour les restrictions d'espace en hauteur. La base inférieure est réglable afin de s'adapter à la plupart des entrées standards. De nombreuses autres bases portables et fixes sont offertes afin de répondre à tous les besoins de chantier. Si vous avez besoin de hauteur supplémentaire, examinez nos extensions de mât inférieur. Si vous ne trouvez pas ce dont vous avez besoin, contactez-nous pour obtenir une solution personnalisée.



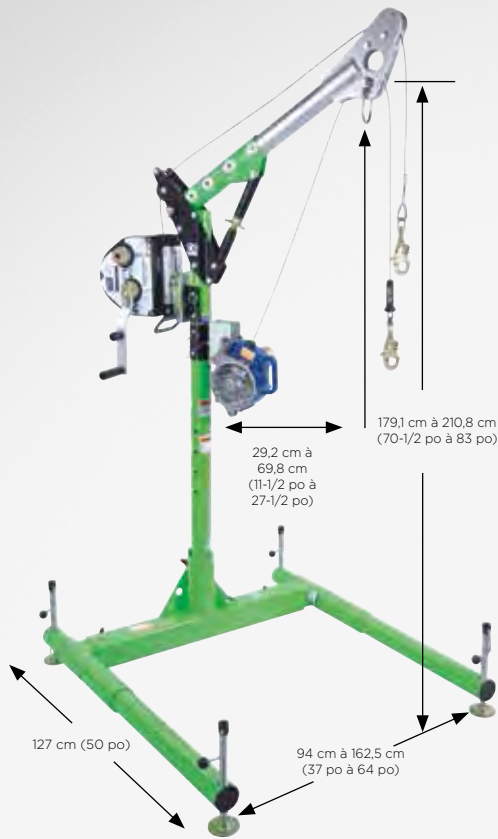

## 8300009 SYSTÈME DE LEVAGE ADVANCED EN 5 PIÈCES

Le système de bras de bossoir et de base comprend un mât supérieur à décalage variable de 29,2 cm à 69,8 cm (11-1/2 po à 27-1/2 po) (8518001), un mât inférieur léger de 83,8 cm (33 po) (8518002) et une base légère en trois pièces (8518005). Support de fixation pour treuil inclus. **Commandez le treuil et la ligne de vie auto-rétractable séparément.**

Poids : 45,5 kg (100 lb)

## SACS ET ACCESSOIRES ADVANCED



## 8518270

### CHARIOT POUR ÉQUIPEMENT ADVANCED EN 5 PIÈCES

Permet de transporter avec le plus de facilité possible le système Advanced en 5 pièces sur terrain plat ou accidenté. Idéal pour les situations dans lesquelles l'espace de stockage est limité.

### 8518513

Ensemble de 2 sacs de transport pour système de levage Advanced en 5 pièces 8300009.

## 8518040

### SYSTÈME DE LEVAGE ADVANCED EN 5 PIÈCES

Le système de bras de bossoir et de base comprend un mât supérieur à décalage variable de 59,7 cm à 108 cm (23-1/2 po à 42-1/2 po) (8518006), un mât inférieur léger de 83,8 cm (33 po) (8518002) et une base légère en trois pièces (8518008). Support de fixation pour treuil inclus. **Commandez le treuil séparément.**

Poids : 62,3 kg (137-1/2 lb)

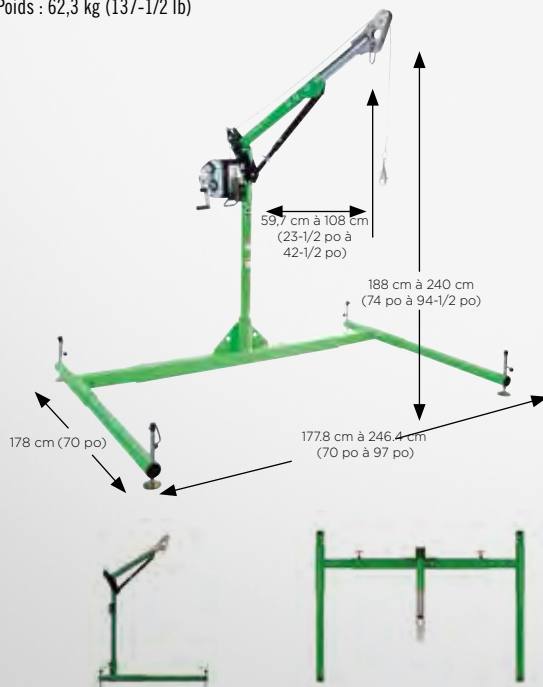

## 8530352

### SYSTÈME DE BOSSOIR ET DE GARDE-CORPS 4 EN 1 ADVANCED

Le système de bras de bossoir et de base comprend un mât de bossoir à décalage réglable de 29,2 cm à 69,8 cm (11-1/2 po à 27-1/2 po) avec une hauteur de point d'ancrage de 198,1 cm à 223,5 cm (78 po à 88 po) et une base légère en 2 pièces avec des sections de garde-corps de retenue passive de 101,6 cm (40 po). Le système se plie à moins de 30 cm (12 po) pour la portabilité et l'entreposage. **Commandez le treuil séparément.**

Poids : 56,7 kg (125 lb)



## BASES PORTABLES ADVANCED

Les bases portables Advanced fonctionnent avec divers bras de bossoir et extensions de mât Advanced. Les bases portables sont idéales lorsque vous devez vous déplacer et accéder à divers espaces confinés. Elles sont légères, faciles à transporter, à installer et à utiliser.

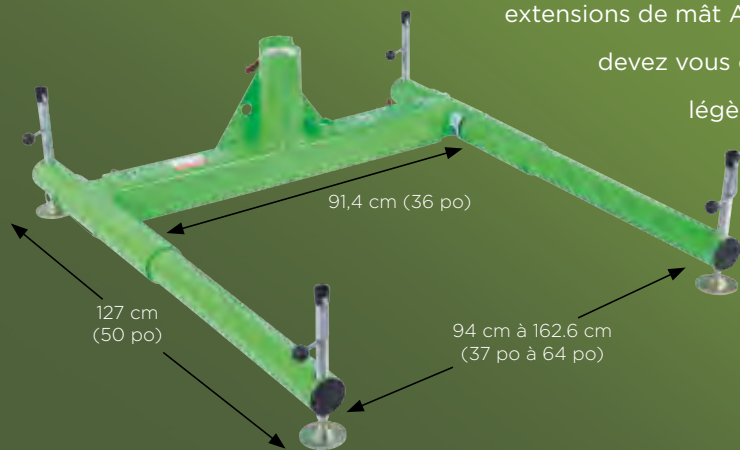

### 8518005

#### BASE PORTABLE ADVANCED À 3 PIÈCES

Base réglable pour mât à bossoir à décalage maximal de 69,8 cm (27-1/2 po).

### 8518008 BASE PORTABLE ADVANCED À 3 PIÈCES

Base réglable pour mât à bossoir à décalage maximal de 108 cm (42-1/2 po).

### 8513565 SAC DE TRANSPORT

Sac avec doublure en plastique pour base à bossoir en 3 pièces 8518005.

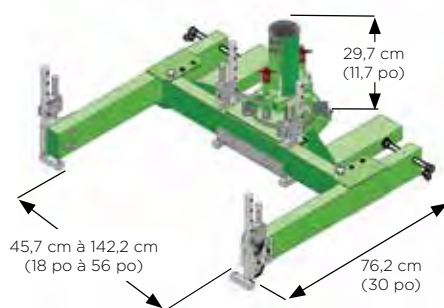

### 8519377

#### COLLIER DE RÉSERVOIR EXTERNE

Fourni avec ensemble de manchon réglable (8511232). Utilisé sur les passages de circulation avec une structure de rebord sur laquelle l'unité peut être fixée. Ce collier peut se fixer sur une semelle d'une épaisseur maximale de 15,2 cm (6 po).

Poids : 37,2 kg (82 lb)

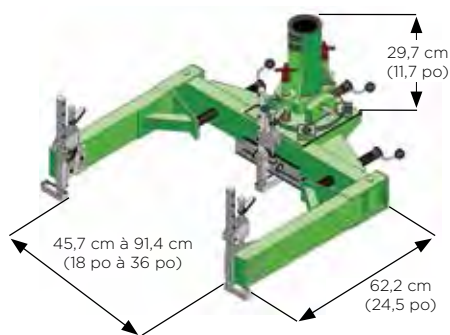

### 8519378

#### COLLIER DE RÉSERVOIR INTERNE

Fourni avec ensemble de manchon réglable (8511232). S'installe à l'intérieur d'un passage de circulation. Ce collier peut être utilisé avec des ensembles de manchon et des mâts ou il peut également être utilisé pour les entrées verticales.

Poids : 27,7 kg (61 lb)

### 8510323

#### MANCHON DE FIXATION SUR COLONNE AVEC OUVERTURE DE 89 MM (3-1/2 PO)

Construction en acier à faible teneur en carbone. Huit vis de serrage permettent des installations temporaires au-dessus des bords des cuves d'étagage, murs et autres structures. Fourni avec un revêtement intérieur en PVC. Ouvertures personnalisées offertes.



### 8510429 Manchon à fixation sur colonne avec ouverture de 76,2 mm (3 po), acier inoxydable.

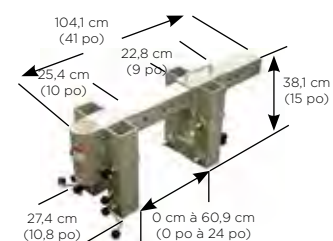

### 8512285

#### MANCHON DE FIXATION SUR COLONNE RÉGLABLE

Conçu pour les applications d'étagage, ainsi que les applications sur mur et parapet. L'unité standard s'adapte à une épaisseur de mur maximale de 60,9 cm (24 po); des tubes de réglage plus courts ou plus longs sont offerts sur demande. Structure en aluminium anodisé et soudé, avec quincaillerie en acier zingué avec manchon intérieur.

### 8510715 Manchon de fixation sur colonne réglable pour ouverture de 0 cm à 30,48 cm (0 po à 12 po).



### 8510568

#### NACELLE POUR CHARIOT ÉLÉVATEUR

Conçue pour transformer votre chariot élévateur en plateforme de travail polyvalente pour les espaces confinés et les applications de protection contre les chutes. Ajoutez un mât à bossoir et un treuil ou une ligne de vie auto-rétractable à la nacelle et vous pouvez commencer le travail. La construction en aluminium léger et l'assemblage sans outils facilitent l'installation, le transport et le stockage. Finition avec revêtement poudre durable avec fini antidérapant sur les surfaces de marche. Comprend une barrière à ressort.

Poids : 98 kg (215 lb)





- 8510501** Collier pour trou d'homme de 44,5 cm (17,5 po), s'adapte à des trous d'homme de 45,7 cm à 50,8 cm (18 po à 20 po) de diamètre. Fournit une base à bossoir portable. Il suffit d'installer ce système dans l'ouverture d'un trou d'homme. Construction en aluminium à revêtement poudré avec gaine de manchon en PVC.
- 8510520** Collier pour trou d'homme de 49,5 cm (19,5 po), s'adapte à des trous d'homme de 50,8 cm à 55,8 cm (20 po à 22 po) de diamètre.
- 8510457** Collier pour trou d'homme de 54,6 cm (21,5 po), s'adapte à des trous d'homme de 55,8 cm à 60,9 cm (22 po à 24 po) de diamètre.
- 8510163** Collier pour trou d'homme de 59,7 cm (23,5 po), s'adapte à des trous d'homme de 60,9 cm à 66,0 cm (24 po à 26 po) de diamètre.
- 8510633** Collier pour trou d'homme de 64,7 cm (25,5 po), s'adapte à des trous d'homme de 66,0 cm à 71,1 cm (26 po à 28 po) de diamètre.
- 8510632** Collier pour trou d'homme de 69,8 cm (27,5 po), s'adapte à des trous d'homme de 71,1 cm à 76,2 cm (28 po à 30 po) de diamètre.
- 8510546** Collier pour trou d'homme de 74,9 cm (29,5 po), s'adapte à des trous d'homme de 76,2 cm à 81,2 cm (30 po à 32 po) de diamètre.
- 8512994** Collier pour trou d'homme de 83,1 cm (33,5 po), s'adapte à des trous d'homme de 86,3 cm à 91,4 cm (34 po à 36 po) de diamètre.

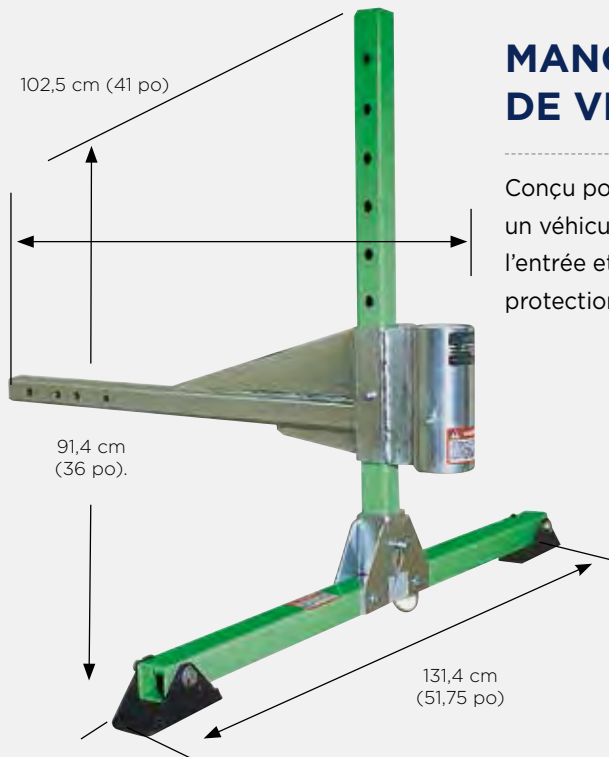

## MANCHON DE FIXATION SUR ATTELAGE DE VÉHICULE **ADVANCED**

Conçu pour installer un adaptateur pour attelage de 51 mm (2 po) sur un véhicule de service afin de fournir un point d'ancrage portable pour l'entrée et la récupération en espace confiné ainsi que pour les systèmes de protection antichute.

### 8510140

**MANCHON DE FIXATION D'ATTACHE DE LEVAGE POUR VÉHICULE**  
Ensemble pour mât à bossoir à décalage maximal de 69,8 cm (27,5 po).

### 8514461

**MANCHON DE FIXATION D'ATTACHE DE LEVAGE POUR VÉHICULE**  
Ensemble pour mât à bossoir à décalage maximal de 108 cm (42,5 po).

## EXTENSIONS DE MANCHON DE FIXATION SUR ATTELAGE DE VÉHICULE **ADVANCED**

Une extension au maximum peut être utilisée avec une attache de levage ou un pare-chocs.



- 8514503** Extension de manchon de fixation sur attelage de véhicule de 0,61 m (2 pi). Poids : 7,7 kg (17 lb)
- 8512829** Extension de manchon de fixation sur attelage de véhicule de 1,21 m (4 pi). Poids : 12,6 kg (27,8 lb)
- 8511384** Extension de manchon de fixation sur attelage de véhicule de 1,83 m (6 pi). Poids : 17,6 kg (39 lb)

## OPTIONS DE FIXATION SUR PARE-CHOC **ADVANCED**

### 8511401

#### ENSEMBLE DE JOINT UNIVERSEL

S'installe entre le manchon de fixation sur attelage 8510140 ou l'extension et le véhicule afin de compenser le décalage généré par un sol irrégulier.

Poids : 4,5 kg (10 lb)

### 8520886

#### COUPLEUR UNIVERSEL POUR BOULE D'ATTELAGE

Conçu pour une fixation à la boule d'attelage d'un véhicule. (taille universelle).

Poids : 7,6 kg (16 lb)

# DISPOSITIFS DE CONTREPOIDS ADVANCED

Le dispositif de contrepoids Advanced se compose d'une unité de base centrale permettant d'adapter diverses options d'ancrage, de pieds de maintien et de réglage et d'ensembles d'extension. Parmi les options d'ancrage, on retrouve une crémaillère pour poids pour les applications nécessitant un contrepoids, ainsi qu'un ensemble de cales de roue permettant d'assurer le contrepoids de l'unité avec un véhicule de service.

Plaques de poids individuelles vendues séparément.



## 8512894

### DISPOSITIF DE CONTREPOIDS ADVANCED

Base de dispositif de contrepoids avec ensemble de pieds de poteau.

Poids : 90,2 kg (199 lb)



Mât à bossoir et treuil non inclus –  
À commander séparément.

## 8514496

### DISPOSITIF DE CONTREPOIDS ADVANCED

Base de dispositif de contrepoids avec ensemble de pieds à vis.

Poids : 87,1 kg (192 lb)

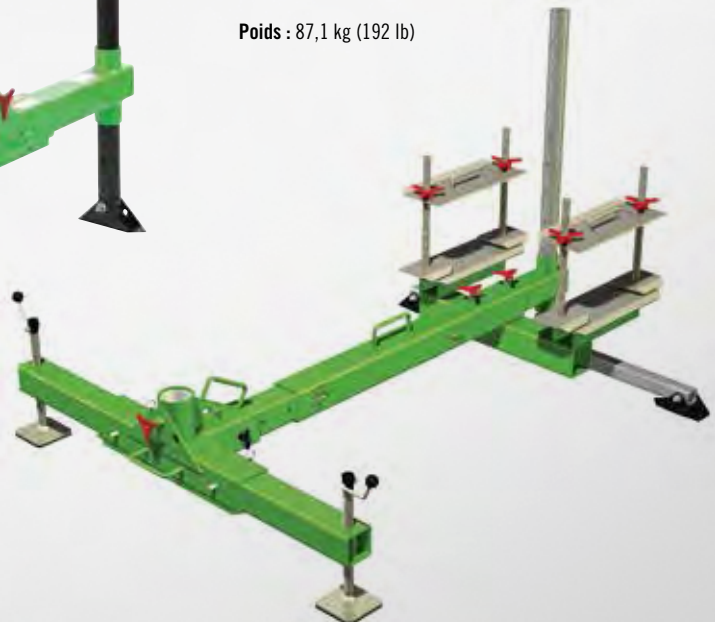





## 8520775

### BASE MOBILE AVEC CHARIOT DE CONTREPOIDS

Idéale pour les zones dans lesquelles un accès à proximité d'un bas de pente ou dans de grands réservoirs est nécessaire. Le système est fourni avec un chariot de contreponds, un tube d'extension intérieur de 91,4 cm (36 po), une section centrale et deux ensembles de vis de vérin. Le contreponds du système est assuré par des poids de 22,7 kg (50 lb). (Poids, mât à bossoir et treuil non inclus – À commander séparément.)



## 8530088

### BASE PORTABLE POUR FIXATION SUR PASSERELLE

Conçue pour se fixer à des passerelles de 91,4 cm (36 po) de largeur. Idéale pour les zones dans lesquelles un accès à une mezzanine ou à une passerelle est nécessaire. Le système est fourni avec un crochet de passerelle, un tube d'extension intérieur de 40,6 cm (16 po), une section centrale et deux ensembles de vis de vérin. D'autres modèles sont offerts afin de s'adapter à différentes largeurs de passerelles. (Mât à bossoir et treuil non inclus – À commander séparément.)



## 8530256

### BASE AVEC POINT D'ANCRAGE PORTABLE

Idéale pour les zones dans lesquelles un accès au-dessus d'un bas de pente est nécessaire. Le système se compose d'un point d'ancrage de type boulon en U permettant la fixation à un ancrage auxiliaire fixe, un tube d'extension intérieur de 91,4 cm (36 po), une section centrale et deux ensembles de vis de vérin. Le système doit être fixé à un point d'ancrage d'une résistance de 22 kN (5 000 lb). (Mât à bossoir et treuil non inclus – À commander séparément.)



## 8511892

### BASE POUR FIXATION SUR RAIL PORTABLE

Idéale pour les zones desservies par rail, notamment au-dessus du bord d'un pont ferré. Le système est fourni avec une attache pour pont ferré ancré à la base, un tube d'extension intérieur de 91,4 cm (36 po), une section centrale et deux ensembles de vis de vérin. (Mât à bossoir et treuil non inclus – À commander séparément.)



## BASES FIXES ADVANCED

Les bases fixes Advanced fonctionnent avec divers bras à bossoir Advanced et extensions de mât. Les bases fixes sont idéales pour les zones de travail dans lesquelles un montage et un démontage fréquent sont nécessaires et où une base peut être installée de manière permanente sur une structure existante.



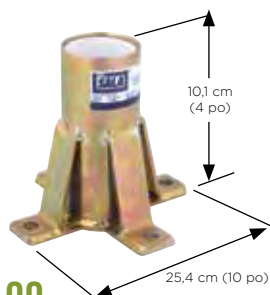

## 8516190

### MANCHON DE FIXATION POUR PLANCHER

Construction en acier doux zingué. Se fixe sur des structures horizontales en béton ou en acier. Fourni avec une gaine intérieure de manchon en PVC.

Poids : 5,9 kg (13 lb)

**8518347** Manchon de fixation pour plancher  
Construction en acier inoxydable.



## 8512831

### MANCHON DE FIXATION POUR POSE CENTRALE

Construction en acier doux zingué. Se soude ou se boulonne à des structures existantes en acier. Fourni avec une gaine intérieure de manchon en PVC.

Poids : 5,9 kg (13 lb)

**8516563** Manchon de fixation pour pose centrale  
Construction en acier inoxydable.

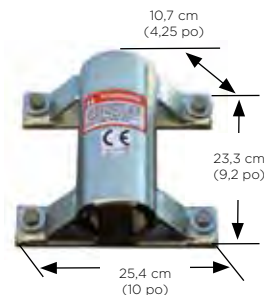

## 8518348

### MANCHON DE FIXATION POUR INSTALLATION MURALE EN ACIER INOXYDABLE 304

Construction en acier inoxydable 304. La conception compacte permet une intrusion minimale dans l'espace de travail. Se fixe sur des structures verticales en béton ou en acier. Fourni avec une gaine intérieure de manchon en PVC.

Poids : 5,4 kg 5,5 kg (12 lb)

**8516191** Manchon de fixation pour installation murale  
Construction en acier doux zingué.



## 8510109

### MANCHON DE FIXATION AVEC ÂME

Construction en acier doux zingué. Conçu pour une installation simple; il suffit de l'enfiler dans un orifice d'âme de 10,1 cm (4 po) dans le béton ou dans une structure en acier existante. Fourni avec une gaine intérieure de manchon en PVC.

Poids : 3,6 kg (8 lb)

**8510110** Manchon de fixation avec âme  
Construction en acier inoxydable.

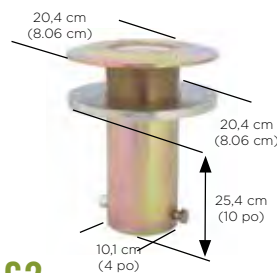

## 8515162

### MANCHON DE FIXATION POUR TABLIER

Construction en acier doux zingué. Conçu pour se glisser dans un orifice de 10,1 cm (4 po) présent sur un plancher existant. La conception pour pose encastrée permet le passage du trafic et élimine les risques de trébucher lorsqu'il n'est pas utilisé. Fourni avec gaine de manchon en PVC, butée en plastique et quincaillerie de fixation. S'adapte à une épaisseur de plancher de 6,4 mm à 50,8 mm (1/4 po à 2 po).

Poids : 7,7 kg (17 lb)

**8515834** Manchon de fixation pour tablier  
Construction en acier inoxydable.



## 8510316

### MANCHON DE FIXATION POUR PLANCHER

Construction en acier à faible teneur en carbone. Les poches de raccordement encastrées permettent de le visser sur une structure existante en béton ou en acier. La conception pour pose encastrée permet le passage du trafic et élimine les risques de trébucher lorsqu'il n'est pas utilisé. Fourni avec une gaine intérieure de manchon en PVC.

Poids : 9,5 kg (21 lb)

**8512827** Manchon de fixation encastrée pour plancher  
Construction en acier inoxydable.

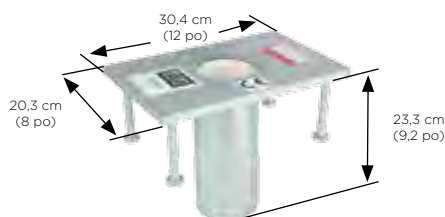

## 8510311

### MANCHON DE FIXATION ENCASTRÉE POUR PLANCHER

Construction en acier à faible teneur en carbone. Fourni avec des goupilles pour béton frais et des ancrages pour béton coulés sur place pour les nouvelles constructions ou les rénovations. La conception pour pose encastrée permet le passage du trafic et élimine les risques de trébucher lorsqu'il n'est pas utilisé. Fourni avec une gaine intérieure de manchon en PVC.

Poids : 9,5 kg (21 lb)

**8512828** Manchon de fixation encastrée pour plancher  
Construction en acier inoxydable.



## 8510057

### MANCHON DE FIXATION DÉCALÉE POUR PLANCHER

Construction en acier doux zingué. Se fixe sur des structures horizontales en béton ou en acier. La conception de décalage permet une portée maximale du mât utilisé. Fourni avec une gaine intérieure de manchon en PVC.

Poids : 11,3 kg (25 lb)

**8518347** Manchon pour fixation décalée  
Construction en acier inoxydable.



## 8510827

### CAPUCHON DE MANCHON ROBUSTE

Construction en acier inoxydable, utilisé avec les manchons fixés de manière permanente dans des emplacements à trafic élevé ou autres emplacements très utilisés.

Poids : 0,54 kg (1,2 lb)

**8510826** Capuchon de manchon robuste  
Construction en acier doux zingué.

## TRÉPIEDS ADVANCED

Les trépieds Advanced sont construits en aluminium tubulaire léger avec un ensemble de tête en acier résistant. Les trépieds de la gamme UCT peuvent être combinés avec un maximum de trois poulies afin d'accueillir divers treuils et appareils de protection contre les chutes; cela permet de répondre à une large gamme d'exigences relatives à l'entrée/la récupération et au sauvetage en espace confiné. Les goupilles rapides permettent de positionner les composants à tous les points de réglage pour une installation et un réglage sans outils.

### ▪ SYSTÈME DE POULIE INSTALLÉ SUR LE DESSUS

Permet de fixer jusqu'à trois poulies afin d'acheminer les lignes de vies d'appareils mécaniques, pour un fonctionnement sans à-coups.

### ▪ POINT D'ANCRAGE AUXILIAIRE

Contrepoids de (22 kN) pour système de protection antichute auxiliaire sur modèles de 2,13 m (7 pi). Sur les modèles de 3,05 m (10 pi), la résistance nominale est de 49 kN (11 000 lb).

### ▪ CONSTRUCTION EN ALUMINIUM

Construction extrêmement légère et robuste pour une utilisation facile et une plus grande longévité.

### ▪ PIEDS TÉLESCOPIQUES

Permettent un réglage rapide sans risque de désengagement, pour plus de satisfaction des travailleurs.

### ▪ PIEDS À HAUTEUR RÉGLABLE

Réglage simple et rapide à l'aide d'une goupille à ressort permettant un réglage précis de la hauteur.

### ▪ APPAREILS MÉCANIQUES

Peut supporter jusqu'à 3 treuils ou lignes de vie auto-rétractables pour une flexibilité totale.

### ▪ SUPPORT RAPIDE

Permet une connexion simple et rapide d'appareils mécaniques.

### ▪ CHÂÎNE DE SÉCURITÉ

Fournit un meilleur support et plus de robustesse dans le cadre d'utilisations exigeantes en espaces confinés.

### ▪ REVÊTEMENTS INTÉRIEURS DES PIEDS

Permettent une connexion et une utilisation faciles et sûres du système de réglage des pieds.

### ▪ PATINS

Les patins sont dotés de pointes permettant de s'enfoncer dans les sols meubles et/ou terrains irréguliers.

# 8513159

## TRÉPIED ADVANCED UCT-1000 3,05 M (10 PI)

Avec pieds verrouillables réglables, chaînes de sécurité, poulie supérieure et support de treuil.

Poids : 30,8 kg (68 lb)

Treuil non inclus. À commander séparément.





## 8513158

### TRÉPIED ADVANCED UCT-300 2,13 M (7 PI)

- Construction en aluminium léger et durable avec finition poudrée.
- Comprend un support de fixation rapide pour treuil; peut accueillir jusqu'à trois supports.
- Comprend un système de poulie installé sur le dessus; peut accueillir jusqu'à trois poulies.
- Pieds télescopiques réglables et verrouillables pour une installation facile.
- Réglage et verrouillage à goupille à ressort rapide.
- Revêtements intérieurs en plastique pour un réglage facile.
- Les patins sont dotés de pointes permettant de s'enfoncer dans les sols meubles ou terrains irréguliers.
- Chaîne de sécurité pour plus de maintien, de résistance et de sécurité.
- Point d'ancrage intégré incorporé dans le pignon, d'une résistance de (22 kN) (5 000 lb).

Treuil et ligne de vie auto-rétractable non inclus. À commander séparément.

## 8000014

### TRÉPIED EN ALUMINIUM ADVANCED DE 2,13 M (7 PI)

- Construction en aluminium léger et durable.
- Comprend un support de fixation rapide pour treuil.
- Comprend un système de poulie installé sur le dessus.
- Pieds télescopiques réglables et verrouillables pour une installation facile.
- Réglage et verrouillage à goupille à ressort rapide.
- Patins de sécurité en caoutchouc à pointes pour s'adapter à différents terrains.
- Chaîne de sécurité pour plus de maintien, de résistance et de sécurité.
- Point d'ancrage intégré incorporé dans le pignon, Points d'ancrage intégrés incorporés dans le pignon d'une résistance de (22 kN) (5 000 lb).

Treuil non inclus. À commander séparément.



## 8000015 TRÉPIED EN ALUMINIUM DE 2,7 M (9 PI)

Avec pieds verrouillables réglables, chaînes de sécurité, poulie supérieure et support de treuil.

Treuil non inclus. À commander séparément.

## ACCESSOIRES ADVANCED



**8513329** Sac de transport pour trépied 8513158 de 2,1 m (7 pi), avec doublure protectrice en plastique.

**8513330** Sac de transport pour trépied 8513159 de 3 m (10 pi), avec doublure protectrice en plastique.

**9503094** Sac de transport pour trépied 8000014 de 2,1 m (7 pi).

**9503095** Sac de transport pour trépied 8000015 de 2,7 m (9 pi).



## 8512292

### SUPPORT DE FIXATION POUR TREUIL OU LIGNE DE VIE AUTO-RÉTRACTABLE POUR LE TRÉPIED 8513159

Se fixe au tube du pied à l'aide de goupilles rapides, ce qui permet une installation et un réglage sans outils.

Poids : 2,4 kg (5,3 lb)



## 8510224

### SUPPORT DE FIXATION POUR TREUIL OU LIGNE DE VIE AUTO-RÉTRACTABLE POUR LE TRÉPIED 8513158

Se fixe au tube du pied à l'aide de goupilles rapides, ce qui permet une installation et un réglage sans outils.

Poids : 1,4 kg (3 lb)

Consultez la liste des accessoires à la page 140 pour les autres options de support offertes.



## 8512293

### SYSTÈME DE POULIE INSTALLÉ SUR LE DESSUS POUR LA GAMME DE TRÉPIEDS UCT

Les poulies sont installées en haut de l'ensemble de tête du système afin d'acheminer la ligne de vie de l'appareil mécanique par dessus et dans l'espace confiné.

Poids : 0,73 kg (1,6 lb)

## ÉQUIPEMENT DE SAUVETAGE EN PORTE-À-FAUX

La trousse d'équipement de sauvetage en porte-à-faux permet de convertir rapidement et facilement le trépied 8513159 de 3,05 m (10 pi) en un équipement polyvalent permettant d'effectuer des opérations de sauvetage à grand angle au-dessus de rebords de toitures, de parapets, de garde-corps, de falaises, de ponts ou autres situations. À l'aide de la cale de roue rigide fournie avec la trousse, l'équipement en porte-à-faux peut être ancré avec un véhicule de service, une crémaillère à poids ou un point d'ancrage simple.



### CONSTRUCTION EN ALUMINIUM

Construction extrêmement légère et robuste pour une utilisation facile et une plus grande longévité.

### SUPPORT DE FIXATION RAPIDE

Permet une connexion simple et rapide d'appareils mécaniques.

### PIEDS À HAUTEUR RÉGLABLE

Réglage simple et rapide à l'aide d'une goupille à ressort permettant un réglage précis de la hauteur.

### PIEDS TÉLESCOPIQUES

Permettent un réglage rapide sans risque de désengagement, pour plus de satisfaction des travailleurs.

### CALE DE ROUE

Fournit un moyen simple pour ancrer le système avec un véhicule de service ou une trousse de crémaillère à poids.

### SYSTÈME DE SUPPORT DES PIEDS

Fournit un support aux pieds du trépied lorsque celui-ci est utilisé en tant qu'équipement de sauvetage en porte-à-faux.

## 8530257

### ÉQUIPEMENT DE SAUVETAGE EN PORTE-À-FAUX

Comprend le trépied 8513159 de 3,05 m (10 pi), la cale de roue rigide 8515620 et la quincaillerie de fixation, la trousse de crémaillère pour poids 8515631, le système de support des pieds 8514540 et la poulie installée dans le haut 8515150. Treuil non inclus. À commander séparément.

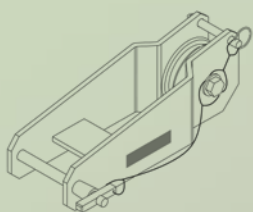

### 8515150

#### POULIE INSTALLÉE DANS LE HAUT POUR ÉQUIPEMENT EN PORTE-À-FAUX

Permet à l'équipement de prendre en charge deux appareils mécaniques (treuil et ligne de vie auto-rétractable).

Poids : 1,5 kg (3,4 lb)

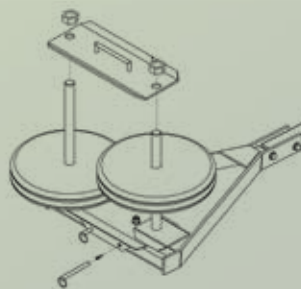

### 8515631

#### TROUSSE DE CRÉMAILLÈRE À POIDS EN PORTE-À-FAUX

Si l'espace n'est pas suffisant pour employer un véhicule de service, utilisez la crémaillère à poids avec l'équipement de sauvetage en porte à faux 8512297. Les poids de 22,7 kg (50 lb) sont vendus séparément.

Poids : 16,3 kg (36 lb)



# BARRE DE LEVAGE

La barre de levage Advanced se fixe sur le support universel à l'aide d'un mousqueton et sur un point d'ancrage adapté, ce qui vous permet de travailler dans toutes les directions, quel que soit l'angle. Elle est dotée d'une tête pivotante unique qui tourne à 360 degrés, pour plus de flexibilité dans les entrées en espace confiné verticales comme horizontales. Deux systèmes qui se règlent soit de 1,2 m à 2,1 m (4 pi à 7 pi) ou de 1,8 m à 3 m (6 pi à 10 pi) sont offerts pour la souplesse sur le chantier et pour mieux positionner l'opérateur lors de travaux dans un endroit exigü. Des longueurs personnalisées sont également offertes. Veuillez appeler Capital Safety<sup>MC</sup> pour plus de détails.



Treuil non inclus. À commander séparément.



## 8530252

### BARRE DE LEVAGE EXTENSIBLE – 1,2 M À 2,1 M (4 PI À 7 PI)

Extension avec tête pivotante et support de fixation de treuil, ensemble de pied de type barre en T et matériel/attaches.

Poids : 5,4 kg (12 lb)

## 8530253

### BARRE DE LEVAGE EXTENSIBLE – 1,8 M À 3,0 M (6 PI À 10 PI)

Extension avec tête pivotante et support de fixation de treuil, ensemble de pied de type barre en T et matériel/attaches.

Poids : 6,4 kg (14 lb)

## ACCESSOIRES POUR BARRE DE LEVAGE



## 8520777

### ANCRAGE DE TYPE PINCE POUR BARRE DE LEVAGE

Conçu pour une fixation sur un rebord vertical ou horizontal d'une épaisseur maximale de 15,2 cm (6 po); ce système constitue un point d'ancrage permettant de connecter une barre de levage.

**8513329** Sac de transport pour barre de levage de 1,2 m à 2,1 m (4 pi à 7 pi).

**8513330** Sac de transport pour barre de levage de 1,8 m à 3,0 m (6 pi à 10 pi).

# SYSTÈME D'ACCÈS AUX CUVES

## 8513700

Le système d'accès aux cuves est conçu pour se fixer sur les passages de circulation; il se fixe à l'aide de la quincaillerie existante pour la fixation des couvercles à charnières. Il se fixe sur les rebords du passage de circulation sur un diamètre de cercle de perçage de 48,2 cm à 91,4 cm (19 po à 36 po), à l'aide de goujons de 1,2 cm à 1,9 cm (1/2 po à 3/4 po) de type gros filet. Trois pieds réglables indépendamment permettent de s'adapter à une inclinaison de rebord de 45 degrés maximum. L'unité peut être installée avec un dégagement en hauteur de seulement 63,5 cm (25 po). Divers treuils, systèmes d'échelle et appareils de protection antichute peuvent être installés afin de répondre aux exigences de l'application.

Treuil non inclus. À commander séparément.





## OPTIONS DE MONTAGE POUR SYSTÈME D'ACCÈS AUX CUVES

### 8525274

#### ADAPTATEURS DE TYPE PINCE POUR SYSTÈME D'ACCÈS AUX CUVES

Jeu de 3 adaptateurs de type pince conçus pour la fixation sur un rebord vertical de cuve; cela fournit un point de fixation au système d'accès aux cuves 8513700 sans soudage ou boulonnage. Construction en acier inoxydable, s'adapte à une épaisseur de rebord de cuve maximale de 3,17 cm (1,25 po). Pour une connexion correcte, le système doit être fixé à un rebord d'au moins 7,62 cm (3 po) de hauteur.

**8515299** Adaptateur d'extension avec goujons de fixation (paquet de 3), gros filet 12,7 mm - 15,8 mm (1/2 po - 5/8 po).

**8515300** Adaptateur d'extension avec goujons de fixation (paquet de 3), gros filet 15,8 mm - 15,8 mm (5/8 po - 5/8 po).

**8515301** Adaptateur d'extension avec goujons de fixation (paquet de 3), gros filet 19 mm - 15,8 mm (3/4 po).

**8515981** Goujons à souder à angles multiples en acier inoxydable de 19 mm (4 po) (paquet de 3).

## ACCESSOIRES POUR SYSTÈME D'ACCÈS AUX CUVES

**8515982** Chariot à roues pour système d'accès aux cuves.

**8516012** Extension de mât pour système d'accès aux cuves. (1/2 po - 5/8 po)



Treuil non inclus. À commander séparément.



8515299



8515981



8515982



8516012



SAUVETAGE EN ESPACE CONFINÉ

# SAUVETAGE EN ESPACE CONFINÉ

8514803 -

## ENTRÉE LATÉRALE ADVANCED

Le système d'entrée latérale est conçu pour les opérations d'entrée/ de récupération et de sauvetage en espace confiné qui impliquent des entrées horizontales avec positionnement vertical ou une récupération à l'intérieur de l'espace. Le système est disponible en deux configurations : permanente ou portable. Le système permanent utilise une base fixe et un poteau d'extension, tandis que le système portable utilise un collier de réservoir réglable permettant de s'adapter à différents passages de circulation. Les deux types de système sont dotés d'options d'installation flexibles ainsi que d'un système de flèche entièrement articulé. Ils sont totalement adaptables à une infinité de styles de passages de circulation et de configurations environnantes.

8530260 -

(En option, non présenté)

8514796 -

8510101 -

### APPROUVÉ COMME SYSTÈME DE PROTECTION ANTICHUTE

Pour une sécurité intégrale, le système s'adapte aux systèmes de maintien de travail et aux appareils de protection antichute.

### OPTIONS DE BASE FIXE ADVANCED



Le système d'entrée latérale Advanced pour applications permanentes peut être utilisé avec diverses bases fixes. Pour plus d'informations, reportez-vous aux pages 146 et 147.

Présenté avec treuil et base fixe; ces éléments doivent être commandés séparément.



## 8514803

### ASSEMBLAGE DE BRAS

Système d'entrée latérale pour applications permanentes. Le système comprend l'assemblage de bras et un support de fixation pour treuil. Le treuil et la base fixe doivent être commandés séparément. (modèle présenté) Poids : 19,9 kg (44 lb)

## 8514796

### MONTANT DE SUPPORT

96,5 cm à 135,9 cm (38 po à 53,5 po). (modèle présenté) Poids : 15,8 kg (35 lb)

### OPTIONS D'EXTENSION DE MÂT

**8510100** Extension de mât de 38,1 cm (15 po)

Poids : 7,2 kg (16 lb)

**8510101** Extension de mât de 61,0 cm (24 po) (illustré) Poids : 8,6 kg (19 lb)

**8510102** Extension de mât de 91,4 cm (36 po) Poids : 10,4 kg (23 lb)

**8510103** Extension de mât de 121,9 cm (48 po) Poids : 12,2 kg (27 lb)



## 8530260

### SUPPORT DE FIXATION POUR TREUIL AUXILIAIRE

Vous permet de fixer votre treuil numérique sous le système, en ouvrant l'emplacement de fixation pour treuil supérieur pour une ligne de vie auto-rétractable à trois voies. Fourni avec un support de fixation pour treuil 8511832, un adaptateur pour treuil/ligne de vie auto-rétractable 8510207 et matériel de fixation.



SAUVETAGE EN ESPACE CONFINÉ

## 8530254

### SYSTÈME D'ENTRÉE LATÉRALE POUR APPLICATIONS PORTABLES

Le système comprend un assemblage de bras, un collier de réservoir externe réglable avec assemblages de barre de fixation utilisés pour s'adapter à l'extérieur d'un passage de circulation et un support de fixation pour treuil. Commandez le treuil séparément.

Poids : 55 kg (121 lb)

Le collier externe peut être vendu séparément. Le treuil présenté ci-dessus n'est pas inclus; il doit être commandé séparément.

## MONTANT DE PROTECTION ANTICHUTE PORTABLE ADVANCED

Le montant de protection antichute portable Advanced offre protection et mobilité totale pour trois travailleurs; il se fixe en haut de transformateurs ou autres types de plateformes verticales impliquant des risques de chute. Sa conception compacte et légère de seulement 17,2 kg (38 lb) lui permet d'être facilement transporté et installé. Le système est doté d'une conception télescopique et de trois points d'ancrage pivotant, ce qui offre une protection et une mobilité à 360 degrés pour un maximum de trois travailleurs. Les bases portables et fixes offrent une polyvalence totale sur le chantier.



### 8516691

#### MONTANT DE PROTECTION ANTICHUTE PORTABLE ADVANCED

- Trois points de fixation pivotants indépendants.
- 360 degrés de protection pour 3 travailleurs.
- Conception télescopique; de 83,2 cm (32,75 po) à 116,8 cm (46 po) et 145,4 cm (57,25 po).
- Construction légère et durable en aluminium.
- Les vis de nivellement mettent le système à niveau sur des pentes jusqu'à 15 degrés.
- Anneau d'ancrage intégré pour fixation d'une ligne de vie horizontale.
- Les bases portables et fixes offrent une polyvalence totale sur le chantier.

Poids : 17,5 kg (38 lb)

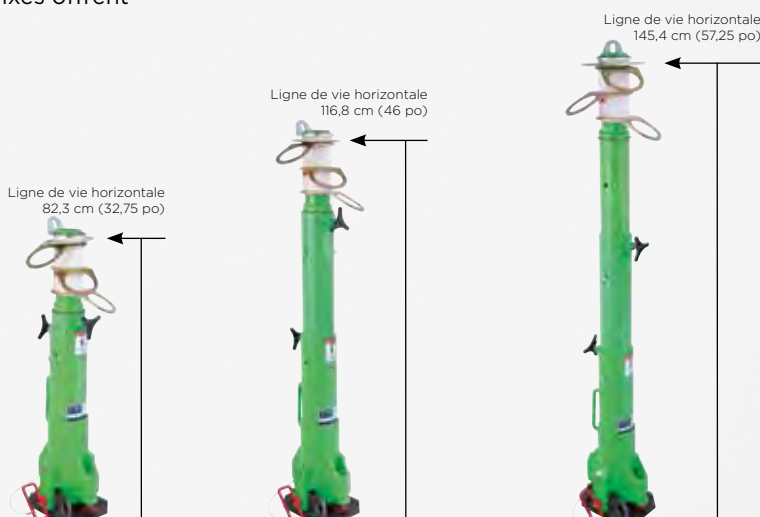

Conception télescopique : la hauteur totale peut être réglée de 83,2 cm à 145,4 cm (32,75 po à 57,25 po).

### 8516996

#### MONTANT DE PROTECTION ANTICHUTE UNI-ANCHOR DE 4,2 M (14 PI)

Le montant de protection antichute Uni-Anchor de 4,2 m (14 pi) se fixe à l'aide de plaques Uni-Anchor et s'étend jusqu'à 4,2 m (14 pi) pour offrir un point d'ancrage antichute pour un seul utilisateur.

Poids : 32,3 kg (71 lb)



### 8516692

#### EXTENSION DE MONTANT D'ANCRAGE DE 356 MM (14 PO)

Permet de fixer un travailleur à une hauteur plus haute de 174 cm (68,5 po).

Poids : 2,2 kg (4,9 lb)



#### ACCESSOIRES



### 8517565

#### SAC DE TRANSPORT

Sac de transport robuste pour montant de protection antichute portable.



## BRAS À BOSSOIR DE SAUVETAGE POUR DISPOSITIF DE PROTECTION ANTICHUTE PORTABLE ADVANCED

### 8516693

#### BRAS À BOSSOIR DE SAUVETAGE POUR MONTANT DE PROTECTION ANTICHUTE PORTABLE ADVANCED

Le bras à bossoir de sauvetage facultatif se fixe simplement sur le montant de protection antichute portable ce qui permet un sauvetage et une manipulation du matériel simples et efficaces. Pour faciliter le transport et l'installation, le système est composé de matériaux en aluminium léger.

**Poids :** 9,3 kg (20,5 lb)

Montant 8516691 non inclus – À commander séparément.



Le bras à bossoir de secours peut être équipé de divers treuils et lignes de vie auto-rétractable.



SAUVETAGE EN ESPACE CONFINÉ

## BASES D'ANCRAGE POUR MONTANT DE PROTECTION ANTICHUTE PORTABLE



### 8517412

#### ANCRAGE UNI-ANCHOR EN ACIER BRUT AVEC ANCRAGES DE FIXATION

Pour une utilisation dans les environnements fermés sans exposition à des produits chimiques ou à l'humidité.

**Poids :** 5,3 kg (11,6 lb)

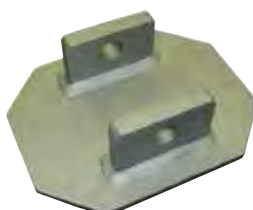

### 8510816

#### PLAQUE DE FIXATION À SOUDER

Construction en acier doux non plaqué.

**Poids :** 5,3 kg (11,6 lb)



### 8517413

#### PLAQUE D'ADAPTATION INCLINÉE AVEC ANCRAGE DE FIXATION

À souder de manière permanente sur une surface inclinée.

**Poids :** 10,9 kg (24 lb)



### 8516997

#### BASE POUR POUTRE EN I UNI-ANCHOR

Ancre portable à fixer sur des poutres en I.

**Poids :** 25,5 kg (56 lb)

## SYSTÈMES MÉCANIQUES ADVANCED

L'appareil mécanique est l'une des parties les plus importantes de l'équipement de sauvetage. Il constitue le moyen de récupérer un travailleur blessé et de le mettre en sécurité.

Le type et la longueur de la ligne de vie ne sont que quelques-unes des options possibles. Dans certaines situations, un système auxiliaire ou système de secours est nécessaire.

### TREUILS NUMÉRIQUES ADVANCED

- Capacité d'un homme de 204 kg (450 lb).
- L'indicateur d'utilisation numérique suit les révolutions du tambour afin de déterminer les intervalles d'entretien.
- Système de freinage redondant triple pour plus de sécurité.
- Roulements étanches à tous les points de contact.
- Deux options de rapport d'engrenage de 4:1 et 9:1.
- Option d'entraînement électrique offerte.
- Trois tailles pour accepter des longueurs de 21 m à 91 m (70 pi à 300 pi).
- Lignes de vie de type câble et corde avec crochet standard pivotant et indicateur de surcharge.
- Poignée pour faciliter le transport.
- Quincaillerie résistante à la corrosion en acier zingué ou en aluminium anodisé.

### LIGNE DE VIE AUTO-RÉTRACTABLE À 3 VOIES SEALED-BLOK<sup>MC</sup>

- Idéale comme secondaire ou de secours.
- Capacité d'un homme de 190 kg (420 lb).
- Le système antichute limite les forces à 4 kN (900 lb).
- Treuil de récupération d'urgence intégré.
- Poignée d'entrée avec frein principal.
- Appareil de surcharge intégré à l'entraînement du treuil.
- Roulements à billes étanches.
- Construction en aluminium et acier inoxydable résistants à la corrosion.
- Cinq tailles afin de s'adapter à des longueurs comprises entre 9 m et 40 m (30 pi à 130 pi).
- Lignes de vie de type câble et corde avec crochet standard pivotant et indicateur d'impact.
- Poignée pour faciliter le transport.



### TREUILS SALALIFT<sup>MC</sup> II

- Capacité d'un homme de 159 kg (350 lb).
- Embrayage de surcharge.
- Rapport d'engrenage de 6:1.
- Mode roue libre.
- Roulements à billes blindés.
- Longueurs offertes de 18 m à 36,5 m (60 pi à 120 pi).
- Lignes de vie de type câble et corde avec crochet standard pivotant et indicateur d'impact.
- Poignée pour faciliter le transport.
- Construction résistante à la corrosion.
- Support de fixation rapide et sac de transport.





TREUIL NUMÉRIQUE ADVANCED



TREUIL SALALIFT<sup>MC</sup> II

TREUILS

TYPE D'ENTRAÎNEMENT	TYPE DE LIGNE DE VIE	SUPPORT DE FIXATION				15,2 m (50 pi)	18,0 m (60 pi)	27,0 m (90 pi)	36,5 m (120 pi)	42,0 m (140 pi)	58,0 m (190 pi)	73,0 m (240 pi)	88,0 m (290 pi)
		SAC POUR TREUIL	TREUIL NUMÉRIQUE ADVANCED	TREUIL SALALIFT <sup>MC</sup> II									
ENTRAÎNEMENT ÉLECTRIQUE*	ACIER GALVANISÉ		■			8518567	8518568		8518588	8518589	8518610	8518611	
	ACIER INOXYDABLE		■			8518565	8518566		8518586	8518587	8518608	8518609	
	CORDE TECHNORA		■			8518571							
POIGNÉE AMOVIBLE	ACIER GALVANISÉ	■	■	■		8518560	8518561		8518581	8518582	8518603	8518604	
						8102060	8102009	8102005					
	ACIER INOXYDABLE	■	■	■		8518558	8518559		8518579	8518580	8518601	8518602	
						8102022	8102011	8102007					
	CORDE TECHNORA	■	■	■		8518564							
					■	8102050							
	POIDS DU MODÈLE TYPE CÂBLE				—	13,8 kg (30,5 lb)	14,7 kg (32,5 lb)	17,5 kg (38 lb)	18,4 kg (40 lb)	19,5 kg (43 lb)	22,6 kg (50 lb)	24,2 kg (43 lb)	
	POIDS DU MODÈLE DE CORDE TECHNORA				12,2 kg (27 lb)	12,2 kg (27 lb)							

Le treuil numérique Advanced est fourni avec un support de fixation. Le treuil Salalift<sup>MC</sup> II est fourni avec un support de fixation et un sac de transport.  
\* Les unités avec entraînement électrique nécessitent une protection contre les surcharges, non incluse.



LIGNE DE VIE AUTO-RÉTRACTABLE À TROIS VOIES SEALED-BLOK<sup>MC</sup>

LIGNES DE VIE AUTO-RETRACTABLES À TROIS VOIES

TYPE CÂBLE	LONGUEUR DE TRAVAIL	
	9,1 m (30 pi)	15,2 m (50 pi)
ACIER GALVANISÉ	3400853C	3400923C
ACIER INOXYDABLE	3400857C	3400924C
POIDS	11,3 kg (25 lb)	15,4 kg (34 lb)

Toutes les lignes de vie auto-rétractables à trois voies sont fournies avec un support de fixation et un sac de transport.



### 8518506

#### SUPPORT D'ÉCHELLE RÉGLABLE

Conçu pour permettre l'utilisation d'une ou plusieurs sections d'échelle (8518507) avec diverses options de base, manchon et mât. Se fixe sur le mât ou l'extension.



### 8516491

#### SUPPORT D'ADAPTATION INCLINÉ À 30 DEGRÉS POUR TREUIL OU LIGNE DE VIE AUTO-RÉTRACTABLE

Pour fixer le treuil ou la ligne de vie auto-rétractable à un mât supérieur à décalage de 29,2 cm à 69,8 cm (de 11,5 po à 27,5 po).

**8516480** Support d'adaptateur incliné à 40 degrés pour treuil ou ligne de vie auto-rétractable. Permet de fixer un treuil ou une ligne de vie auto-rétractable à un mât supérieur à décalage de 69,85 à 107,95 cm (23,5 po à 42,5 po).



### 8516824

#### SUPPORT DE FIXATION RAPIDE

Pour mâts supérieurs et inférieurs Advanced.



### 8510207

#### ADAPTATEUR POUR TREUIL OU LIGNE DE VIE AUTO-RÉTRACTABLE À DOS PLAT

Permet de fixer un treuil ou une ligne de vie auto-rétractable DBI-SALA<sup>MD</sup> à diverses structures.

### 8518507

#### SECTION D'ÉCHELLE DE 2,44 M (8 PI)

Fournie avec profilé de connexion et goupilles de verrouillage positives. Peut être connectée à des échelles supplémentaires (jusqu'à 5 sections) pour une longueur maximale de 9,75 m (32 pi).

**8518508** Section d'échelle de 1,22 m (4 pi).

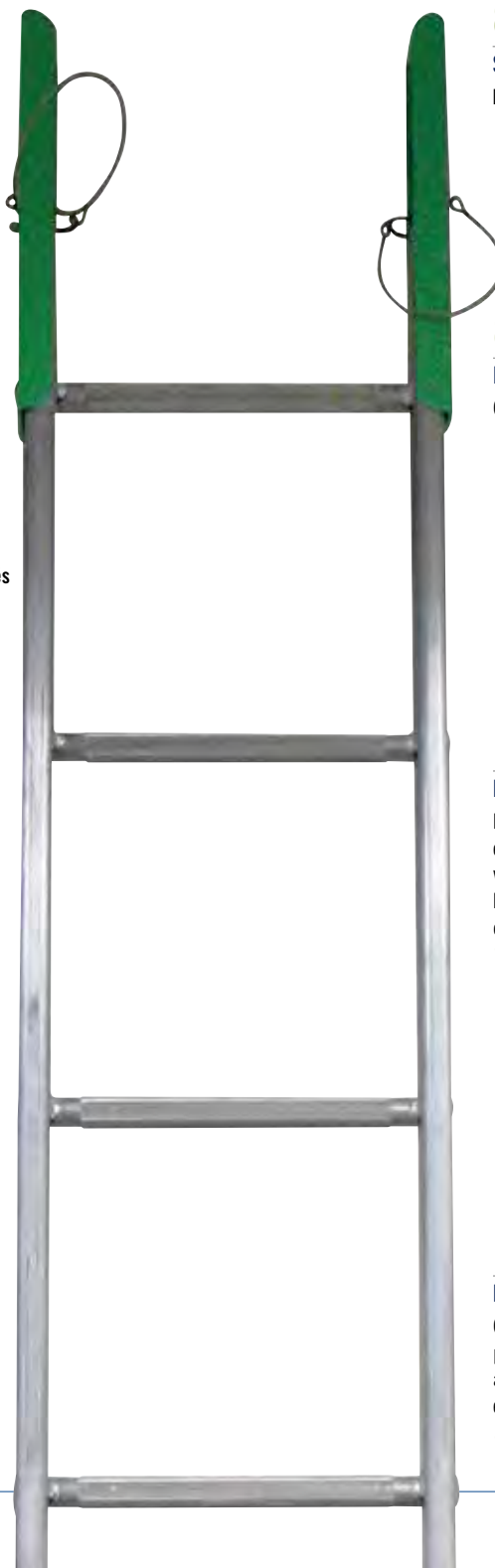

### 8517567

#### SAC DE TRANSPORT REMBOURRÉ

Pour treuil numérique.



### 8512936

#### EMBAYAGE DE PROTECTION CONTRE LA SURCHARGE

Charge de travail maximale de 204,12 kg (450 lb)

### 1001210

#### MANCHETTES DE RÉCUPÉRATION

La conception adaptée au sauvetage ou à la récupération est idéale pour une connexion avec les poignets de la victime en vue d'une extraction d'un espace restreint. Les manchettes se fixent à la longe en Y à l'aide du dé d'accrochage situé à l'extrémité, 0,6 m (2 pi)

**1001220** MANCHETTE DE RÉCUPÉRATION

Attaché avec un anneau à une extrémité, 0,46 m (18 po)



### 1231460

#### LONGE EN Y

Conception adaptée au sauvetage ou à la récupération, idéale pour une utilisation avec un harnais doté de dés d'accrochage aux épaules. Barre d'écartement avec crochets standard aux extrémités, dé d'accrochage au centre, 0,6 m (2 pi)

**1231470** Longe en Y sans barre d'écartement, 0,6 m (2 pi)





# SOLUTIONS PERSONNALISÉES

Des solutions spéciales pour des situations uniques. Capital Safety<sup>MC</sup> a développé et fabriqué les systèmes suivants en vue d'une utilisation dans des applications hors du commun. Si vous ne trouvez pas de solution dans ce catalogue, contactez-nous dès aujourd'hui et nous travaillerons ensemble pour résoudre le défi. Nous ne faisons jamais de compromis sur le sauvetage. Vous ne le devriez pas non plus.

## EXEMPLES DE SOLUTIONS PERSONNALISÉES



### BASE À BOSSOIR MONTÉE SUR SANGLE

Base personnalisée avec sangles d'arrimage permettant de fournir un point d'ancrage pour système à bossoir sur les passages de circulation en hauteur et les réservoirs de stockage plus petits.



### SYSTÈME D'ENTRÉE LATÉRALE À VISSER

Conçu spécialement pour être vissé sur un passage de circulation doté d'un rebord afin de fournir un ancrage pour un treuil ou une ligne de vie auto-rétractable à trois voies.



### BASE À BOSSOIR À VISSER

Conçu spécialement pour être vissé sur un passage de circulation doté d'un rebord afin de fournir un ancrage pour un système de bras à bossoir.



### BASE À BOSSOIR À FIXER SUR PARAPET EN BÉTON

Conçue spécialement pour se fixer à un bord en béton afin de fournir un ancrage pour un système à bossoir.



### BASE ET BRAS À BOSSOIR À FIXER SUR POUTRE EN I

La base personnalisée se fixe sur les poutres en I afin de fournir un point d'ancrage pour un bras à bossoir régulier.

SAUVETAGE EN ESPACE CONFINÉ

APPELEZ CAPITAL SAFETY<sup>MC</sup> DÈS AUJOURD'HUI POUR COMMENCER À CONCEVOIR VOTRE SOLUTION PERSONNALISÉE PERFORMANTE ADAPTÉE AUX SITUATIONS D'URGENCE CRITIQUES.

**DANS VOTRE  
MÉTIER, VOUS  
NE POUVEZ PAS  
TOUJOURS VOUS  
FIER AUX SERVICES  
D'URGENCE.  
VOUS DEVEZ FAIRE  
FACE À LA SITUATION  
VOUS-MÊME.**





Dans les situations critiques, où tout va très vite, vous pouvez faire confiance à Capital Safety<sup>MC</sup>. Parce que nous disposons de la gamme la plus complète d'équipements de sauvetage et de récupération sécuritaires et efficaces de l'industrie. Nos systèmes Rollgliss<sup>MC</sup> sont conformes aux normes applicables de l'industrie.

Les ingénieurs de sécurité et directeurs de site font confiance à nos systèmes robustes et de qualité ainsi qu'à leur fonctionnement rapide et sans faille. Les systèmes DBI-SALA<sup>MD</sup> ont souvent fait la différence entre la vie et la mort. Gardez à l'esprit que, en cas d'urgence lorsqu'une évacuation ou un sauvetage rapide est nécessaire, chaque seconde compte.

### SÉLECTION D'ÉQUIPEMENTS DE SAUVETAGE ET DE DESCENTE

Le type de chantier, la localisation de l'ancrage, la charge de travail et la limite de charge, ainsi que la facilité d'utilisation sont des considérations importantes lors de la sélection de l'équipement de sauvetage et de descente adapté. Un équipement de sauvetage seul ne peut pas être efficace dans tous les scénarios; il peut être efficace pour une application mais pas pour une autre. Certains équipements de sauvetage sont faciles à utiliser dans une application, tandis que d'autres nécessitent davantage de compétences mais peuvent être adaptés à une utilisation dans diverses situations. Reportez-vous au tableau ci-dessous ainsi qu'aux pages suivantes; ils vous aideront à choisir l'équipement adapté.



Scénario de sauvetage et de descente	Rollgliss Rescumatic <sup>MC</sup>	Descendeur Rollgliss	Équipement de sauvetage de maintien Rollgliss	Rollgliss R250	Rollgliss R350	Rollgliss R520	Rollgliss R550	Sauvetage technique Rollgliss	Auto-sauvetage Rollgliss	Rollgliss Fisk Descender <sup>MC</sup>
Évacuation d'urgence	■	■	■	S.O.	■	■	■	■	■	■
Régulation automatique de la descente	■	■	S.O.	S.O.	S.O.	■	■	S.O.	S.O.	S.O.
Maintien de travail	S.O.	S.O.	■	S.O.	■	S.O.	S.O.	■	S.O.	■
Ascension contrôlée par l'utilisateur (auto-sauvetage)	S.O.	S.O.	■	S.O.	■	S.O.	S.O.	■	S.O.	S.O.
Descente contrôlée par l'utilisateur (auto-sauvetage)	■	■	■	S.O.	■	■	■	■	■	■
Ascension contrôlée par un collègue (sauvetage assisté)	S.O.	S.O.	■	■	■	S.O.	■	■	S.O.	S.O.
Descente contrôlée par un collègue (sauvetage assisté)	■	■	■	■	■	S.O.	■	■	S.O.	■
Peut être utilisé au-dessus d'un bas de pente	S.O.	S.O.	S.O.	S.O.	S.O.	■	■	■	S.O.	S.O.
Possibilité d'effectuer des relais	S.O.	S.O.	■	S.O.	■	S.O.	■	■	S.O.	S.O.
Possibilité d'utiliser une perche de récupération pour sauvetage	S.O.	S.O.	■	■	■	■	■	■	S.O.	S.O.
Hauteur de fonctionnement maximale (en mètres)	305	61	137,2 (3:1)	30	100 (3:1)	125,5	500	Illimitée	16,75	Illimité
Lignes de vie nécessaires par paliers de 0,3 m (un pied) de hauteur de sauvetage	1	1	3 ou 4	1	2 à 5	1	1	1	1	1
Nombre maximal d'utilisateurs (utilisation d'urgence)	1	1	2	1	2	1	2	2	1	1

- Formation minimale, utilisation principale de l'appareil.
  - Formation moyenne, utilisation secondaire de l'appareil.
  - Nécessite une formation supplémentaire.
- S.O. Non applicable.

Certains modèles sont dotés de





## APPAREIL DE SAUVETAGE ET DE DESCENTE R550

**CAPACITÉ DE 2 PERSONNES**

Jusqu'à 281 kg (620 lb)

Ne rendez pas les opérations de sauvetage difficiles : le système Rollgliss R550 simplifie les choses. C'est le modèle le plus léger, le plus compact et le plus facile à utiliser disponible sur le marché. Il offre des possibilités de sauvetage, d'évacuation ou la polyvalence d'un sauvetage assisté avec capacités de levage. Quand chaque seconde compte, faites confiance au R550.

### ADAPTATEUR DE PERCEUSE -

Offre une option mécanique pour élever une victime. Compatible avec la plupart des perceuses à main sans fil.



### CORDE DURABLE -

Corde d'alpinisme statique de 9,5 mm (3/8 po) certifiée NFPA - Catégorie « L » pour sa durabilité.

### OPTIONS DE LONGUEUR MULTIPLES

Longueurs entre 15 m (50 pi) et 152 m (500 pi). Sac de corde inclus avec chaque modèle.



**3327050**  
Modèle illustré

▪ **CARTER EN ALUMINIUM COULÉ**  
Carter coulé léger et extrêmement durable.

▪ **MOYEU BIDIRECTIONNEL**  
La corde descend d'un côté ou de l'autre, ce qui monte un crochet pendant que l'autre descend, permettant une utilisation immédiate après chaque descente.

▪ **ANCRAGE**  
Utilisé pour ancrer l'appareil, à l'aide d'un mousqueton ou d'une bretelle.

▪ **OREILLES DE CORDE INTÉGRÉES**  
Permettent un meilleur contrôle de la vitesse lors de sauvetages assistés.

▪ **FREINS DOUBLES**  
Descente automatique avec plus de sécurité, de sûreté et de tranquillité d'esprit.

**EXTRÊMEMENT COMPACT**  
Le R550 est l'unité la plus légère et la plus compacte sur le marché dans sa catégorie.

▪ **SUPPORT D'ÉCHELLE FACULTATIF**  
Vendu séparément (3320014).



Le nylon ultrarésistant fait du R550 une roue de sauvetage légère et durable. Sa conception ergonomique permet à l'utilisateur d'avoir une meilleure prise et plus de contrôle.

▪ **CROCHET DE LIGNE DE VIE**  
Ce crochet standard à verrouillage automatique breveté est l'équipement de choix de l'industrie. Il est compatible avec notre système First-Man-Up<sup>MC</sup> pour le sauvetage à distance.



## UNITÉS D'ÉVACUATION

Comprend 2 mousquetons, une bretelle d'ancrage de 1,22 m (4 pi) et un sac à corde.

N° DE PIÈCE	LONGUEUR	POIDS
3325100	31 m (100 pi)	5,78 kg (12,75 lb)
3325200	61 m (200 pi)	7,51 kg (16,55 lb)
3325275	84 m (275 pi)	8,80 kg (19,4 lb)
3325300	92 m (300 pi)	9,23 kg (20,35 lb)



## UNITÉS DE SAUVETAGE

Comprend 2 mousquetons, une bretelle d'ancrage de 1,22 m (4 pi) et un sac à corde.

N° DE PIÈCE	LONGUEUR	POIDS
3327050	16 m (50 pi)	5,42 kg (11,95 lb)
3327100	31 m (100 pi)	6,28 kg (13,85 lb)
3327150	46 m (150 pi)	7,14 kg (15,75 lb)
3327200	61 m (200 pi)	8,01 kg (17,65 lb)
3327275	84 m (275 pi)	9,30 kg (20,50 lb)
3327300	92 m (300 pi)	9,73 kg (21,45 lb)
3327325	100 m (325 pi)	10,16 kg (22,40 lb)
3327350	107 m (350 pi)	10,82 kg (23,85 lb)
3327400	122 m (400 pi)	11,68 kg (25,75 lb)
3327450	137 m (450 pi)	12,54 kg (27,65 lb)
3327500	153 m (500 pi)	13,40 kg (29,55 lb)

## UNITÉS D'ÉVACUATION AVEC BOÎTIER

Comprend dispositif de protection, 2 bretelles d'ancrage de 1,22 m (4 pi), bretelle d'ancrage de 0,76 m (2,5 pi), poulie, coulisseau, 3 mousquetons, sac à corde et boîtier résistant à l'humidité.

N° DE PIÈCE	LONGUEUR	POIDS
3326100	31 m (100 pi)	16,01 kg (35,3 lb)
3326300	92 m (300 pi)	19,46 kg (42,9 lb)
3326350	107 m (350 pi)	20,32 kg (44,8 lb)



**9508289**

Le boîtier entièrement étanche permet une durée de stockage de 10 ans minimum. L'indicateur d'humidité extérieur permet à l'utilisateur d'inspecter le joint sans ouvrir le boîtier.

## ACCESSOIRES

**9506162**

Sac à corde



**2104523**

Perche de sauvetage

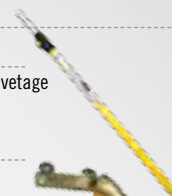

**3620005**

Bretelle d'ancrage de 1,22 m (4 pi)



**2104529**

Adaptateur de crochet standard pour perche de sauvetage



**3620004**

Bretelle d'ancrage de 0,76 m (2,5 pi)

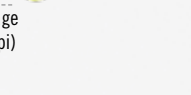

**3320014**

Support d'échelle



**3320003**

Dispositif de protection avec mousqueton



**9508289**

Boîtier résistant à l'humidité



**9504733**

Poulie



**2000112**

Mousqueton à clavette de 1,75 cm (11/16 po)



**AC202D/0**

Coulisseau



**2000114**

Mousqueton à clavette de 5,56 cm (2-3/16 po)



## CARACTÉRISTIQUES

N° DE PIÈCE	DESCRIPTION
	Hauteur de descente maximale (1 personne) 500 m (1640 pi)
	Hauteur de descente maximale (2 personnes) 175 m (575 pi) à 282 kg (620 lb)
	Hauteur de descente Personne 2
	Hauteur de descente Poids 282 kg (620 lb)
	Hauteur de descente Distance de descente 5 430 m (17 814 pi) à 141 kg (310 lb)
	Capacité de levage (1 personne) 141 kg (310 lb)
	Hauteur de descente Hauteur de levage (1 personne) 10 m (33 pi)
	Vitesse de descente 0,6 m à 0,9 m (2 pi à 3 pi) par seconde
	Fréquence d'inspection à l'usine (non scellé) Au moins tous les 5 ans
	Fréquence d'inspection à l'usine (scellé) Au moins tous les 10 ans
	Normes OSHA, ANSI Z359.4-2013, CSA Z259.2.3-12
	Corde Corde d'alpiniste 9,5 mm (3/8 po)
	Crochets standard Acier plaqué
	Matériau du carter Alliage d'aluminium
	Avantage mécanique 40:1

Possibilité de personnaliser la longueur des cordes.

**PLUS PETIT,  
PLUS LÉGER,  
PLUS FACILE,  
PLUS  
SÉCURITAIRE.**

**OREILLES DE CORDE INTÉGRÉES**

Permettent un meilleur contrôle de la vitesse lors de sauvetages assistés.

**CARTER EN ALUMINIUM COULÉ**

Carter coulé léger et extrêmement durable.

**CORDE DURABLE**

Corde d'alpinisme statique de 9 mm (3/8 po) certifiée NFPA - Catégorie « L » pour sa durabilité.

**CROCHETS STANDARD EN ACIER**

Ouverture de la clavette de 19 mm (3/4 po), résistance de la clavette de 16 kN (3 600 lb). résistance de la clavette de 16 kN (3 600 lb).

**rollgliss<sup>MC</sup>**

**APPAREIL DE SAUVETAGE  
ET DE DESCENTE R520**

**CAPACITÉ DE 1 PERSONNE**

Jusqu'à 141 kg (310 lb)

**EXTRÊMEMENT COMPACT**

Le Rollgliss<sup>MC</sup> R520 est l'unité la plus légère et la plus compacte sur le marché dans sa catégorie.



N° DE PIÈCE	LONGUEUR	POIDS
3305040	15 m (50 pi)	2,9 kg (6,4 lb)
3305041	30 m (100 pi)	3,9 kg (8,6 lb)
3305042	61 m (200 pi)	5,9 kg (13 lb)
3305043	91 m (300 pi)	7,9 kg (17,4 lb)
3305044	122 m (400 pi)	9,9 kg (21,8 lb)
3305045	152 m (500 pi)	11,9 kg (26,2 lb)

**ANCRAGE**

Utilisé pour ancrer l'appareil, à l'aide d'un mousqueton ou d'une bretelle.

**MOYEU BIDIRECTIONNEL**

La corde descend de chaque côté, ce qui monte un crochet et descend l'autre. Cela permet une utilisation immédiate après chaque descente.

**OPTIONS DE LONGUEUR MULTIPLES**

Longueurs entre 15 m (50 pi) et 152 m (500 pi). Sac de corde inclus avec chaque modèle.





# NÉS DANS LES MINES, ÉLEVÉS SUR LES DERRICKS.

## PRODUITS DE SAUVETAGE FAITS POUR TRAVAILLER, PAS POUR S'AMUSER.

Capital Safety<sup>MC</sup> est fière de présenter la nouvelle famille de produits de sauvetage Rollgliss<sup>MC</sup>, produits fabriqués pour endurer et triompher dans des environnements rigoureux, assurant ainsi la sûreté et la sécurité des personnes qui risquent leur vie pour nous protéger.

La ligne de produits de sauvetage technique Rollgliss satisfait les besoins des sauveteurs en ce qui concerne l'amarrage, comprenant tout, des systèmes de descente simple aux câbles pour tyroliennes compliqués. La gamme de produits de sauvetage technique Rollgliss complète notre ligne de systèmes de sauvetage industriel déjà établie, y compris les kits de sauvetage préconfigurés comme le Rollgliss R350, le Rollgliss R550 et bien d'autres.

Faites confiance en la résistance d'un produit qui a été fabriqué pour travailler dur. Lorsque votre vie et celles des autres dépendent de votre trousse de sauvetage, vous voulez être certain qu'elle ne vous laissera pas tomber.

### DESCENDEURS :

#### GAMME DE DESCENDEURS À ARRÊT SIMPLE NOWORRIES<sup>MC</sup>

N° de pièce	Style	Matériau	Finition de surface	Convient pour corde
8700068	Corde simple	Alu	Rouge anodisé	10,5 à 13 mm (7/16 à 1/2 po)
8700070	Corde simple	Acier inoxydable	Acier inoxydable	10,5 à 13 mm (7/16 à 1/2 po)
8700071	Corde double	Alu	Bleu anodisé	10,5 à 13 mm (7/16 à 1/2 po)



#### GAMME DE DESCENDEURS À DOUBLE BLOCAGE NOWORRIES

N° de pièce	Couleur	Faces	Finition de surface	Convient pour corde
8700077	Vert	Alu	Doré anodisé	13 mm (0,5 po)
8700079	Rouge	Alu	Doré anodisé	11 mm (7/16 po)
8700081	Argent	Acier inoxydable	Acier inoxydable	11 mm (7/16 po)



#### GAMME DE DESCENDEURS MANUELS NOWORRIES

N° de pièce	Style	Matériau	Finition de surface	Convient pour corde
8700084	Descendeur 5 trous	Alu	Doré anodisé	9 mm à 16 mm (3/8 po à 5/8 po)
8700089	Descendeur 5 barres	Alu	Doré anodisé	9 mm à 13 mm (3/8 po à 1/2 po)



### PLAQUES D'AMARRAGE :

#### GAMME DE PLAQUES D'AMARRAGE RIGMASTER<sup>MC</sup>

N° de pièce	Style	Points d'amarrage	Finition de surface
2189996	Rectangulaire grand	14	Doré anodisé
2189998	Ovale avec anneau en caoutchouc	10	Doré anodisé
2189997	Petit triangle	6	Doré anodisé
2189999	En forme de patte	5	Doré anodisé
2189983	Rectangulaire grand	14	Doré anodisé



### SANGLES D'AMARRAGE :

N° de pièce	Longueur	Matériau	Résistance à la rupture minimale (classée en coups)
3699952	1 000 mm (3 pi)	Sangle ronde 25 mm (1 po)	35 kN (7 875 lb)
3699953	1 500 mm (5 pi)	Sangle ronde 25 mm (1 po)	35 kN (7 875 lb)
3699954	2 000 mm (6,5 pi)	Sangle ronde 25 mm (1 po)	35 kN (7 875 lb)
3699997	3 000 mm (10 pi)	Sangle ronde 25 mm (1 po)	35 kN (7 875 lb)



# SAUVETAGE ET DESCENTE

## CONNEXIONS RAPIDES ET MOUSQUETONS :

### MOUSQUETONS RIGMASTER<sup>MC</sup>



8700561



8700167



8700168



8700201



2000172



8700200



8700198



2000171



2000117



2000114



2000025



### CONNEXIONS RAPIDES



9509238



8700425

	N° de pièce	Description	Matériau	Ouverture de clavette	Mécanisme de verrouillage	Résistance à la rupture minimale
SAUVETAGE	8700561	Mousqueton ovale avec œil à axe captif	Acier	16 mm (5/8 po)	Fermeture vissée	25 kN (5 625 lb)
	8700167	Mousqueton ovale	Alu	19 mm (3/4 po)	Fermeture vissée	22 kN (5 000 lb)
	8700168	Petit mousqueton de sauvetage en dé décentré	Alu	16 mm (5/8 po)	Fermeture vissée	30 kN (6 750 lb)
	8700201	Grand mousqueton de sauvetage en dé décentré	Acier	29 mm (1,13 po)	Fermeture vissée	54 kN (12 150 lb), clavette de 16 kN (3 600 lb)
	2000172	Grand mousqueton de sauvetage en dé décentré	Acier inoxydable	29 mm (1,13 po)	Autoblocage, triple action	35 kN (7 875 lb)
	8700200	Petit mousqueton de sauvetage en dé décentré	Alu	16 mm (5/8 po)	Autoblocage, triple action	30 kN (6 750 lb)
	8700198	Mousqueton de sauvetage moyen en dé décentré	Alu	22 mm (7/8 po)	Fermeture vissée	36 kN (8 100 lb)
	2000171	Mousqueton de sauvetage moyen en dé décentré	Alu	25 mm (1 po)	Autoblocage, double action	25 kN (5 625 lb)
	2000117	Mousqueton antichute moyen en dé décentré, œil captif, approuvé ANSI	Acier	19 mm (3/4 po)	Autoblocage, double action	22 kN 22 kN (5 000 lb) clavette de 16 kN (3 600 lb)
	2000114	Mousqueton antichute Parabiner très grand, œil captif, approuvé ANSI	Acier	54 mm (2,13 po)	Autoblocage, double action	35 kN 35 kN (7 875 lb) clavette de 16 kN (3 600 lb)
2000025	Mousqueton antichute Parabiner moyen, approuvé ANSI	Alu	19 mm (3/4 po)	Autoblocage, triple action	22 kN 22 kN (5 000 lb) clavette de 16 kN (3 600 lb)	
Connexions rapides	9509238	Connexion rapide style Delta	Acier	7 mm (1/4 po)	Vis à fermeture manuelle	45 kN (10 125 lb)
	8700425	Connexion rapide style D	Acier	10 mm (3/8 po)	Vis à fermeture manuelle	45 kN (10 125 lb)



## CORDES :

N° de pièce	Description	Construction	Longueur
8705115	Corde de sauvetage avec les deux extrémités finies en cosse	Corde d'alpinisme statique 11 mm (7/16 po), poly/nylon	15 m (50 pi)
8705116	Corde de sauvetage avec les deux extrémités finies en cosse	Corde d'alpinisme statique 11 mm (7/16 po), poly/nylon	30 m (100 pi)
8705117	Corde de sauvetage avec les deux extrémités finies en cosse	Corde d'alpinisme statique 11 mm (7/16 po), poly/nylon	60 m (200 pi)
8705118	Corde de sauvetage avec les deux extrémités finies en cosse	Corde d'alpinisme statique 11 mm (7/16 po), poly/nylon	100 m (325 pi)
8705119	Corde de sauvetage avec les deux extrémités finies en cosse	Corde d'alpinisme statique 11 mm (7/16 po), poly/nylon	125 m (410 pi)
8705120	Corde de sauvetage avec les deux extrémités finies en cosse	Corde d'alpinisme statique 11 mm (7/16 po), poly/nylon	200 m (650 pi)
8705122	Corde de sauvetage avec les deux extrémités finies en cosse	Corde d'alpinisme statique 13 mm (1/2 po), poly/nylon	15 m (50 pi)
8705123	Corde de sauvetage avec les deux extrémités finies en cosse	Corde d'alpinisme statique 13 mm (1/2 po), poly/nylon	30 m (100 pi)
8705124	Corde de sauvetage avec les deux extrémités finies en cosse	Corde d'alpinisme statique 13 mm (1/2 po), poly/nylon	60 m (200 pi)
8705125	Corde de sauvetage avec les deux extrémités finies en cosse	Corde d'alpinisme statique 13 mm (1/2 po), poly/nylon	100 m (325 pi)
8705126	Corde de sauvetage avec les deux extrémités finies en cosse	Corde d'alpinisme statique 13 mm (1/2 po), poly/nylon	125 m (410 pi)
8705127	Corde de sauvetage avec les deux extrémités finies en cosse	Corde d'alpinisme statique 13 mm (1/2 po), poly/nylon	200 m (650 pi)
8700600	Prusik de poitrine personnel à boucle cousue	Corde d'alpinisme Prusik 6 mm (1/4 po), poly/nylon	0,52 m (1,7 pi)
8700601	Prusik de poitrine personnel à boucle cousue	Corde d'alpinisme Prusik 6 mm (1/4 po), poly/nylon	1,2 m (3,9 pi)
8700602	Purcel boucle cousue	Corde d'alpinisme Prusik 6 mm (1/4 po), poly/nylon	1,7 m (5,6 pi)
8700603	Prusik à boucle cousue pour pied de brancard	Corde d'alpinisme Prusik 7 mm (1/4 po), poly/nylon	0,9 m (3 pi)
8700604	Prusik à boucle cousue pour tête de brancard	Corde d'alpinisme Prusik 7 mm (1/4 po), poly/nylon	1,7 m (5,6 pi)
8700605	Prusik à boucle cousue attachée moyen	Corde d'alpinisme Prusik 8 mm (5/16 po), poly/nylon	0,4 m (1,3 pi)
8700606	Prusik à boucle cousue attachée moyen	Corde d'alpinisme Prusik 8 mm (5/16 po), poly/nylon	0,4 m (1,3 pi)
8700607	Prusik à boucle cousue attachée moyen	Corde d'alpinisme Prusik 8 mm (5/16 po), poly/nylon	0,4 m (1,3 pi)



## POULIES :

### POULIES PRUSIK MINDING ET D'AMARRAGE RESCUEMATE<sup>™</sup>

N° de pièce	Style	Matériau	Diamètre	Convient pour corde
8700012	Simple	Alu	40 mm (1,5 po)	Jusqu'à 11 mm (7/16 po)
8700018	Simple	Alu	50 mm (2 po)	Jusqu'à 13 mm (1/2 po)
8700014	Double	Alu	50 mm (2 po)	Jusqu'à 13 mm (1/2 po)
8700017	Triple	Alu	50 mm (2 po)	Jusqu'à 13 mm (1/2 po)
8700021	Simple, double extrémité	Alu	50 mm (2 po)	Jusqu'à 13 mm (1/2 po)
8700015	Double, double extrémité	Alu	50 mm (2 po)	Jusqu'à 13 mm (1/2 po)
8700528	Triple, double extrémité	Alu	50 mm (2 po)	Jusqu'à 13 mm (1/2 po)
8700013	Prusik Minding simple	Alu	40 mm (1,5 po)	Jusqu'à 11 mm (7/16 po)
8700022	Prusik Minding simple	Alu	50 mm (2 po)	Jusqu'à 13 mm (1/2 po)



8700012



8700018



8700014

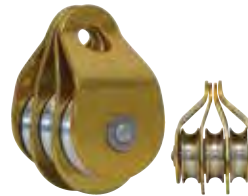

8700017



8700013



8700015

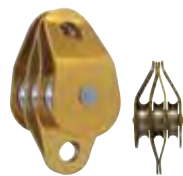

8700528



8700021



8700022



8700053



8700057



8700039

### Poulies de transport RESCUEMATE<sup>™</sup>

N° de pièce	Style	Matériau	Diamètre	Convient pour corde
8700053	Tyrolienne « T »	Alu	80 mm (3 po)	Jusqu'à 24 mm (15/16 po)
8700057	Tyrolienne « V »	Alu	60 mm (2,25 po)	Jusqu'à 13 mm (1/2 po)
8700039	Passe nœud	Alu	80 mm (3 po)	11 mm à 80 mm (7/16 po à 3 po)

## KITS DE TRANSPORT :

Rollgliss<sup>MC</sup> RescueMate<sup>MC</sup> Les kits de transport fournissent un système de montée ou de descente préconfiguré 4:1 ou 6:1, avec des comes intégrées de progression de capture, conçues pour le sauvetage de personnes et le positionnement. Les trousse de transport RescueMate sont offertes en trois modèles avec des comes à blocage et déblocage manuel ou automatique qui fournissent un système de progression de capture efficace.

### MICRO TROUSSE DE TRANSPORT RESCUEMATE

N° de pièce	Avantage mécanique	Longueur de travail	Dimension de la corde	Limite de charge de travail
8701100	6:1	2,0 m (6,5 pi)	8 mm (5/16 po)	300 kg (660 lb)
8701101	6:1	3 m (10 pi)	8 mm (5/16 po)	300 kg (660 lb)
8701102	6:1	4 m (13 pi)	8 mm (5/16 po)	300 kg (660 lb)

### TROUSSE DE TRANSPORT À BLOCAGE MANUEL RESCUEMATE

N° de pièce	Avantage mécanique	Longueur de travail	Dimension de la corde	Limite de charge de travail
8702098	4:1	10 m (33 pi)	11 mm (7/16 po)	300 kg (660 lb)
8702099	4:1	20 m (66 pi)	11 mm (7/16 po)	300 kg (660 lb)
8702100	4:1	30 m (98 pi)	11 mm (7/16 po)	300 kg (660 lb)

### TROUSSE DE TRANSPORT À BLOCAGE AUTOMATIQUE RESCUEMATE

N° de pièce	Avantage mécanique	Longueur de travail	Dimension de la corde	Limite de charge de travail
8704104	4:1	10 m (33 pi)	11 mm (7/16 po)	300 kg (660 lb)
8704105	4:1	15 m (50 pi)	11 mm (7/16 po)	300 kg (660 lb)
8704107	4:1	30 m (100 pi)	11 mm (7/16 po)	300 kg (660 lb)
8704108	4:1	39 m (130 pi)	11 mm (7/16 po)	300 kg (660 lb)
8705104	6:1	10 m (33 pi)	11 mm (7/16 po)	300 kg (660 lb)
8705105	6:1	14 m (46 pi)	11 mm (7/16 po)	300 kg (660 lb)



## ACCESSOIRES

### PROTECTION DE CORDE, SYNTHÉTIQUE

N° DE PIÈCE	TYPE	MATÉRIAU	FINITION DE SURFACE	POINTS D'AMARRAGE
1270035	Enroulement	Toile	Tissu	1



### PROTECTION DE CORDE, MÉCANIQUE

N° DE PIÈCE	TYPE	MATÉRIAU	FINITION DE SURFACE	POINTS D'AMARRAGE
8700141	Pour les bords artificiels	Aluminium	Revêtement en poudre	8 sur chaque baie
8700142	Pour les surfaces naturelles	Aluminium	Anodisé	4
8700302	Pour les surfaces artificielles et naturelles	Aluminium	Anodisé	4 extrémités rapides



### SACS ROPECRAFT<sup>MC</sup>

N° DE PIÈCE	TAILLE	VOLUME	GUIDE DE CAPACITÉ DE CORDE (ENV.)	MATÉRIAU
8700225	P	25 L (1 525 po³)	Convient à 50 m x 11 mm (164 pi x 7/16 po) ou 25 m x 13 mm (82 pi x 1/2 po)	PVC
8700222	M	40 L (2 440 po³)	Convient à 100 m x 11 mm (328 pi x 7/16 po) ou 50 m x 13 mm (164 pi x 1/2 po)	PVC
8700223	G	50 L (3 050 po³)	Convient à 200 m x 11 mm (655 pi x 7/16 po) ou 100 m x 13 mm (328 pi x 1/2 po)	PVC
8700224	TG	60 L (3 660 po³)	Convient à 300 m x 11 mm (980 pi x 7/16 po) ou 200 m x 13 mm (655 pi x 1/2 po)	PVC

### LONGE DE MAINTIEN RÉGLABLE EN CORDAGE

#### 1234080

Mousqueton en aluminium à une extrémité et corde guide mobile avec mousqueton en aluminium à l'autre, 2,4 m (8 pi)



#### 1234081

Mousqueton en acier à une extrémité et corde guide mobile avec mousqueton en acier à l'autre, 2,4 m (8 pi)



8700224





## ÉMERILLON ET SAC À ROULER POUR ÉQUIPEMENT

### ÉMERILLON

**8700144** Résistance à la rupture minimale de 40 kN (9 000 lb)



### SAC À ROULER POUR ÉQUIPEMENT RIGMASTER<sup>MC</sup>

N° DE PIÈCE	TAILLE	POCHETTES POUR ÉQUIPEMENT	CROCHETS DE MOUSQUETON	MATÉRIAU
8700397	Petit	4	7	PVC
8700398	Grand	14	20	PVC



**8700397**



**8700398**

## ASCENDEURS

### ASCENDEURS À MAIN

**9503008** Pour droitier avec taille de corde de 8 mm à 13 mm (3/10 po à 1/2 po)

**8700523** Pour gaucher avec taille de corde de 10,5 mm à 13 mm (7/16 po à 1/2 po)

**8700524** Pour droitier avec taille de corde de 10,5 mm à 13 mm (7/16 po à 1/2 po)

**8900249** Dispositif de contrôle de corde de 13 mm (1/2 po) Rollgliss<sup>MC</sup>.



**8700523**

### ASCENDEURS DE POITRINE

**8700522** Or, convertit pour taille de corde de 10,5 mm à 13 mm (7/16 po à 1/2 po).

### BOUCLES DE FIXATION DE PIED ET ÉTRIER EXPLORER

N° DE PIÈCE	STYLE	MATÉRIAU	LONGUEUR (APPROX.)
1219006	Simple	Sangle	Réglable jusqu' à 1,8 m (6 pi)
1219007	Double	Sangle	Réglable jusqu' à 1,8 m (6 pi)
1219020	Étrier 5 pas	Sangle	1,8 m (6 pi)



**1219006**



**8700522**

**1219020**



## OZPOD<sup>MC</sup>

N° de pièce	Desc.	Hauteur max.	Ouverture de jambes max.
8700006	Structure de sauvetage	3 m (10 pi)	4 m (13 pi)





## ÉQUIPEMENTS DE SAUVETAGE R350

Le système Rollgliss<sup>MC</sup> R350 permet une extraction efficace, mais il permet surtout une descente parfaitement contrôlée (seuls le pouce et l'index sont nécessaires pour retenir une charge). Ce système vous permet également de modifier les rapports d'extraction sur le terrain à l'aide des poulies rapides, ce qui permet une configuration personnalisée pour différentes applications et divers chantiers.

- Système de poulies interchangeable avec un rapport standard de 3:1 (des rapports optionnels de 2:1 à 5:1 sont offerts).
- Comprend tout ce dont vous avez besoin pour un sauvetage efficace.
- La barre de retenue de corde évite toute torsion ou tout chevauchement de la corde.
- Contrôles de fonction visuels et audibles.
- Corde d'alpinisme statique pour des performances optimales.
- Le système de connexion rapide permet l'insertion rapide de diverses poulies.



### SYSTÈME DE SAUVETAGE ET DE DESCENTE ROLLGLISS<sup>MC</sup> R350

**8902004** Équipement de sauvetage Rollgliss R350, déplacement de 15,25 m (50 pi) avec 61 m (200 pi) de corde de 9,5 mm (3/8 po) de diamètre, rapport 3:1 avec poulies, dispositif de contrôle de corde, sangle d'ancrage, mousqueton et sac de transport.

**8902006** Équipement de sauvetage Rollgliss R350, déplacement de 30,5 m (100 pi) avec 122 m (400 pi) de corde de 9,5 mm (3/8 po) de diamètre, rapport 3:1 avec poulies, dispositif de contrôle de corde, sangle d'ancrage, mousqueton et sac de transport.

D'autres tailles sont offertes par tranches de 3 m (10 pi). Des accessoires, parmi lesquels des poulies 2:1, 4:1 et 5:1, sont également offerts.

### ÉQUIPEMENT DE MAINTIEN POUR SAUVETAGE ROLLGLISS

Ce système constitue un équipement de sauvetage sécuritaire et simple qui permet le levage, la descente et le maintien lors des activités de travail normales. L'équipement de sauvetage de maintien est doté d'un système de verrouillage avec capteur de vitesse pour plus de sécurité; il vous permet également de verrouiller manuellement l'appareil lorsque vous atteignez un niveau de travail. Il est idéal pour l'entretien de bâtiments, ponts et barrages, ainsi que pour une utilisation en espaces confinés. Il peut être actionné par l'utilisateur ou par un second travailleur présent en renfort.

- L'appareil est préconfiguré pour une installation et une utilisation rapides et faciles.
- Aucun outil spécial, source d'alimentation ou compétence spécifique n'est nécessaire.
- Le frein intégré stoppe une chute en cas de perte de contrôle par l'utilisateur.
- Le mécanisme de verrouillage permet à l'utilisateur de s'arrêter et de redémarrer à tout moment.
- Configurations de rapport de levage de 3:1 ou 4:1 offertes.
- Construction durable et résistante à la corrosion.

**3600050** Équipement de maintien pour sauvetage Rollgliss, déplacement de 15,25 m (50 pi) avec 64 m (210 pi) de corde de 9,5 mm (3/8 po) de diamètre, rapport 3:1 avec poulies, sangles d'ancrage de corde, deux mousquetons et sac de transport.

**3600100** Équipement de maintien pour sauvetage Rollgliss, déplacement de 30,5 m (100 pi) avec 125 m (410 pi) de corde de 9,5 mm (3/8 po) de diamètre, rapport 3:1 avec poulies, sangles d'ancrage de corde, deux mousquetons et sac de transport.

**3602050** Équipement de maintien pour sauvetage Rollgliss, déplacement de 15,25 m (50 pi) avec 79,3 m (260 pi) de corde de 9,5 mm (3/8 po) de diamètre, rapport 4:1 avec poulies, sangles d'ancrage de corde, deux mousquetons et sac de transport.

**3602100** Équipement de maintien pour sauvetage Rollgliss, déplacement de 30,5 m (100 pi) avec 155 m (510 pi) de corde de 9,5 mm (3/8 po) de diamètre, rapport 4:1 avec poulies, sangles d'ancrage de corde, deux mousquetons et sac de transport.

**3302002** Sangle de sauvetage.





## DESCENDEUR

L'appareil de descente Rollgliss<sup>MC</sup> permet de descendre les employés en toute sécurité depuis des emplacements élevés, lorsqu'une évacuation rapide est vitale. Des modèles pour descente de type verticale ou inclinée sont disponibles afin d'assurer une polyvalence et une flexibilité totales pour tout chantier ou environnement de travail.

- Conception simple pour une installation et une utilisation faciles.
- Aucune source d'alimentation, compétence spéciale ou outil n'est nécessaire.
- Il suffit simplement de le connecter au harnais et de se dégager de la structure pour l'évacuation.
- Il peut être utilisé fréquemment sans qu'un entretien en usine ne soit nécessaire après inspection par l'utilisateur.
- Construction résistante à la corrosion pour une durabilité maximale.
- Ligne de vie de type câble métallique pour plus de durabilité dans les environnements extrêmes.



**3303000**  
Modèle illustré

TYPE DE DESCENTE	MATÉRIAU DE LA LIGNE DE VIE	RÉTRACTION AUTOMATIQUE OU MANUELLE	BASSE OU HAUTE VITESSE	15,2 m (50 pi)	35 m (115 pi)	61,0 m (200 pi)
VERTICALE	GALV.	Automatique	Basse	3303051	3303000	
		Manuelle	Basse			3303017
	ACIER INOXYDABLE	Automatique	Basse		3303002	
		Manuelle	Basse			3303018
INCLINÉ	GALV.	Automatique	Basse		3303001	
		Manuelle	Haute			3303015
	ACIER INOXYDABLE	Automatique	Basse		3303003	
		Manuelle	Basse			3303019
			Haute			

Les modèles inclinés à basse vitesse sont également dotés d'un lien, d'un manchon guide pour câble et de barres de suspension. Les modèles inclinés à haute vitesse sont dotés d'un lien, d'un chariot de freinage et de barres de suspension.

## RÉGULATEUR AUTOMATIQUE DE DESCENTE ROLLGLISS RESCUMATIC<sup>MC</sup>

Il permet une descente sécuritaire, contrôlée automatiquement depuis des grues, tours, bâtiments ou autres emplacements en hauteur. Le régulateur descend en toute sécurité le ou les travailleurs en danger, à une vitesse contrôlée de 0,9 m (3 pi) par seconde.



**3300050C**

- Préconfiguré pour une installation et une utilisation rapides et faciles.
- Aucune source d'alimentation, compétence spéciale ou outil n'est nécessaire.
- Il suffit d'enfiler le harnais de maintien et de vous dégager de la structure pour l'évacuation.
- Conception bidirectionnelle, une extrémité de la ligne de vie descend tandis que l'autre monte.
- Corde en polyester avec âme en acier galvanisé pour plus de résistance.

**3300050C** Système Rollgliss Rescumatic de 15,2 m (50 pi) avec harnais de maintien, mousqueton d'ancrage, enrouleur de corde et sac.

**3300100C** Système Rollgliss Rescumatic de 30,5 m (100 pi) avec harnais de maintien, mousqueton d'ancrage, enrouleur de corde et sac.

**3300150C** Système Rollgliss Rescumatic de 45,7 m (150 pi) avec harnais de maintien, mousqueton d'ancrage, enrouleur de corde et sac.

**3300200C** Système Rollgliss Rescumatic de 61,0 m (200 pi) avec harnais de maintien, mousqueton d'ancrage, enrouleur de corde et sac.

D'autres longueurs sont offertes. Veuillez appeler Capital Safety<sup>MC</sup> pour plus de détails.

**rollgliss<sup>MC</sup>**



## 3304001

### APPAREIL D'AUTO-SAUVETAGE ROLLGLISS<sup>MC</sup>

Idéal pour une utilisation dans des camions-nacelle. Il vous suffit de connecter l'appareil à un point d'ancrage capable de supporter une charge de 680 kg (1 500 lb) et il est alors prêt à être utilisé. Enfilez ensuite le harnais de maintien, puis lancez simplement le petit sac contenant la sangle de la ligne de vie par-dessus bord, puis commencez votre descente. Vous pouvez contrôler votre vitesse de descente en réglant le levier vers le haut ou vers le bas. De plus, le système peut être utilisé par deux travailleurs pour la descente assistée.



- Possède un assemblage de 15,25 m (50 pi).
- Conception compacte, simple et réutilisable.
- S'installe en quelques secondes.
- Contrôle total de la vitesse de descente grâce au levier manuel.
- Bretelles de maintien attachées de façon permanente.
- Construction non conductrice et non corrosive.

## 2103189

### DESCENDEUR ROLLGLISS FISK<sup>MC</sup>

Le descendeur Rollgliss Fisk est un système de régulation de la vitesse de descente simple, conçu pour être durable, résistant à toutes les températures et pour fournir une descente douce. Durant la descente, les opérateurs peuvent bloquer le système et se placer au niveau d'une zone de travail spécifique. Ce système est également très fiable. Il ne nécessite qu'une maintenance minimale et peut être utilisé dans diverses applications, notamment pour le lavage de fenêtres, ainsi que des interventions sur tours et turbines.

- Écoulement doux de 48,3 cm (19 po) de ligne de vie qui passe à travers le descendeur.
- Un grand rayon pour une descente plus homogène et une réduction de l'usure de la ligne de vie.
- Réduction de la formation de nœuds et de torsion dans la corde.
- Construction en acier inoxydable 304 durable.



**rollgliss<sup>MC</sup>**

## 3604100

### APPAREIL DE SAUVETAGE POUR LIGNE DE VIE AUTO-RÉTRACTABLE ROLLGLISS

Cet appareil est conçu pour le sauvetage d'un travailleur ayant chuté alors qu'il utilisait une ligne de vie auto-rétractable de type câble.

À l'aide de la chaîne ou du coulisseau de sécurité fourni avec l'équipement, celui-ci peut être ancré sur une structure séparée, autour du carter de la ligne de vie auto-rétractable ou en ligne avec le câble de celle-ci. Une fois l'appareil ancré, l'installation et le commencement de la procédure de sauvetage se font en quelques secondes.

- La conception simple permet d'effectuer rapidement et efficacement les opérations de sauvetage sur des personnes ayant chuté.
- Pour plus de sécurité, l'appareil peut être installé et prêt à être utilisé en moins d'une minute.
- S'adapte à des lignes de vie auto-rétractable de type câble de 4 mm à 8 mm (5/32 po à 5/16 po).
- Rapport de levage de 6:1. La victime est levée d'environ 12 cm (5 po) par course afin de garantir un sauvetage rapide.
- Capacité de 190 kg (420 lb) pour un seul utilisateur pour plus de flexibilité sur le chantier.

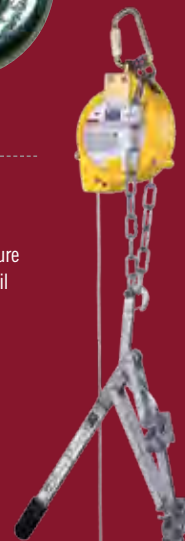





## 8900292

### TROUSSE DE SAUVETAGE ROLLGLISS<sup>MC</sup> R250

Ce système est simple mais totalement sécuritaire et efficace. Il permet au sauveteur de placer la personne en sécurité sans s'exposer aux risques qu'implique la descente vers la personne.

- Distance de déplacement de 10 m (33 pi).
- La trousse peut être facilement transportée dans des sacs de type sac à dos.
- L'installation et le sauvetage ne prennent que quelques minutes.
- Le sauvetage est effectué en toute sécurité à partir d'en haut de la victime.
- La trousse comprend tous les composants nécessaires pour un sauvetage sécuritaire.

## 8900293

Trousse de sauvetage Rollgliss avec 10 m (66 pi) de distance de déplacement.

## 8900294

Trousse de sauvetage Rollgliss avec 30 m (99 pi) de distance de déplacement.



## 8516294

### ÉCHELLE DE SAUVETAGE ROLLGLISS

L'échelle Rollgliss fournit une façon d'aider au sauvetage suite à une chute. Elle peut être ancrée à une structure puis déroulée au niveau de la victime, afin qu'elle puisse monter ou descendre et se mettre en sécurité. L'échelle peut être utilisée par toute victime n'ayant subi aucune blessure incapacitante lors de la chute.

- Offerte en sections de 2,4 m (8 pi).
- Des sections supplémentaires peuvent être ajoutées pour une longueur supplémentaire.
- Dotée de trois mousquetons permettant la fixation.

## 8516316

### ANCRAGE POUR ÉCHELLE DE SAUVETAGE ROLLGLISS

Plaque accessoire permettant de monter une échelle de sauvetage sur un bras à bossoir ou sur un seul point d'ancrage.



## 3601490

### LIMITEUR DE TENSION

Cet appareil unique se fixe à un système de transport de personnel, en ligne entre la personne et la ligne servant au levage/à la descente. Il permet d'avertir l'opérateur et de limiter les forces appliquées à un travailleur emmêlé.

- Limite la charge appliquée à la personne à 182 kg (400 lb) afin d'éviter des blessures graves en cas d'emmêlement.
- La ligne à haute visibilité est facilement visible en cas de déploiement.
- L'appareil est portable et léger, pour un transport facile et une installation rapide.

Utilisez toujours un appareil de protection antichute de secours séparé avec cet appareil.



# PRENEZ LE BON SYSTÈME DE FILET OU DE GARDE-CORPS ET IL VOUS SERVIRA BIEN.

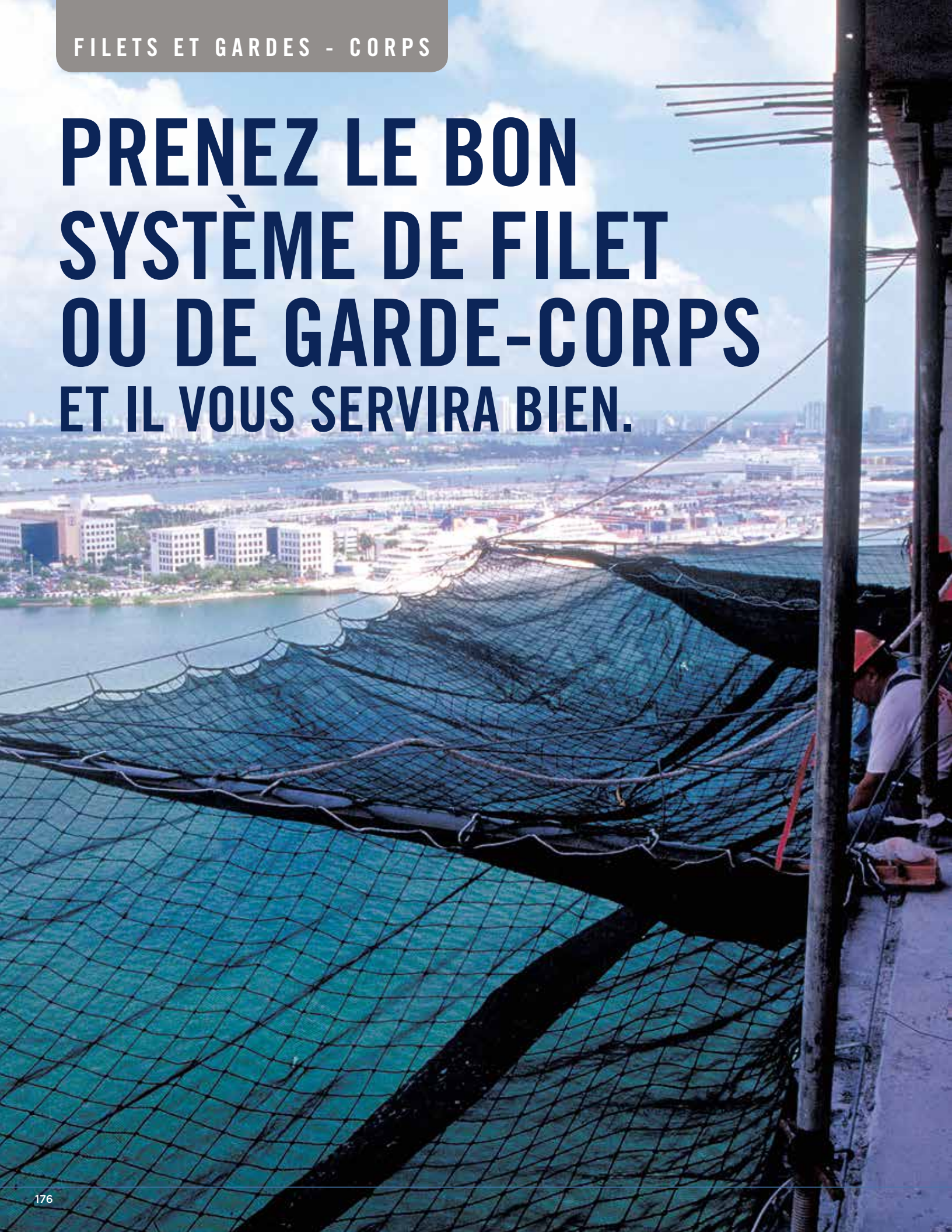



---

**Même si vous ne l'utilisez jamais, il est toujours rassurant de savoir qu'un filet de protection antichute ou un garde-corps DBI-SALA<sup>MD</sup> vous protège.**

---

Les filets et garde-corps DBI-SALA offrent une protection collective, c'est-à-dire une protection qui ne nécessite aucune implication active d'un travailleur. Nos systèmes de filet Sinco<sup>MC</sup> sont les meilleurs de l'industrie en matière de solidité, résistance aux impacts, durabilité et confiance des travailleurs. Capital Safety<sup>MC</sup> fabrique de nombreux types de filets adaptés à diverses applications et personnalise des solutions afin de répondre aux exigences spécifiques d'un site. Nos systèmes de garde-corps portables ou permanents sont extrêmement simples à installer et offrent un nombre illimité de configurations qui s'adaptent à vos besoins. Tous nos filets et garde-corps respectent ou surpassent les normes OSHA et ANSI.





Système Adjust-A-Net<sup>MC</sup>

## SÉLECTION D'UN FILET ANTICHUTE

La qualité des caractéristiques suivantes est primordiale lors de la sélection de votre filet de protection contre les chutes.

### TYPES DE FILETS ET DE FILETS ANTICHUTE

Les filets et filets antichute sont conçus pour remplir trois objectifs : attraper les débris, attraper le personnel ou une combinaison des deux. Les filets dotés de mailles larges (trous) sont principalement utilisés pour récupérer des personnes. Les filets dotés de mailles plus resserrées peuvent remplir les deux fonctions. Certains filets pour personnel à mailles larges sont également offerts avec un revêtement afin de pouvoir être utilisés comme filets pour débris. Tous les filets sont conformes aux strictes réglementations OSHA et ANSI.

### MATÉRIAU DE QUALITÉ

Le filet DBI-SALA<sup>MD</sup> résiste à la moisissure et aux champignons et est doté d'une protection contre les ultraviolets pour une plus longue durée de vie utile. Les matériaux généralement utilisés pour la fabrication des filets sont le polypropylène et le nylon. Nous utilisons du nylon. Ce matériau est 47 % plus résistant que le polypropylène, permet une récupération plus douce et résiste à l'effilochage et à l'abrasion. Pour plus de sécurité et une meilleure résistance à l'usure, une protection ignifuge peut être appliquée en usine.

### POSSIBILITÉ D'AJUSTEMENT

Le filet Adjust-A-Net<sup>MC</sup> breveté est le seul filet antichute pour personnel du marché pouvant être ajusté afin de s'adapter à la zone de travail.

### TAILLES DES MAILLES ET REVÊTEMENTS

Diverses tailles et résistances de mailles sont disponibles, en fonction de la tâche. Certains filets sont dotés de revêtements afin de pouvoir retenir le personnel comme les débris. La taille des mailles de filet pour débris la plus courante est 3 mm (1/8 po). La taille des mailles d'un filet antichute courant est 87,5 mm (3-1/2 po). La conception en forme de diamant répartit la contrainte sur l'ensemble du filet.



### POINTS D'ANCRAGE ET FACILITÉ D'INSTALLATION

Les filets antichute DBI-SALA sont offerts avec le câble et la quincaillerie nécessaires pour une installation sur des structures en acier ou en béton. Ils sont légers et faciles à manipuler pour une installation et un passage d'étage à étage faciles et rapides.

### CROCHETS STANDARD

Les filets antichute DBI-SALA sont dotés d'un système en quinconce de crochets standard captifs qui permet de connecter le filet rapidement et facilement.



Étançon Border Guard<sup>MC</sup>



# FILETS ANTICHUTE ET À DÉBRIS

## SINCO<sup>MC</sup> BORDER GUARD<sup>MC</sup>

Le filet Border Guard est une exclusivité de DBI-SALA. Il s'agit du premier filet antichute pour débris et personnes conçu pour configurer des filets autour du périmètre de nouveaux bâtiments en béton. Le système Border Guard est une façon pratique et économique pour assurer protection, assurance et productivité sur votre chantier. Il permet une fixation au sol unique pour une protection plus rapprochée au niveau de la coulée. Contrairement aux systèmes alternatifs, le système Border Guard est fourni en unités pratiques et s'installe avec de la quincaillerie robuste qui représente la moitié du poids des anciens systèmes de filet.

- Conforme aux normes ANSI et OSHA relatives au confinement de débris et aux chutes de personnel inférieures ou égales à 3,05 m (10 pi).
- Facile à installer depuis un niveau; ne nécessite pas de grue ou d'équipement spécial.
- Attaches de plancher non destructives pour une fixation rapide aux dalles de béton.
- Le filet s'étend sur 3 m (10 pi) depuis le bord du plancher.

Si vous deviez imaginer et créer votre solution de filet de protection contre les chutes idéale, votre système serait vraisemblablement conçu pour retenir le personnel en cas de chute comme les débris. Capital Safety<sup>MD</sup> a développé la technologie nécessaire pour vous offrir une solution unique pour le personnel et les débris, car nous savons qu'une chute, quelle qu'elle soit, peut nuire à un projet et à une entreprise.



## SYSTÈMES DE FILET ANTICHUTE DE PÉRIMÈTRE POUR DÉBRIS ET PERSONNEL

1 filet en mailles noires de 10 cm (4 po) avec revêtement pour débris de 3,2 mm (1/8 po) et crochets standard, 2 attaches pour plancher, 2 bras de 3 m (10 pi), 2 attaches de 12,7 mm (1/2 po), 8 boulons, 6 ensembles de câble et 2 sangles avec boucles à came.

TROUSSE DE DÉMARRAGE BORDER GUARD <sup>MC</sup>			
3 m x 3 m (10 pi x 10 pi)	3 m x 4,6 m (10 pi x 15 pi)	3 m x 7,6 m (10 pi x 25 pi)	3 m x 9 m (15 pi x 30 pi)
4100089	4100091	4100006	4100151

Des trouses de démarrage avec des bases de colonnes sont aussi offertes. 2 bras, 2 pinces à colonne en béton ou pour poutre en I, filet et quincaillerie.

**4100047** Trousse de démarrage, 3 m x 7,6 m (10 pi x 25 pi), base de colonne.

**4100155** Trousse de démarrage, 3 m x 9 m (10 pi x 30 pi), base de colonne.

*Des configurations de taille, des trouses de quincaillerie et des accessoires supplémentaires sont offerts.*

1 filet en mailles noires de 10 cm (4 po) avec revêtement pour débris de 3,2 mm (1/8 po) et crochets standard, 2 attaches pour plancher, 1 bras de 3 m (10 pi), 1 attache de 12,7 mm (1/2 po), 4 boulons, 3 ensembles de câble et 1 sangle avec boucle à came.

TROUSSE D'EXTENSION BORDER GUARD <sup>MC</sup>			
3 m x 3 m (10 pi x 10 pi)	3 m x 4,5 m (10 pi x 15 pi)	4,5 m x 9 m (10 pi x 25 pi)	6 m x 12 m (10 pi x 30 pi)
4100092	4100093	4100007	4100153

Des trouses d'extension avec des bases de colonnes sont aussi offertes. 1 bras, 1 pince à colonne en béton ou pour poutre en I, filet et quincaillerie.

**4100141** Trousse d'extension, 3 m x 3 m (10 pi x 10 pi), base de colonne.

**4100140** Trousse d'extension 4100140, 3 m x 4,6 m (10 pi x 15 pi), base de colonne.

**4100139** Trousse d'extension, 3 m x 7,6 m (10 pi x 25 pi), base de colonne.

**4100156** Trousse d'extension, 3 m x 9 m (10 pi x 30 pi), base de colonne.

## 4100005 TROUSSE DE COIN BORDER GUARD<sup>MC</sup>

1 filet de 3,6 m x 3,6 m x 5,2 m (12 pi x 12 pi x 17 pi) en mailles noires de 10 cm (4 po) avec revêtement pour débris de 3,2 mm (1/8 po) et crochets standard, 1 assemblage de câble.

## 4100157 PAQUET DE QUINCAILLERIE POUR TROUSSE BORDER GUARD

# FILETS ANTICHUTE

Les filets antichute sont conçus pour retenir les travailleurs dans les zones non protégées telles que les ponts, bâtiments, tours, barrages, silos, atriums, fûts, cages d'escalier et lanterneaux.



## FILET SINCO<sup>MC</sup> ADJUST-A-NET<sup>MC</sup> avec revêtement pour débris facultatif

Quatre modèles de base de l'Adjust-A-Net permettent une installation sur des espaces de travail de toute taille et de toute forme. Vous pouvez en réduire un pour les zones restreintes, réduire un côté ou l'autre pour les applications longues et étroites ou connecter deux filets pour les zones plus étendues. Le filet Adjust-A-Net doit être monté de sorte que les travailleurs ne puissent jamais tomber d'une hauteur supérieure à 7,5 m (25 pi).

- Les sangles réglables permettent une réduction de 50 % par rapport à la taille d'origine.
- L'épaisseur du filet de 8,75 cm (3-1/2 po) offre une meilleure protection.
- Le filet est doté d'un revêtement spécial qui le protège des rayons ultraviolets, résiste à l'abrasion et relie tous les points convergents.
- Des cordons de test intégrés permettent une évaluation de l'intégrité.
- Des crochets standard robustes en acier sont placés tous les 1,2 m (48 po). (48 po).
- Revêtement pour débris attaché avec mailles de 3,2 mm (1/8 po) offert.
- Nylon résistant à l'usure et à la rupture, testé avec une force de 70 kN (17 500 lb).

### FILETS ANTICHUTE ADJUST-A-NET

REVÊTEMENT POUR DÉBRIS	3 m x 1,5 m (10 pi x 5 pi)	3 m x 3 m (10 pi x 10 pi)	3 m x 4,5 m (10 pi x 15 pi)	4,5 m x 9 m (15 pi x 30 pi)	6 m x 12 m (20 pi x 40 pi)	7,5 m x 15 m (25 pi x 50 pi)	9 m x 18 m (30 pi x 60 pi)
Pas de revêtement pour débris				4100100	4100101	4100102	4100103
Revêtement pour débris	4100406	4100405	4100404	4100400	4100401	4100402	4100403

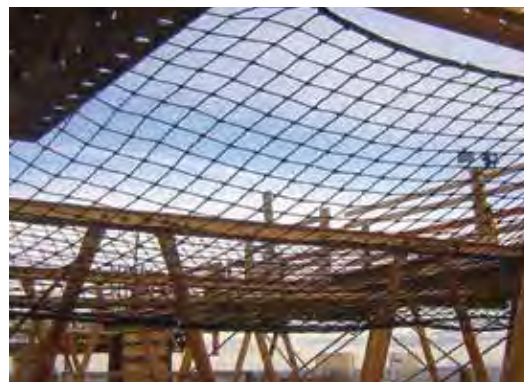

## FILET SINCO POUR COFFRAGE VOLANT

Les filets pour coffrage volant sont conçus pour les bâtiments modernes à plusieurs étages dans lesquels des « coffrages volants » sont utilisés pour construire les sols en béton. Bien qu'il n'existe pas d'ancrage de fixation au-dessus, le filet protège les travailleurs tandis qu'ils mettent en place le paletage de coulée.

- Installation unique.
- Protection antichute passive et rétention des débris.
- Mailles en nylon avec protection contre les rayons ultraviolets.

**4102003** Filet antichute pour coffrage volant (spécifiez la taille personnalisée)



## FILET À COULER SUR PLACE SINCO

Les filets à couler sur place offrent une protection contre les chutes pour le personnel sur les ouvertures de plancher non protégées. Il est conçu pour couvrir les vides de petite taille tels que les cages d'escalier, les chasses mécaniques ou les gaines d'ascenseur. Pour cela, il suffit de le couler dans le béton. Des tailles personnalisées sont offertes.

- Protection antichute passive et rétention des débris.
- Mailles en nylon durable.
- Retrait rapide et facile.

**4102001** Filet à couler sur place, 2,4 m x 15,4 m (8 pi x 50 pi), pas de bordure, noir.

**4102002** Filet à couler sur place, 2,4 m x 30,5 m (8 pi x 100 pi), pas de bordure, noir.



# FILETS POUR DÉBRIS

Les filets pour débris sont capables de retenir les débris de construction légers, les outils ainsi que les matériaux de construction. Ils permettent d'éviter les blessures sur les travailleurs et passants ainsi que les structures et matériaux situés en contrebas. Contrairement aux casques de sécurité qui ne protègent que la tête, les filets pour débris assurent une protection contre la chute d'objets à l'ensemble de la personne. Les filets pour débris de type périmètre répondent aux normes OSHA et ANSI.

## FILET VERTICAL POUR DÉBRIS SINCO<sup>MC</sup>

Ses mailles haute visibilité orange vif, protègent les travailleurs qui se trouvent à proximité des parois du bâtiment en agissant comme garde-corps et remplacent les rambarde médianes et rebords de protection, ce qui facilite l'installation et en réduit le coût. Conçus pour une utilisation avec des installations traditionnelles avec câble, les filets sont faciles à retirer, déplacer, manipuler et stocker. Des attaches de câble encliquetables sont offertes afin de faciliter la connexion aux câbles. Le bord inférieur de ce filet peut être rapidement fixé à l'aide d'un outil électrique qui plante un clou dans la plaque d'ancrage.

- Résistant aux rayons ultraviolets, ignifugé.
- Surpasse les exigences de résistance de l'OSHA de 90 kg (200 lb) et les codes de construction de la ville de New York.

FILET DE PROTECTION CONTRE LES CHUTES VERTICAL POUR DÉBRIS				
COULEUR DU FILET	TROUSSE D'ACCESSOIRES	1,2 m x 30 m (48 po x 100 pi)	1,2 m x 45 m (48 po x 150 pi)	1,5 m x 30 m (60 po x 100 pi)
Orange		4100200	4100202	4100201
	■	4100300		4100301
Bleu		4100204		4100205
	■	4100304		4100305

**4100003** Trousse de fixation, 50 attaches et 20 plaques d'arrimage.

**4100275** Câbles d'attache, 0,5 m (20 po) en nylon, 113 kg (250 lb), paquet de 25.



## FILET SOL-PLAFOND POUR DÉBRIS SINCO

Nos panneaux sol-plafond permettent une retenue totale des débris projetés et ils sont suffisamment résistants pour répondre aux exigences pour les garde-corps à destination du personnel. Les panneaux pour débris peuvent être facilement connectés à des câbles supérieur et inférieur et sont réutilisables tout au long du projet. Il est possible de protéger plusieurs planchers avant nettoyage; il est ensuite possible de faire pivoter les filets vers le haut, au-dessus des opérations de bardage ou de vitrage.

### FILET ANTICHUTE SOL-PLAFOND POUR DÉBRIS

**4102000** Filet antichute vertical sol-plafond, filet à trois couches avec crochets standard, 2,9 m de haut x 9,15 m (9,6 pi x 30 pi).

**4195436** Plaques de fixation sol-plafond, paquet de 16.



*Des tailles personnalisées sont offertes. Veuillez nous contacter.*

## FILETS DE PROTECTION DE PALETTIER RÉGLABLES GRIS, IGNIFUGE AVEC BORDURES

**MODÈLE N° 480 — MAILLES DE 10 CM X 10 CM (4 PO X 4 PO) — CHARGE NOMINALE DE 1 814 KG (4 000 LB)**

<b>4101575</b>	2,84 m x 3,65 m (9 pi 4 po x 12 pi)	<b>4101583</b>	6,29 m x 4,87 m (20 pi 8 po x 16 pi)
<b>4101576</b>	2,84 m x 4,87 m (9 pi 4 po x 16 pi)	<b>4101585</b>	6,29 m x 6,09 m (20 pi 8 po x 20 pi)
<b>4101577</b>	2,84 m x 6,09 m (9 pi 4 po x 20 pi)	<b>4101580</b>	7,62 m x 3,65 m (25 pi x 12 pi)
<b>4101578</b>	3,75 m x 3,65 m (12 pi 4 po x 12 pi)	<b>4101584</b>	7,62 m x 4,87 m (25 pi x 16 pi)
<b>4101581</b>	3,75 m x 4,87 m (12 pi 4 po x 16 pi)	<b>4101586</b>	7,62 m x 6,09 m (25 pi x 20 pi)
<b>4101582</b>	3,75 m x 6,09 m (12 pi 4 po x 20 pi)	<b>4101571</b>	8,41 m x 3,65 m (27 pi 8 po x 12 pi)
<b>4101562</b>	4,96 m x 3,65 m (16 pi 4 po x 12 pi)	<b>4101572</b>	8,41 m x 4,87 m (27 pi 8 po x 16 pi)
<b>4101563</b>	4,96 m x 4,87 m (16 pi 4 po x 16 pi)	<b>4101573</b>	8,41 m x 6,09 m (27 pi 8 po x 20 pi)
<b>4101564</b>	4,96 m x 6,09 m (16 pi 4 po x 20 pi)	<b>4101574</b>	9,32 m x 3,65 m (30 pi 8 po x 12 pi)
<b>4101565</b>	5,57 m x 3,65 m (18 pi 4 po x 12 pi)	<b>4101623</b>	9,32 m x 4,87 m (30 pi 8 po x 16 pi)
<b>4101566</b>	5,57 m x 4,87 m (18 pi 4 po x 16 pi)	<b>4101568</b>	7,60 m x 7,60 m (25 pi x 25 pi)
<b>4101567</b>	5,57 m x 6,09 m (18 pi 4 po x 20 pi)	<b>4101550</b>	2,84 m x 3,65 m (9 pi 4 po x 12 pi)
<b>4101579</b>	6,29 m x 3,65 m (20 pi 8 po x 12 pi)	<b>4101551</b>	2,84 m x 4,87 m (9 pi 4 po x 16 pi)

**MODÈLE N° 245 — MAILLES DE 5 CM X 5 CM (2 PO X 2 PO) — CHARGE NOMINALE DE 1 134 KG (2 500 LB)**

<b>4101552</b>	2,84 m x 6,09 m (9 pi 4 po x 20 pi)	<b>4101555</b>	7,62 m x 3,65 m (25 pi x 12 pi)
<b>4101553</b>	3,75 m x 3,65 m (12 pi 4 po x 12 pi)	<b>4101559</b>	7,62 m x 4,87 m (25 pi x 16 pi)
<b>4101556</b>	3,75 m x 4,87 m (12 pi 4 po x 16 pi)	<b>4101561</b>	7,62 m x 6,09 m (25 pi x 20 pi)
<b>4101557</b>	3,75 m x 6,09 m (12 pi 4 po x 20 pi)	<b>4101596</b>	8,41 m x 3,65 m (27 pi 8 po x 12 pi)
<b>4101587</b>	4,96 m x 3,65 m (16 pi 4 po x 12 pi)	<b>4101597</b>	8,41 m x 4,87 m (27 pi 8 po x 16 pi)
<b>4101588</b>	4,96 m x 4,87 m (16 pi 4 po x 16 pi)	<b>4101598</b>	8,41 m x 6,09 m (27 pi 8 po x 20 pi)
<b>4101589</b>	4,96 m x 6,09 m (16 pi 4 po x 20 pi)	<b>4101599</b>	9,32 m x 3,65 m (30 pi 8 po x 12 pi)
<b>4101590</b>	5,57 m x 3,65 m (18 pi 4 po x 12 pi)	<b>4101621</b>	9,32 m x 4,87 m (30 pi 8 po x 16 pi)
<b>4101591</b>	5,57 m x 4,87 m (18 pi 4 po x 16 pi)	<b>4101622</b>	9,32 m x 6,09 m (30 pi 8 po x 20 pi)
<b>4101592</b>	5,57 m x 6,09 m (18 pi 4 po x 20 pi)	<b>4101593</b>	7,60 m x 7,60 m (25 pi x 25 pi)
<b>4101554</b>	6,29 m x 3,65 m (20 pi 8 po x 12 pi)	<b>4101594</b>	7,60 m x 9,12 m (25 pi x 30 pi)
<b>4101558</b>	6,29 m x 4,87 m (20 pi 8 po x 16 pi)	<b>4101595</b>	7,60 m x 10,94 m (25 pi x 36 pi)
<b>4101560</b>	6,29 m x 6,09 m (20 pi 8 po x 20 pi)		

## TROUSSES DE QUINCAILLERIE POUR PALETTIER

**4101502** Trousse de démarrage de montage encastré, 18 m (60 pi) de câble métallique de 6,4 mm (¼ po), 4 boulons à œil de 9,5 mm (3/8 po), 8 attaches de câble de 6,4 mm (¼ po), 4 cosses de 6,4 mm (¼ po), 50 crochets standard de 7,9 mm (5/16 po"), 2 paquets d'attaches de 50 cm (20 po) et 4 attaches encastrées.

**4101500** Trousse d'ajout de montage encastré, 18 m (60 pi) de câble métallique de 6,4 mm (¼ po), 4 boulons à œil de 9,5 mm (3/8 po), 8 attaches de câble de 6,4 mm (¼ po), 4 cosses de 6,4 mm (¼ po), 50 crochets standard de 7,9 mm (5/16 po"), 2 paquets d'attaches de 50 cm (20 po) et 2 attaches encastrées.

**4101506** Trousse de démarrage de montage décalé, 35 m (115 pi) de câble métallique de 6,4 mm (¼ po), 8 boulons à œil de 9,5 mm (3/8 po), 16 attaches de câble de 6,4 mm (¼ po), 8 cosses de 6,4 mm (¼ po), 100 crochets standard de 7,9 mm (5/16 po"), 1 paquet d'attaches de 50 cm (20 po) et 4 attaches décalées.

**4101505** Trousse d'ajout de montage décalé, 35 m (115 pi) de câble métallique de 6,4 mm (¼ po), 8 boulons à œil de 9,5 mm (3/8 po), 16 attaches de câble de 6,4 mm (¼ po), 8 cosses de 6,4 mm (¼ po), 100 crochets standard de 7,9 mm (5/16 po"), 1 paquet d'attaches de 50 cm (20 po) et 2 attaches décalées.

**4101503** Trousse de démarrage d'extension — 2 extensions encastrées, 2 entretoises diagonales, 2 attaches d'encastrement, 2 entretoises de bride arrière.

**4101501** Trousse d'ajout d'extension, 1 extension, 1 entretoise de bride arrière.

**4101504** Trousse de démarrage d'extension — 2 extensions décalées, 2 entretoises diagonales, 2 attaches décalées, 2 bretelles de bride arrière.







## FILETS RÉGLABLES POUR TRANSPORTEURS NOIR, IGNIFUGE AVEC BORDURES

MODÈLE N° 130 — MAILLES DE 2,5 CM X 2,5 CM (1 PO X 1 PO) — CHARGE NOMINALE DE 454 KG (1 000 LB)

4100016

2,74 m x 7,62 m (9 pi x 25 pi)

4100015

2,74 m x 15,24 m (9 pi x 50 pi)

4100018

0,91 m x 7,62 m (3 pi x 25 pi)

4100017

0,91 m x 15,24 m (3 pi x 50 pi)

### TROUSSES DE QUINCAILLERIE POUR TRANSPORTEUR

4100020

Trousse de protection en forme de boîte (longueur de 7,62 m ou 15,24 m [25 pi ou 50 pi]), câble métallique de 67 m (220 pi) de 6,4 mm (¼ po), 8 boulons à œil de 9,5 mm (3/8 po), 4 tendeurs à lanterne de 9,5 mm (3/8 po), 8 cosses de 6,4 mm (¼ po), 16 attaches de câble de 6,4 mm (¼ po), 100 crochets standard de 7,9 mm (5/16 po), 1 paquet d'attaches de 23 cm (9 po).

4100019

Trousse de protection latérale (longueur de 7,62 m ou 15,24 m [25 pi ou 50 pi]), câble métallique de 33,5 m (110 pi) de 6,4 mm (¼ po), 4 boulons à œil de 9,5 mm (3/8 po), 2 tendeurs à lanterne de 9,5 mm (3/8 po), 2 cosses de 6,4 mm (¼ po), 8 attaches de câble de 6,4 mm (¼ po), 100 crochets standard de 7,9 mm (5/16 po), 1 paquet d'attaches de 23 cm (9 po).

4195161

Guide en J facultatif pour tige filetée de 16 mm (5/8 po) ou 13 mm (½ po).





## SYSTÈME DE GARDE-CORPS PORTABLE

Ce système fonctionne comme barrière et empêche le personnel de tomber aux niveaux inférieurs, ce qui élimine les risques de chutes. Ce système peut protéger les employés sans qu'une formation ne soit nécessaire (ou avec une formation minimale) et ne requiert ni entretien ni équipements spéciaux.

- Grâce à ce système autoporteur, aucune pénétration de la surface n'est nécessaire.
- Les réceptacles pour rail et rebord de protection intégrés permettent des configurations infinies.
- Un patin en caoutchouc évite tout dérapage et protège la surface du toit.
- Des poignées ergonomiques facilitent le transport et l'installation.
- Installation rapide et facile grâce à une vis de pression. Il vous suffit d'insérer le rail et de serrer.
- Construction résistante à la corrosion pour une plus grande longévité.
- Couleurs personnalisées disponibles sur demande.

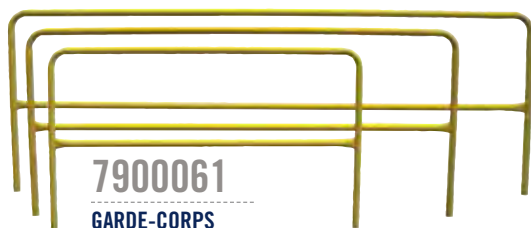

**7900061**

**GARDE-CORPS**

Section de garde-corps de 1,8 m (6 pi), en acier avec revêtement poudré.

**7900062** Section de garde-corps de 2,4 m (8 pi).

**7900063** Section de garde-corps de 3 m (10 pi).

**7900067** Section de garde-corps de 1,8 m (6 pi), en acier galvanisé.

**7900069** Section de garde-corps de 2,4 m (8 pi), en acier galvanisé.

**7900068** Section de garde-corps de 3 m (10 pi), en acier galvanisé.



**7900060**

**BASE DE GARDE-CORPS**

Assemblage de base galvanisé pour garde-corps, 32 kg (70 lb).



**7900005**

**TROUSSE D'ÉPISSE POUR GARDE-CORPS**

Trousse d'épissure en acier doté d'un revêtement poudré permet à l'utilisateur de connecter ensemble des sections personnalisées raccourcies de rail.



**7900007**

**BARRIÈRE DE GARDE-CORPS**

Barrière pivotante en acier avec revêtement poudré, réglable de 58,4 cm à 96,5 cm (23 po à 38 po).

### ACCESSOIRES POUR GARDE-CORPS

**7900008** La trousse de trappe de toit pour garde-corps comprend : 4 bases de garde-corps 7900060, 1 barrière de garde-corps 7900007, 3 trouses d'épissure pour garde-corps 7900005, 3 rails 7900061 de 1,8 m (6 pi).

**7900054** Chariot de transport pour base de garde-corps, peut accueillir 4 bases (non présenté).



# GARDE-CORPS DE CONSTRUCTION PORTABLE

Ce système fonctionne comme barrière et empêche le personnel de tomber aux niveaux inférieurs, ce qui élimine les risques de chutes. Ce système peut protéger les employés sans qu'une formation ne soit nécessaire (ou avec une formation minimale) et ne requiert ni entretien ni équipements spéciaux.

- Peut être fixé en configuration parapet ou rebord pour plus de polyvalence sur le chantier.
- Le système de pinces de serrage rapides s'allonge de 15,25 cm à 61 cm (6 po à 24 po).
- Finition zinguée durable pour plus de résistance à la corrosion et plus de longévité.
- Prend en charge les garde-corps supérieurs et médians ainsi que les rebords de protection lorsqu'il est utilisé en configuration rebord.
- Utilise du bois standard de 5 cm x 10 cm (2 po x 4 po) ou d'autres matériaux de garde-corps courants.

CONFIGURATION PARAPET



7901000

## ÉTANÇON POUR GARDE-CORPS DE CONSTRUCTION PORTABLE

Cet étançon en acier zingué se fixe en configuration parapet ou rebord sur du bois ou sur du béton. L'attache de serrage s'allonge de 15,25 cm à 61 cm (6 po à 24 po). À utiliser avec du bois de 5 cm x 10 cm (2 po x 4 po) standard.



CONFIGURATION REBORD



# GARDE-CORPS EZ-LITE<sup>MC</sup>

Une solution de sécurité conçue pour fournir une barrière de protection collective pour les bas de pente ou les ouvertures intérieures. Cela comprend les chambres froides et autres structures internes où il n'y a pas de points d'ancrage en hauteur pour protection antichute. Les garde-corps DBI-SALA<sup>MD</sup> EZ-Lite<sup>MC</sup> nécessitent aucun équipement spécial, une formation minimale et peu d'entretien.

## GARDE-CORPS EZ-LITE DBI-SALA

À installer sur des surfaces en tôle (calibre 26 ou plus) pour apporter une barrière de protection collective pour les bas de pente ou les ouvertures intérieures.



### COMPOSANTS DU SYSTÈME

#### 7900092 ENSEMBLE DE MONTANT

Les montants peuvent être installés à des intervalles allant jusqu'à 2,44 m (8 pi) maximum.



#### 7900091 TROUSSE DE BASE INTERMÉDIAIRE

Installez les bases au bord de la surface de travail.

#### 7900090 TROUSSE DE BASE POUR COIN

Installez les bases dans les coins de la structure.

#### MATÉRIAUX SUPPLÉMENTAIRES REQUIS

Rails supérieurs en bois de 61 cm x 1,21 cm (2 pi x 4 pi).

Rails de plinthe en bois de 30,48 cm x 1,22 m (1 pi x 4 pi).

#### 7900093 TROUSSE D'ASSEMBLAGE POUR LA CHAÎNE DE L'OUVERTURE

Réglable jusqu'à 61 cm (2 pi) pour divers emplacements.

Peut être monté avec la trousse de base intermédiaire ou la trousse de base pour coin.

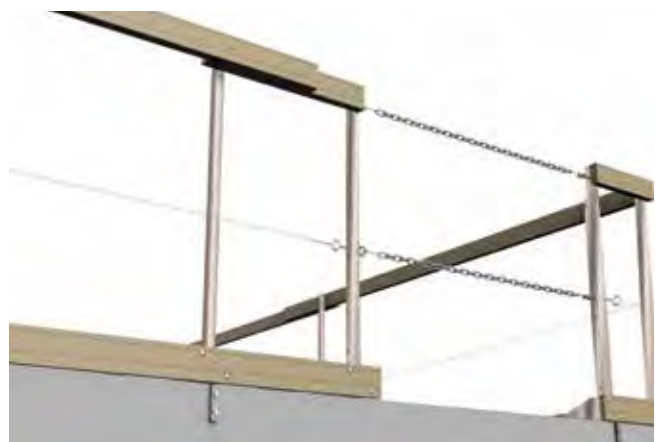

#### 7900088 TROUSSE DE QUINCAILLERIE POUR CÂBLE

Utilisez avec un câble de 15,24 m (50 pi) ou 30,48 m (100 pi).

#### 7900089 CÂBLE DE 15,24 M (50 PI)

#### 7900094 CÂBLE DE 30,48 M (100 PI)



# INDEX DES NUMÉROS DE PIÈCES ET PAGES

1000002C ..... 44	1100533C ..... 37	1108127C ..... 43	1110177C ..... 32	1111576C ..... 42	1113326C ..... 27
1000003C ..... 44	1101254C ..... 39	1108128C ..... 43	1110178C ..... 32	1111580C ..... 42	1113327C ..... 27
1000004C ..... 44	1101654C ..... 40, 135	1108500C ..... 36	1110225C ..... 31	1111584C ..... 42	1113328C ..... 27
1000005C ..... 44	1101655C ..... 40, 135	1108501C ..... 36	1110226C ..... 31	1112126C ..... 39	1113330C ..... 27
1000022C ..... 44	1101656C ..... 40	1108502C ..... 36	1110227C ..... 31	1113001C ..... 21, 135	1113331C ..... 27
1000023C ..... 44	1101781C ..... 39	1108507C ..... 36	1110228C ..... 31	1113004C ..... 21, 135	1113332C ..... 27
1000024C ..... 44	1101809C ..... 40	1108516C ..... 36	1110300C ..... 32	1113007C ..... 21, 135	1113333C ..... 27
1000025C ..... 44	1101810C ..... 40	1108517C ..... 36	1110301C ..... 32	1113010C ..... 21, 135	1113335C ..... 27
1000052 ..... 44	1101811C ..... 40	1108518C ..... 36	1110302C ..... 32	1113031C ..... 21	1113336C ..... 27
1000053 ..... 44	1101812C ..... 40	1108519C ..... 36	1110303C ..... 32	1113034C ..... 21	1113337C ..... 27
1000054 ..... 44	1101828C ..... 39	1108525C ..... 35	1110350C ..... 31	1113037C ..... 21	1113338C ..... 27
1000055 ..... 44	1102000C ..... 39, 135	1108526C ..... 35	1110351C ..... 31	1113040C ..... 21	1113345C ..... 25
1000162C ..... 44	1102001C ..... 39	1108527C ..... 35	1110352C ..... 31	1113046C ..... 21	1113346C ..... 25
1000163C ..... 44	1102008C ..... 39	1108532C ..... 35	1110353C ..... 31	1113049C ..... 21	1113347C ..... 25
1000164C ..... 44	1102010C ..... 40	1108575C ..... 35	1110475C ..... 36	1113052C ..... 21	1113348C ..... 25
1000570 ..... 24, 36, 43	1102025C ..... 40	1108576C ..... 35	1110476C ..... 36	1113055C ..... 21	1113370C ..... 25
1000708 ..... 44	1102090C ..... 39	1108577C ..... 35	1110477C ..... 36	1113061C ..... 21	1113371C ..... 25
1000709 ..... 44	1102201C ..... 40, 135	1108581C ..... 35	1110478C ..... 36	1113064C ..... 21	1113372C ..... 25
1000716 ..... 44	1102340C ..... 37	1108600C ..... 35	1110575C ..... 40	1113067C ..... 21	1113373C ..... 25
1000717 ..... 44	1102341C ..... 37	1108601C ..... 35	1110576C ..... 40	1113070C ..... 21	1113449 ..... 86
1001001 ..... 44	1102342C ..... 37	1108602C ..... 35	1110577C ..... 40	1113076C ..... 21	1113450 ..... 86
1001002 ..... 44	1102343C ..... 37	1108606C ..... 35	1110578C ..... 40	1113079C ..... 21	1113451 ..... 86
1001003 ..... 44	1102385C ..... 37	1108650C ..... 37	1110600C ..... 39, 135	1113082C ..... 21	1113452 ..... 86
1001004 ..... 44	1102386C ..... 37	1108651C ..... 37	1110602C ..... 39	1113085C ..... 21	1113453 ..... 86
1001005 ..... 44	1102387C ..... 37	1108652C ..... 37	1110625C ..... 39	1113091C ..... 21	1113454 ..... 86
1001090 ..... 44	1102388C ..... 37	1108657C ..... 37	1110700C ..... 40	1113094C ..... 21	1113455 ..... 86
1001140 ..... 44	1102526C ..... 40	1108675C ..... 35	1110725C ..... 40	1113097C ..... 21	1113456 ..... 86
1001190 ..... 44	1102950C ..... 40	1108676C ..... 35	1110750C ..... 41	1113100C ..... 21	1113457 ..... 86
1001210 ..... 160	1103070C ..... 27	1108677C ..... 35	1110751C ..... 41	1113106C ..... 21	1113458 ..... 86
1001220 ..... 160	1103071C ..... 27	1108682C ..... 35	1110752C ..... 41	1113109C ..... 21	1113512C ..... 28
1001378 ..... 44	1103072C ..... 27	1108700C ..... 35	1110754C ..... 41	1113112C ..... 21	1113518C ..... 28
1001379 ..... 28	1103073C ..... 27	1108701C ..... 35	1110780C ..... 41	1113115C ..... 21	1113525C ..... 28
1001380 ..... 28	1103085C ..... 27	1108702C ..... 35	1110781C ..... 41	1113121C ..... 22, 135	1113530C ..... 28
1001381 ..... 28	1103086C ..... 27	1108706C ..... 35	1110782C ..... 41	1113124C ..... 22, 135	1113560C ..... 28
1001382 ..... 28	1103087C ..... 27	1108751C ..... 35	1110788C ..... 41	1113127C ..... 22, 135	1113566C ..... 28
1001383 ..... 28	1103088C ..... 27	1108752C ..... 35	1110790C ..... 41	1113130C ..... 22, 135	1113573C ..... 28
1001384 ..... 28	1103270C ..... 40	1108753C ..... 35	1110800C ..... 41	1113151C ..... 22	1113578C ..... 28
1001385 ..... 28	1103321C ..... 39, 135	1108754C ..... 35	1110801C ..... 41	1113154C ..... 22	1113595C ..... 28
1001386 ..... 28	1103350C ..... 41	1108975C ..... 36	1110802C ..... 41	1113157C ..... 22	1113601C ..... 28
1001387 ..... 28	1103351C ..... 41	1108977C ..... 36	1110803C ..... 41	1113160C ..... 22	1113608C ..... 28
1001388 ..... 28	1103352C ..... 41	1108978C ..... 36	1110810C ..... 41	1113190C ..... 22	1113613C ..... 28
1001389 ..... 28	1103355C ..... 41	1108979C ..... 36	1110811C ..... 41	1113191C ..... 22	1113647C ..... 28
1001390 ..... 28	1103375C ..... 40	1109225C ..... 35	1110812C ..... 41	1113192C ..... 22	1113653C ..... 28
1001391 ..... 28	1103512C ..... 40	1109226C ..... 35	1110815C ..... 41	1113193C ..... 22	1113660C ..... 28
1001392 ..... 28	1103513C ..... 40, 116	1109228C ..... 35	1110820C ..... 41	1113195C ..... 23	1113665C ..... 28
1001393 ..... 28	1103875C ..... 39	1109229C ..... 35	1110830C ..... 41	1113196C ..... 23	1113676C ..... 28
1001394 ..... 28	1104625C ..... 42	1109225C ..... 31	1110840C ..... 33	1113197C ..... 23	1113682C ..... 28
1001395 ..... 28	1104725C ..... 39	1109226C ..... 31	1110841C ..... 33	1113199C ..... 23	1113688C ..... 28
1001396 ..... 28	1104730C ..... 41	1109227C ..... 31	1110842C ..... 33	1113210 ..... 23	1113692C ..... 28
1001397 ..... 28	1104775C ..... 42	1109228C ..... 31	1110850C ..... 33	1113211 ..... 23	1150037 ..... 45
1001398 ..... 28	1105475C ..... 42	1109750C ..... 31	1110851C ..... 33	1113212 ..... 23	1150174 ..... 45
1001399 ..... 28	1105825C ..... 43	1109751C ..... 31	1110852C ..... 33	1113213 ..... 23	1150914 ..... 45
1001400 ..... 28	1105826C ..... 43	1109752C ..... 31	1110853C ..... 33	1113215 ..... 23	1150915 ..... 45
1001401 ..... 28	1105827C ..... 43	1109753C ..... 31	1110870C ..... 33	1113216 ..... 23	1150916 ..... 45
1001402 ..... 28	1105828C ..... 43	1109800C ..... 31	1110871C ..... 33	1113217 ..... 23	1150917 ..... 45
1001403 ..... 28	1107404C ..... 42	1109801C ..... 31	1110872C ..... 33	1113218 ..... 23	1200110 ..... 57
1001404 ..... 28	1107416C ..... 42	1109802C ..... 31	1110873C ..... 33	1113290C ..... 24	1200111 ..... 57
1002010 ..... 111	1107420C ..... 42	1109803C ..... 31	1110880C ..... 33	1113291C ..... 24	1200115 ..... 57
1002103 ..... 111	1107775C ..... 41	1110100C ..... 31	1110881C ..... 33	1113292C ..... 24	1200136 ..... 57
1002106 ..... 111	1107776C ..... 41	1110101C ..... 31	1110882C ..... 33	1113293C ..... 24	1200139 ..... 111
1002200 ..... 111	1107777C ..... 41	1110102C ..... 31	1110883C ..... 33	1113295C ..... 24	1201391 ..... 111
1002201 ..... 111	1107778C ..... 41	1110103C ..... 31	1110890C ..... 33	1113296C ..... 24	1201421 ..... 111
1002202 ..... 111	1107801C ..... 40	1110125C ..... 31	1110891C ..... 33	1113297C ..... 24	1202742C ..... 89
1003000C ..... 88, 111	1107802C ..... 40	1110126C ..... 31	1110892C ..... 33	1113298C ..... 24	1202753C ..... 89
1003006C ..... 73, 111	1107805C ..... 40	1110127C ..... 31	1110893C ..... 33	1113316C ..... 27	1202754C ..... 89
1100300C ..... 36	1107807C ..... 39	1110128C ..... 31	1110940C ..... 41	1113317C ..... 27	1202790C ..... 89
1100301C ..... 36	1107809C ..... 40	1110150C ..... 32	1110964C ..... 33	1113318C ..... 27	1202794C ..... 88, 89, 116
1100302C ..... 36	1107975C ..... 35	1110151C ..... 32	1110990C ..... 42	1113320C ..... 27	1202821C ..... 89
1100303C ..... 36	1107976C ..... 35	1110152C ..... 32	1111425C ..... 35	1113321C ..... 27	1202823C ..... 89
1100530C ..... 37	1107977C ..... 35	1110153C ..... 32	1111426C ..... 35	1113322C ..... 27	1202842C ..... 89
1100531C ..... 37	1107981C ..... 35	1110175C ..... 32	1111427C ..... 35	1113323C ..... 27	1202844C ..... 88, 89
1100532C ..... 37	1108125C ..... 43	1110176C ..... 32	1111428C ..... 35	1113325C ..... 27	1202879C ..... 89

# INDEX DES NUMÉROS DE PIÈCES ET PAGES

1204057.....	57	1246088C.....	53	2100090.....	121	2200107.....	119	3101354.....	72	3300150C.....	173
1204058.....	57	1246089C.....	53	2100091.....	121	2200108.....	119	3101369.....	69	3300200C.....	173
1204074.....	57	1246101C.....	52	2100102.....	114	2200109.....	119	3101370.....	69	3302002.....	172
1204075.....	57	1246104C.....	54	2100133.....	117	2200122.....	119	3101371.....	69	3303000.....	173
1204076.....	57	1246105C.....	52	2100138.....	117	2200130.....	119	3101372.....	69	3303001.....	173
1204077.....	57	1246111C.....	52	2100139.....	117	2200180.....	120	3101377.....	69	3303002.....	173
1219006.....	171	1246113C.....	52	2100140.....	117	2200181.....	120	3101378.....	69	3303003.....	173
1219007.....	171	1246114C.....	52	2100142.....	117	2200400.....	119	3101505.....	72	3303015.....	173
1219020.....	171	1246130.....	55	2100152.....	114	3100087.....	69	3101506.....	72	3303016.....	173
1231016C.....	56	1246143.....	55	2100153.....	118	3100088.....	69	3101507.....	72	3303017.....	173
1231117C.....	45	1246145.....	55	2100154.....	118	3100089.....	69	3101508.....	72	3303018.....	173
1231380.....	56	1246147.....	55	2100155.....	118	3100107.....	69	3101509.....	72	3303019.....	173
1231460.....	160	1246149.....	55	2100156.....	118	3101000C.....	66	3101510.....	72	3303051.....	173
1231470.....	160	1246151.....	55	2100159.....	112	3101001C.....	66	3101511.....	72	3304001.....	174
1234030.....	57	1246152.....	55	2100169.....	114	3101006C.....	66	3101512.....	72	3305040.....	166
1234070.....	57	1246151.....	55	2100171.....	118	3101007C.....	66	3101513.....	72	3305041.....	166
1234071.....	57	1246153.....	55	2100172.....	118	3101008C.....	66	3101514.....	72	3305042.....	166
1234080.....	170	1246157.....	55	2100185.....	114, 117	3101009C.....	66	3101516.....	72	3305043.....	166
1234081.....	170	1246159.....	55	2101000C.....	114	3101015C.....	66	3101517.....	72	3305044.....	166
1241480C.....	54	1246161.....	55	2101002C.....	114	3101050C.....	66	3101518.....	72	3305045.....	166
1242425C.....	50	1246166.....	55	2101004C.....	114	3101051C.....	66	3101519.....	72	3320003.....	165
1242428C.....	51	1246167.....	55	2101630.....	113	3101212.....	69	3101520.....	72	3320014.....	164, 165
1242452C.....	50	1246171.....	119	2101634.....	113	3101213.....	69	3101541.....	72	3325100.....	165
1242453C.....	50	1246173.....	55	2101636.....	113	3101217.....	69	3101542.....	72	3325200.....	165
1242454C.....	51	1246177C.....	52	2101637.....	113	3101218.....	69	3101543.....	72	3325275.....	165
1244306C.....	50	1246178.....	54	2101638.....	113	3101219.....	69	3101544.....	72	3325300.....	165
1244310C.....	51	1246179C.....	52	2103143C.....	99, 113	3101220.....	69	3101545.....	72	3326100.....	165
1244321C.....	50	1246188C.....	52	2103147.....	99, 113	3101221.....	69	3101546.....	72	3326300.....	165
1244406C.....	50	1246191C.....	52	2103189.....	174	3101225.....	69	3101547.....	72	3326350.....	165
1244409C.....	50	1246193C.....	52	2103670.....	117	3101226.....	69	3101548.....	72	3327050.....	164, 165
1244412C.....	50	1246196C.....	52	2103671.....	117	3101227.....	69	3101549.....	72	3327100.....	165
1244413C.....	51	1246200C.....	52	2103673.....	116	3101228.....	69	3101550.....	72	3327150.....	165
1244448C.....	50	1246226C.....	53	2103675.....	117	3101229.....	69	3101551.....	72	3327200.....	165
1244610C.....	51	1246229C.....	55	2103676.....	116	3100231.....	63	3101552.....	72	3327275.....	165
1244611C.....	51	1246234C.....	52	2103677.....	116	3101235.....	69	3101553.....	72	3327300.....	165
1244630C.....	51	1246237C.....	52	2103690.....	116	3101239.....	69	3101554.....	72	3327325.....	165
1244631C.....	51	1246257C.....	52	2104190.....	117	3101243.....	69	3101555.....	72	3327350.....	165
1244637C.....	51	1246259C.....	55	2104523.....	165	3101244.....	69	3101566.....	72	3327400.....	165
1244640C.....	51	1246261.....	54	2104527.....	121	3101245.....	69	3101567.....	72	3327450.....	165
1246011C.....	52	1246272.....	55	2104528.....	121	3101247.....	69	3101569.....	72	3327500.....	165
1246012C.....	88	1246273.....	55	2104529.....	121, 165	3101248.....	69	3101578.....	72	3400653.....	61
1246017C.....	52	1246300C.....	54	2104530.....	121	3101249.....	69	3101579.....	72	3400655.....	61
1246021C.....	52	1246310.....	54	2104531.....	121	3101255.....	69	3102000.....	67	3400663.....	61
1246028C.....	52	1246311C.....	54	2104540.....	117	3101256.....	69	3102001.....	67	3400664.....	61
1246022C.....	52	1246312C.....	54	2104541.....	117	3101257.....	69	3102002.....	67	3400800C.....	61, 135
1246024C.....	52	1246317.....	54	2104542.....	117	3101258.....	69	3102003.....	67	3400802C.....	61, 135
1246030.....	55	1246318.....	54	2104550.....	113	3101259.....	69	3102005.....	67	3400825C.....	61
1246032.....	55	1246320.....	53, 54	2104561.....	114	3101281.....	69	3102006.....	67	3400827C.....	61
1246040C.....	53	1246321.....	54	2104562.....	114	3101282.....	69	3102008.....	67	3400850C.....	61
1246041C.....	53	1246328C.....	54	2104568.....	114	3101283.....	69	3102014.....	67	3400852C.....	61
1246042C.....	53	1246330C.....	54	2104701.....	112	3101284.....	69	3102015.....	67	3400853C.....	61, 159
1246043C.....	53	1246334C.....	54	2104802.....	121	3101285.....	69	3102016.....	67	3400857C.....	159
1246044C.....	53	1246335C.....	54	2104803.....	121	3101286.....	69	3102017.....	67	3400858C.....	61
1246045C.....	53	1246338C.....	54	2104811.....	121	3101289.....	69	3102100.....	67	3400863.....	61
1246046C.....	53	1270035.....	170	2105500.....	115	3101290.....	69	3102101.....	67	3400865.....	61
1246047C.....	53	2000025.....	168	2105682.....	116	3101291.....	69	3102102.....	67	3400875.....	61
1246048C.....	53	2000112.....	111, 135, 165	2105683.....	116	3101293.....	69	3102115.....	67	3400876.....	61
1246049C.....	53	2000113.....	49, 111, 135	2108403.....	56	3101294.....	69	3103107C.....	63	3400879.....	61
1246050C.....	53	2000114.....	49, 111, 165	2108407.....	112	3101300C.....	66	3103108C.....	63	3400883.....	61
1246060C.....	53	2000114.....	168	2108408.....	112	3101301.....	69	3103110C.....	63	3400887.....	61
1246061C.....	53	2000117.....	111, 168	2108410.....	112	3101302.....	69	3103119C.....	63	3400886.....	61
1246062C.....	53	2000127.....	111	2110941.....	112	3101303.....	69	3103120C.....	63	3400900C.....	61, 135
1246063C.....	53	2000171.....	168	2189983.....	167	3101306.....	69	3103136C.....	63	3400902C.....	61, 135
1246066.....	54	2000172.....	168	2189996.....	167	3101307.....	69	3103175C.....	63	3400913.....	61
1246067.....	54	2000300.....	111	2189997.....	167	3101308.....	69	3103207C.....	63, 135	3400915.....	61
1246068.....	54	2000301.....	111	2189998.....	167	3101309.....	69	3103208C.....	63, 135	3400920C.....	61
1246070C.....	53	2100050.....	114	2189999.....	167	3101311.....	69	3103209C.....	63	3400922C.....	61
1246071C.....	53	2100053.....	114	2200078.....	119	3101313.....	69	3103212C.....	63	3400923C.....	61, 159
1246072C.....	53	2100061.....	114	2200086.....	119	3101314.....	69	3103214C.....	63	3400924C.....	159
1246075.....	55	2100066.....	114	2200094.....	119	3101315C.....	66	3103275C.....	63	3400926C.....	61
1246080C.....	55	2100080.....	121	2200095.....	119	3101328.....	72	3300050C.....	173	3400930C.....	61
1246085C.....	53	2100085C.....	114	2200096.....	119	3101352.....	72	3300100C.....	173	3400932C.....	61



# INDEX DES NUMÉROS DE PIÈCES ET PAGES

3400940C.....	61	3602050.....	172	4101552.....	182	6000035.....	83	7400200.....	97	7600706.....	95
3400942C.....	61	3620004.....	165	4101553.....	182	6000100.....	83	7400201.....	97	7600707.....	95
3400958.....	61	3602100.....	172	4101554.....	182	6000120.....	83	7400203.....	97	7600708.....	95
3400970.....	61	3604100.....	174	4101555.....	182	6000132.....	83	7400211.....	97	7600709.....	95
3400980.....	61	3620005.....	165	4101556.....	182	6000298.....	83	7400214.....	93	7602020.....	95
3400981.....	61	3699952.....	167	4101557.....	182	6000301.....	83	7400215.....	93	7602030.....	95
3400984.....	61	3699953.....	167	4101558.....	182	6000302.....	83	7400218.....	97	7602040.....	95
3400988.....	61	3699954.....	167	4101559.....	182	6000303.....	83	7400220.....	97	7602050.....	95
3400992.....	61	3699997.....	167	4101560.....	182	6000304.....	83	7400222.....	97	7602060.....	95
3400994.....	61	3700300.....	73	4101561.....	182	6000306.....	83	7400225.....	97	7602070.....	95
3401005.....	61	3700400.....	73	4101562.....	182	6000307.....	83	7400230.....	97	7602080.....	95
3401007.....	61	3700501.....	73	4101563.....	182	6000352.....	83	7400240.....	97	7602090.....	95
3500100.....	65	3700801.....	73	4101564.....	182	6000354.....	83	7400250.....	97	7602100.....	95
3500101.....	65	3900105.....	61	4101565.....	182	6000375.....	83	7400260.....	97	7603040.....	99
3500102.....	65	3900107.....	61	4101566.....	182	6000377.....	83	7400320.....	93	7603060.....	99
3500200C.....	65	3900108.....	61	4101567.....	182	6100015.....	80	7400330.....	93	7603080.....	99
3500201C.....	65	3900111.....	61	4101568.....	182	6100031.....	86	7400340.....	93	7603100.....	99
3500202C.....	65	3900112.....	61	4101571.....	182	6100035.....	80	7400350.....	93	7603120.....	99
3500217.....	71	3900114.....	61	4101572.....	182	6100045.....	80	7400360.....	93	7603140.....	99
3500218.....	71	4100003.....	181	4101573.....	182	6100090.....	77, 78	7400420.....	92	7603160.....	99
3500219.....	71	4100005.....	179	4101574.....	182	6100136.....	80	7400430.....	92	7603180.....	99
3500220.....	71	4100006.....	179	4101575.....	182	6100140.....	80	7400440.....	92	7605063.....	94
3500221.....	71	4100007.....	179	4101576.....	182	6100400.....	77, 79	7400450.....	92	7608001.....	99
3500222.....	71	4100015.....	183	4101577.....	182	6100430.....	79	7400460.....	92	7608002.....	99
3500223.....	71	4100016.....	183	4101578.....	182	6100515.....	77, 80	7400620.....	92	7608008.....	97
3500232.....	71	4100017.....	183	4101579.....	182	6100710.....	79	7400630.....	92	7900005.....	184
3500233.....	71	4100018.....	183	4101580.....	182	6110000.....	77, 80	7400640.....	92	7900007.....	184
3500234.....	71	4100019.....	183	4101581.....	182	6116010.....	80	7400650.....	92	7900008.....	184
3500235.....	71	4100020.....	183	4101582.....	182	6116026.....	81	7400660.....	92	7900054.....	184
3500236.....	71	4100047.....	179	4101583.....	182	6116027.....	81	7401013.....	97	7900060.....	184
3500237.....	71	4100089.....	179	4101584.....	182	6116038.....	81	7401031.....	97	7900061.....	184
3500238.....	71	4100091.....	179	4101585.....	182	6116054.....	81	7401032.....	97	7900062.....	184
3500250.....	71	4100092.....	179	4101586.....	182	6116224.....	80	7401033.....	97	7900063.....	184
3500251.....	71	4100093.....	179	4101587.....	182	6116261.....	79	7403020.....	93	7900067.....	184
3500252.....	71	4100100.....	180	4101588.....	182	6116280.....	77, 78	7403030.....	93	7900068.....	184
3500253.....	71	4100101.....	180	4101589.....	182	6116336.....	81	7403040.....	93	7900069.....	184
3504422C.....	63	4100102.....	180	4101590.....	182	6116410.....	77	7403050.....	93	7900088.....	186
3504430C.....	63, 135	4100103.....	180	4101591.....	182	6147000.....	81	7403060.....	93	7900089.....	186
3504431C.....	63, 135	4100139.....	179	4101592.....	182	6160016.....	86	7403070.....	93	7900090.....	186
3504432C.....	63	4100140.....	179	4101593.....	182	6160018.....	86	7403080.....	93	7900091.....	186
3504433C.....	63, 135	4100141.....	179	4101594.....	182	6160019.....	86	7403090.....	93	7900092.....	186
3504434C.....	63, 135	4100151.....	179	4101595.....	182	6160024.....	86	7403100.....	93	7900093.....	186
3504437C.....	63	4100153.....	179	4101596.....	182	6160025.....	86	7403110.....	93	7900094.....	186
3504438C.....	63	4100155.....	179	4101597.....	182	6160026.....	86	7403120.....	93	7901000.....	185
3504445C.....	63	4100156.....	179	4101598.....	182	6160027.....	86	7403130.....	93	8000014.....	149
3504446C.....	63	4100157.....	179	4101599.....	182	6160028.....	86	7403140.....	93	8000015.....	149
3504450C.....	63, 116, 135	4100200.....	181	4101621.....	182	6160028.....	86	7403150.....	93	8102005.....	159
3504451C.....	63, 135	4100201.....	181	4101622.....	182	6160030.....	77, 80	7403160.....	93	8102007.....	159
3504452C.....	63	4100202.....	181	4101623.....	182	7200439.....	117	7403170.....	93	8102009.....	159
3504463C.....	63	4100204.....	181	4102000.....	181	7211856.....	77, 135	7403180.....	93	8102011.....	159
3504480C.....	63	4100205.....	181	4102001.....	180	7211857.....	73	7403180.....	93	8102011.....	159
3504485C.....	63	4100275.....	181	4102002.....	180	7211858.....	73	7403190.....	93	8102022.....	159
3504486C.....	63	4100300.....	181	4102003.....	180	7241180.....	117	7403200.....	93	8102050.....	159
3504487C.....	63	4100301.....	181	4195161.....	183	7241181.....	117	7403210.....	93	8102060.....	159
3504500C.....	63	4100304.....	181	4195436.....	181	7241182.....	117	7403220.....	93	8102101.....	73
3504550C.....	63	4100305.....	181	5000335C.....	88	7241183.....	117	7403230.....	93	8102102.....	73
3504551C.....	63	4100400.....	180	5002045C.....	88	7241204.....	117	7403240.....	93	8300009.....	141
3504552C.....	63	4100401.....	180	5900550.....	111	7241206.....	117	7403250.....	93	8510057.....	147
3504600C.....	63	4100402.....	180	5900551.....	73	7241208.....	117	7403260.....	93	8510100.....	155
3505694.....	116	4100403.....	180	5900552.....	111	7400001.....	93	7403270.....	93	8510101.....	154, 155
3505695.....	116	4100404.....	180	5900581.....	45	7400008.....	93	7403280.....	93	8510102.....	155
3511063.....	87	4100405.....	180	5900891.....	45	7400045.....	93	7403290.....	93	8510103.....	155
3511598.....	87	4100406.....	180	5900892.....	45	7400047.....	93	7403300.....	93	8510109.....	147
3511645.....	87	4101500.....	183	5901583.....	88, 89, 116	7400052.....	93	7403310.....	93	8510110.....	147
3511783.....	87	4101501.....	183	5901980.....	81	7400053.....	93	7403320.....	93	8510140.....	143
3511785.....	87	4101502.....	183	5920050.....	56	7400054.....	93	7403330.....	93	8510163.....	143
3512000.....	87	4101503.....	183	5920051.....	56	7400055.....	93	7600002.....	94	8510207.....	160
3530000.....	87	4101504.....	183	5920080.....	56	7400056.....	93	7600580.....	97	8510224.....	149
3600050.....	172	4101505.....	183	5920101.....	56	7400057.....	93	7600701.....	95	8510311.....	147
3600100.....	172	4101506.....	183	5920200C.....	56	7400073.....	93	7600702.....	95	8510316.....	147
3600136.....	80	4101550.....	182	6000031.....	83	7400086.....	93	7600703.....	95	8510323.....	142
3601490.....	175	4101551.....	182	6000033.....	83	7400087.....	93	7600704.....	95	8510429.....	142
						7400089.....	93	7600705.....	95	8510457.....	143

# INDEX DES NUMÉROS DE PIÈCES ET PAGES

8510501.....	143	8517717.....	129	8519378.....	142	8700201.....	168	9505712.....	45
8510520.....	143	8517719.....	129	8520775.....	145	8700222.....	170	9505839.....	14
8510546.....	143	8517750.....	126	8520777.....	151	8700223.....	170	9505841.....	14
8510568.....	142	8517751.....	126	8520886.....	143	8700224.....	170	9505842.....	14
8510632.....	143	8517752.....	126	8523178.....	115	8700225.....	170	9505843.....	14
8510633.....	143	8517753.....	126	8525274.....	153	8700302.....	170	9506162.....	165
8510715.....	142	8517754.....	126	8530088.....	145	8700397.....	171	9506655.....	14
8510816.....	157	8517755.....	126	8530152.....	131	8700398.....	171	9506656.....	14
8510826.....	147	8517760.....	132	8530161.....	131	8700425.....	168	9506929.....	86
8510827.....	147	8517761.....	132	8530162.....	131	8700522.....	171	9508289.....	165
8511384.....	143	8517762.....	132	8530210.....	131	8700523.....	171	9509238.....	168
8511401.....	143	8517763.....	132	8530246.....	124	8700524.....	171	9511597.....	45, 88, 116
8511892.....	145	8517780.....	125	8530252.....	151	8700528.....	169	9600003.....	86
8512285.....	142	8517781.....	125	8530253.....	151	8700561.....	168	9600068.....	86
8512292.....	149	8517790.....	125	8530254.....	155	8700600.....	169	9600069.....	86
8512293.....	149	8517791.....	125	8530256.....	145	8700601.....	169	AC202D/0.....	165
8512827.....	147	8517792.....	125	8530257.....	150	8700602.....	169	ALL422-25.....	89
8512828.....	147	8517793.....	125	8530260.....	154, 155	8700603.....	169	ALL422-50.....	89
8512829.....	143	8517794.....	125	8530267.....	97	8700604.....	169	ALL422-100.....	89
8512831.....	147	8517795.....	125	8530288.....	133	8700605.....	169	LADSAF-20.....	79
8512894.....	144	8517796.....	125	8530313.....	134	8700606.....	169	LADSAF-30.....	79
8512936.....	160	8517797.....	125	8530314.....	131	8700607.....	169	LADSAF-40.....	79
8512994.....	143	8517798.....	125	8530319.....	124	8701100.....	170	LADSAF-50.....	79
8513158.....	149	8518001.....	139	8530320.....	131	8701101.....	170	LADSAF-60.....	79
8513159.....	148	8518002.....	139	8530345.....	133	8701102.....	170	LADSAF-70.....	79
8513329.....	149, 151	8518003.....	139	8530349.....	132	8702098.....	170	LADSAF-80.....	79
8513330.....	139, 149, 151	8518004.....	139	8530352.....	141	8702099.....	170	LADSAF-90.....	79
8513564.....	139	8518005.....	142	8530361.....	133	8702100.....	170	LADSAF-100.....	79
8513565.....	142	8518006.....	139	8530387.....	131	8704104.....	170	LADSAF-110.....	79
8513700.....	152	8518008.....	142	8530397.....	130	8704105.....	170	LADSAF-120.....	79
8514461.....	143	8518040.....	141	8530427.....	133	8704107.....	170	LADSAF-130.....	79
8514496.....	144	8518270.....	141	8530433.....	126	8704108.....	170	LADSAF-140.....	79
8514503.....	143	8518347.....	147	8530538.....	128	8705104.....	170	LADSAF-150.....	79
8514540.....	150	8518348.....	147	8530557.....	128	8705105.....	170	LADSAF-160.....	79
8514796.....	154	8518382.....	139	8530558.....	128	8705115.....	169	LADSAF-170.....	79
8514796.....	155	8518383.....	139	8530559.....	128	8705116.....	169	LADSAF-180.....	79
8514803.....	154, 155	8518384.....	139	8530563.....	128	8705117.....	169	LADSAF-190.....	79
8515150.....	150	8518385.....	139	8530564.....	128	8705118.....	169	LADSAF-200.....	79
8515162.....	147	8518386.....	139	8530565.....	128	8705119.....	169		
8515299.....	153	8518387.....	139	8530566.....	128	8705120.....	169		
8515300.....	153	8518506.....	160	8530571.....	128	8705122.....	169		
8515301.....	153	8518507.....	160	8530606.....	127	8705123.....	169		
8515620.....	150	8518508.....	160	8530607.....	127	8705124.....	169		
8515631.....	150	8518509.....	139	8530619.....	127	8705125.....	169		
8515834.....	147	8518513.....	141	8530621.....	128	8705126.....	169		
8515981.....	153	8518558.....	159	8700006.....	171	8705127.....	169		
8515982.....	153	8518559.....	159	8700012.....	169	8800023.....	113		
8516012.....	153	8518560.....	159	8700013.....	169	8900249.....	171		
8516190.....	147	8518561.....	159	8700014.....	169	8900292.....	175		
8516191.....	147	8518564.....	159	8700015.....	169	8900293.....	175		
8516294.....	175	8518565.....	159	8700017.....	169	8900294.....	175		
8516316.....	175	8518566.....	159	8700018.....	169	8902004.....	172		
8516480.....	160	8518567.....	159	8700021.....	169	8902006.....	172		
8516491.....	160	8518568.....	159	8700022.....	169	9000086.....	14		
8516563.....	147	8518571.....	159	8700039.....	169	9000122.....	14		
8516691.....	156	8518579.....	159	8700053.....	169	9000123.....	14		
8516692.....	156	8518580.....	159	8700057.....	169	9000125.....	14		
8516693.....	157	8518581.....	159	8700068.....	167	9500468.....	45		
8516824.....	160	8518582.....	159	8700070.....	167	9501207.....	45		
8516996.....	156	8518586.....	159	8700071.....	167	9501264.....	45		
8516997.....	157	8518587.....	159	8700077.....	167	9501403C.....	45		
8517412.....	157	8518588.....	159	8700079.....	167	9502006.....	45		
8517413.....	157	8518589.....	159	8700081.....	167	9503008.....	171		
8517565.....	156	8518601.....	159	8700084.....	167	9503094.....	149		
8517567.....	160	8518602.....	159	8700089.....	167	9503095.....	149		
8517701.....	124	8518603.....	159	8700141.....	170	9504066.....	45		
8517705.....	124	8518604.....	159	8700142.....	170	9504072.....	45		
8517707.....	124	8518608.....	159	8700144.....	171	9504374.....	45		
8517709.....	124	8518609.....	159	8700167.....	168	9504733.....	165		
8517711.....	124	8518610.....	159	8700168.....	168	9505494.....	45		
8517713.....	124	8518611.....	159	8700198.....	168	9505504.....	45		
8517715.....	129	8519377.....	142	8700200.....	168	9505515.....	45		



# REMARQUES



## L'INNOVATION QUI GARANTIT LE RETOUR DES TRAVAILLEURS DES HAUTEURS À LEUR FOYER.

Capital Safety<sup>MD</sup> est une société à présence mondiale, entièrement dédiée à l'innovation dans le domaine de la protection contre les chutes et du sauvetage.

Notre objectif est clair. Il nous pousse continuellement à concevoir et à fabriquer des équipements plus sûrs que les travailleurs souhaitent utiliser.

L'innovation se base sur les besoins réels de nos clients. Nous restons à l'écoute des travailleurs sur le terrain, nous employons de nombreux ingénieurs, nous personnalisons les solutions, nous déposons de nouveaux brevets et nous mettons de nouveaux produits sur le marché. À ce jour, Capital Safety propose le plus large éventail de produits de meilleure qualité du secteur. Mais nous sommes bien plus qu'un simple fournisseur.

Nous adoptons une approche novatrice en présentant nos produits sur le terrain. Nous avons créé des partenariats internationaux et un vaste réseau d'installateurs agréés et de centres techniques. Nous offrons des formations sur site et en entreprise. De plus, nous sommes certifiés ISO 9001-2008 pour notre service à la clientèle, notre fabrication et notre ingénierie.

Capital Safety est un des fabricants mondiaux chefs de file d'équipements de sécurité pour la protection en cas de chutes et de dispositifs de sauvetage, doté de nombreuses années d'expérience et d'une tradition d'innovation. Consultez les solutions complètes de notre vaste gamme de produits DBI-SALA<sup>MD</sup> et Protecta<sup>MD</sup>.



Capital Safety - Canada : 800 387 7484  
États-Unis : 800 328 6146 | Mexique : +52 (55) 5719 4820  
Colombie : +57 (1) 593 4747 | Brésil : 800 387 7484  
Asie : +65 65587758 | Allemagne : +49 (0) 2 76 18 33 82 29  
Nouvelle-Zélande : 0800 212 505 | Australie : 1800 245 002  
Europe, Moyen-Orient, Afrique : +33 (0)4 97 10 00 10  
Europe du Nord : +44 (0) 1527 548 000  
[www.capitalsafety.com](http://www.capitalsafety.com)  
Courriel : [csgcustomerservice@capitalsafety.com](mailto:csgcustomerservice@capitalsafety.com)