



# EIK-4060-1 and EIK-4060-2 Electrical Interlock Kit

## Accesorio de bloqueo eléctrico EIK-4060-1 y EIK-4060-2

### Kit d'interverrouillage électrique EIK-4060-1 et EIK-4060-2

Class
Clase
Classe
3110

Retain for future use. / Conservar para uso futuro. / À conserver pour usage ultérieur.

#### INTRODUCTION

Electrical Interlock Kits EIK-4060-1 and EIK-4060-2 are for use on Square D Heavy Duty Safety Switches rated 400 A or 600 A, series B1, C1, D2, E1, or E2 and 800 A or 1200 A, series E4.

#### INTRODUCCIÓN

Los accesorios de bloqueo eléctrico EIK-4060-1 et EIK-4060-2 pueden ser utilizados en los interruptores de seguridad de uso pesado Square D de 400 A o 600 A, serie B1, C1, D2, E1 o E2 y de 800 A o 1 200 A, serie E4.

#### INTRODUCTION

Les kits d'interverrouillage électrique EIK-4060-1 et EIK-4060-2 peuvent être utilisés sur les interrupteurs de sécurité pour service intensif Square D de 400 A et 600 A, série B1, C1, D2, E1 ou E2, et de 800 A ou 1 200 A, série E4.

#### PRECAUTIONS

#### PRECAUCIONES

#### PRÉCAUTIONS

<b>⚠ DANGER / PELIGRO / DANGER</b>		
<p><b>HAZARD OF ELECTRIC SHOCK, EXPLOSION, OR ARC FLASH</b></p> <ul style="list-style-type: none"> <li>Apply appropriate personal protective equipment (PPE) and follow safe electrical work practices. See NFPA 70E.</li> <li>This equipment must only be installed and serviced by qualified electrical personnel.</li> <li>Never operate energized switch with door open.</li> <li>Turn off switch before removing or installing fuses or making load side connections.</li> <li>Always use a properly rated voltage sensing device to confirm power is off.</li> <li>Turn off power supplying switch before doing any other work on or inside switch.</li> <li>Do not use renewable link fuses in fused switches.</li> </ul> <p><b>Failure to follow these instructions will result in death or serious injury.</b></p>	<p><b>PELIGRO DE DESCARGA ELÉCTRICA, EXPLOSIÓN O DESTELLO POR ARQUEO</b></p> <ul style="list-style-type: none"> <li>Utilice equipo de protección personal (EPP) apropiado y siga las prácticas de seguridad eléctrica establecidas por su Compañía, consulte la norma NFPA 70E.</li> <li>Solamente el personal eléctrico especializado deberá instalar y prestar servicio de mantenimiento a este equipo.</li> <li>Nunca haga funcionar el interruptor energizado con la puerta abierta.</li> <li>Desconecte el interruptor antes de retirar o instalar los fusibles o realizar las conexiones del lado de carga.</li> <li>Siempre utilice un dispositivo detector de tensión nominal adecuado para confirmar la desenergización del equipo.</li> <li>Desenergice el interruptor antes de realizar cualquier otro trabajo dentro o fuera de él.</li> <li>No use fusibles renovables en los interruptores fusibles.</li> </ul> <p><b>El incumplimiento de estas instrucciones podrá causar la muerte o lesiones serias.</b></p>	<p><b>RISQUE D'ÉLECTROCUTION, D'EXPLOSION OU D'ÉCLAIR D'ARC</b></p> <ul style="list-style-type: none"> <li>Portez un équipement de protection personnel (ÉPP) approprié et observez les méthodes de travail électrique sécuritaire. Voir NFPA 70E.</li> <li>Seul un personnel qualifié doit effectuer l'installation et l'entretien de cet appareil.</li> <li>Ne faites jamais fonctionner l'interrupteur sous tension avec la porte ouverte.</li> <li>Mettez l'interrupteur hors tension avant d'enlever ou d'installer des fusibles ou de faire des raccordements sur le côté charge.</li> <li>Utilisez toujours un dispositif de détection de tension à valeur nominale appropriée pour s'assurer que l'alimentation est coupée.</li> <li>Coupez l'alimentation de l'interrupteur avant d'y faire tout autre travail.</li> <li>N'utilisez pas de fusibles renouvelables dans les interrupteurs à fusibles.</li> </ul> <p><b>Si ces directives ne sont pas respectées, cela entraînera la mort ou des blessures graves.</b></p>

#### INSTALLATION

- Turn off all power supplying the switch.
- Mount interlock assembly (A, Figure 1) to inside of cross bar support bracket (B).

#### INSTALACIÓN

- Desenergice el interruptor.
- Instale el ensamble de bloqueo (A, figura 1) en el interior del soporte sujetador de barra cruzada (B).

#### INSTALLATION

- Couper toute alimentation de l'interrupteur.
- Monter l'assemblage d'interverrouillage (A, figure 1) sur l'intérieur de l'attache de support à croisillon (B).

*NOTE: If switch has an indentation in the support bracket, install spacer (C, Figure 2) between the interlock and the support bracket.*

3. Turn the switch to the ON position and watch the interlock to ensure the snap switch is operating.
4. Slowly pull the switch operating handle toward the OFF position. The interlock snap switch should operate before the safety switch blades open. If it does not, install the adjustment plate (D, Figure 2) by removing the snap switch, installing the adjustment plate, and remounting the snap switch.
5. Wire the snap switch to the control circuit as required.
6. Affix rating labels to left sidewall of enclosure.
7. To re-energize the switch, turn the switch to the OFF position. Turn on the power to the equipment in sequence— start at the source end of the system and work toward the switch. Turn the switch to the ON position.

*NOTA: Se el interruptor tiene una indentación en la escuadra de soporte, instale el espaciador (C, figura 2) entre el bloqueo y la escuadra de soporte.*

3. Ponga el interruptor en la posición de cerrado (ON) y observe el bloqueo para asegurarse de que funciona el interruptor de resorte.
4. Lentamente, jale la palanca de funcionamiento del interruptor hacia la posición de abierto (O). El interruptor de resorte del bloqueo debería funcionar antes de que se abran las cuchillas del interruptor de seguridad. Si no se abren la cuchillas, instale la placa de ajuste (D, figura 2) retirando primero el interruptor de resorte, luego instalando la placa de ajuste y finalmente vuelva a montar el interruptor de resorte.
5. Conecte el interruptor de resorte al circuito de control como corresponda.
6. Adhiera las etiquetas de los valores nominales a la pared lateral izquierda del gabinete.
7. Para volver a energizar el interruptor, gire el interruptor a la posición de abierto (OFF). Energice el equipo en secuencia comenzando por el extremo fuente del sistema y finalmente el interruptor. Coloque el interruptor en la posición de cerrado (ON).

*REMARQUE : Si le support de l'interrupteur possède une échancrure, installer une entretoise (C, figure 2) entre l'interverrouillage et le support.*

3. Mettre l'interrupteur sous tension (ON) et observer l'interverrouillage pour s'assurer que l'interrupteur à ressort fonctionne.
4. Tirer doucement la manette de fonctionnement de l'interrupteur vers la position d'arrêt (O). L'interrupteur à ressort d'interverrouillage doit fonctionner avant que les lames de l'interrupteur de sécurité ne s'ouvrent. Sice n'est pas le cas, installer la plaque de réglage (D, figure 2) en retirant l'interrupteur à ressort., en installant la plaque de réglage et en remontant l'interrupteur à ressort.
5. Connecter l'interrupteur à ressort au circuit de commande selon les besoins.
6. Fixer les étiquettes des valeurs nominales sur la paroi gauche de l'armoire.
7. Pour remettre l'interrupteur sous tension, mettre l'interrupteur en position d'arrêt (OFF). Mettre les appareils sous tension l'un après l'autre; commencer par l'extrémité source du système et continuer vers l'interrupteur. Mettre l'interrupteur en position de marche (ON).

**Figure / Figura / Figure 1 :**

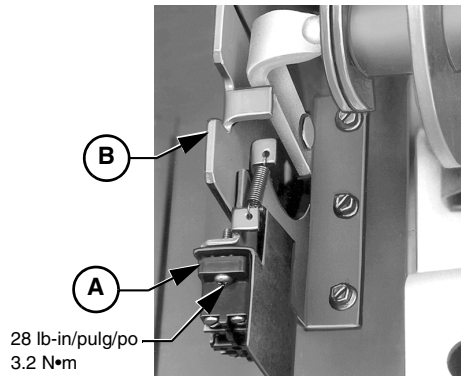

**Figure / Figura / Figure 2 :**

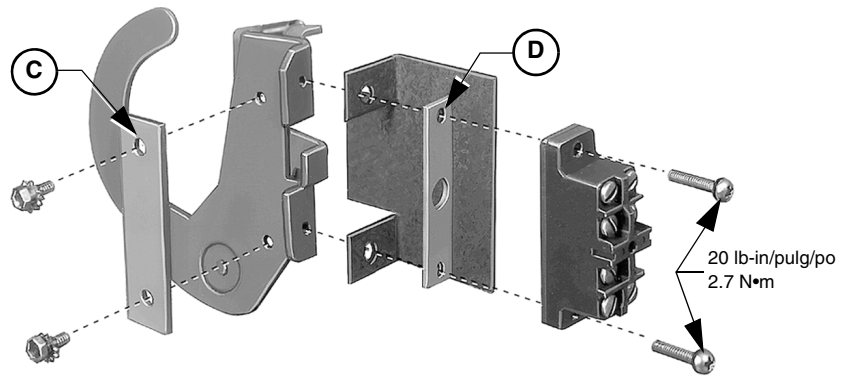

Electrical equipment should be installed, operated, serviced, and maintained only by qualified personnel. No responsibility is assumed by Schneider Electric for any consequences arising out of the use of this material.

**Schneider Electric USA**  
 1601 Mercer Road  
 Lexington, KY 40511 USA  
 1-888-SquareD (1-888-778-2733)  
 www.us.SquareD.com

Solamente el personal especializado deberá instalar, hacer funcionar y prestar servicios de mantenimiento al equipo eléctrico. Schneider Electric no asume responsabilidad alguna por las consecuencias emergentes de la utilización de este material.

Importado en México por:  
**Schneider Electric México, S.A. de C.V.**  
 Calz. J. Rojo Gómez 1121-A  
 Col. Gpe. del Moral 09300 México, D.F.  
 Tel. 55-5804-5000  
 www.schneider-electric.com.mx

Seul un personnel qualifié doit effectuer l'installation, l'utilisation, l'entretien et la maintenance du matériel électrique. Schneider Electric n'assume aucune responsabilité des conséquences éventuelles découlant de l'utilisation de cette documentation.

**Schneider Electric Canada**  
 19 Waterman Avenue, M4B 1 Y2  
 Toronto, Ontario  
 1-800-565-6699  
 www.schneider-electric.ca