

WARNING: For your safety, read and understand instructions completely before starting installation. Before wiring to power supply, turn off electricity at the fuse or circuit breaker box.

Note: Use with non-Juno fixtures voids Juno warranty.

SAVE THESE INSTRUCTIONS

Installation Instructions for Lens Replacement

- Step 1.** Remove the fixture from the trac and place it face up as shown in (Figure 1).
- Step 2.** Grasp the lens retaining ring as shown in (Figure 1), away from the locking dimples.
- Step 3.** Rotate the lens retaining ring about 1/8 turn counterclockwise and remove.
- Step 4.** Note the position and orientation of the part number tab on the original lens as shown in (Figure 2).
- Step 5.** Carefully remove the original lens and replace with the accessory lens, installing it with the part number tab in the same orientation as the original lens. **DO NOT TOUCH EITHER FLAT SURFACE OF THE LENS AS SCRATCHES AND FINGERPRINTS MAY ALTER ITS PERFORMANCE.**
- Step 6.** Replace the lens retaining ring, again grasping it away from the locking dimples. Rotate the lens retaining ring about 1/8 turn clockwise until it clicks into place.

Installation Instructions for Installing Hex Cell Louver

- Step 1.** Remove the fixture from the trac and place it face up as shown in (Figure 1).
- Step 2.** Grasp the lens retaining ring as shown in (Figure 1), away from the locking dimples.
- Step 3.** Rotate the lens retaining ring about 1/8 turn counterclockwise and remove.
- Step 4.** Install the hex cell louver as shown in (Figure 3). Center louver as necessary. Make sure the lens tabs are seated properly.
- Step 5.** Grasp the hex cell louver/lens holder away from the locking dimples. Rotate the hex cell louver/lens holder about 1/8 turn clockwise until it clicks into place.

WARRANTY

Juno Lighting, LLC and its subsidiary companies, collectively Juno Lighting Group (JLG), warrants for the applicable Warranty Period below that products made by it and sold through its authorized sales channels are free from defects in material and workmanship. In the event of any defect, JLG's sole obligation is expressly limited to repair or replacement, without charge, at JLG's factory after prior written return authorization has been granted. This Warranty shall not apply to products which have been altered, improperly used, or repaired outside of JLG's factory nor shall it apply to defects for which written notification thereof is not received by JLG within the applicable Warranty Period. The Warranty Period for all JLG Trac Lighting products is one (1) year from date of purchase, except as follows: The Warranty Period for LED general lighting products is five (5) years from date of purchase.

THIS WARRANTY IS IN LIEU OF ALL OTHER WARRANTIES, EXPRESSED OR IMPLIED, AND WITHOUT EXCLUDING THE GENERALITY OF THE FOREGOING, EXCLUDES ANY IMPLIED WARRANTY OF MERCHANTABILITY OR FITNESS FOR A PARTICULAR PURPOSE. SPECIFICATIONS SUBJECT TO CHANGE WITHOUT NOTICE.

The use of other company's (non-JLG) products or components (i.e. Trac lights, connectors, trims, etc.) in conjunction with JLG products may not be covered by UL classification, and could be hazardous. Such usage, whether covered by UL classification or not, automatically voids all JLG product warranties.

Product Services Phone (888) 387-2212

1300 South Wolf Road • Des Plaines, IL 60018
 PHONE (847) 827-9880 • FAX (847) 827-2925 • www.junolightinggroup.com

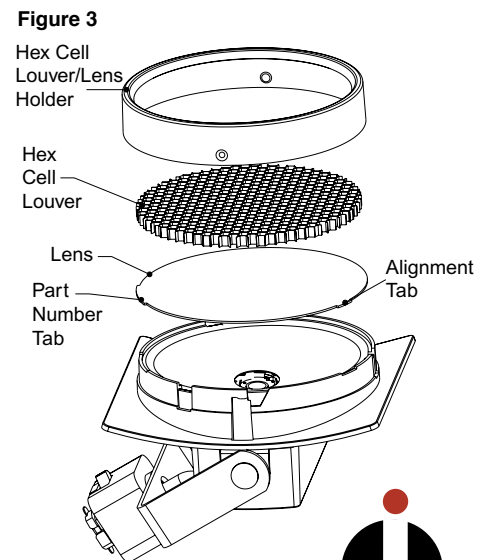
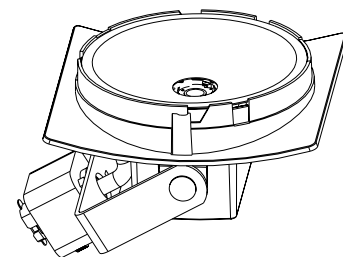
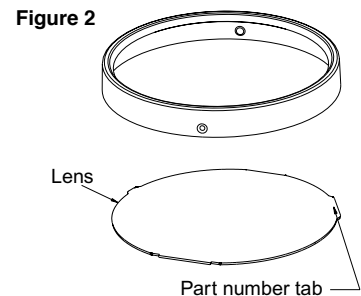
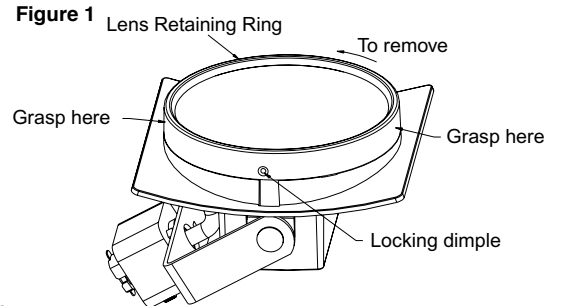

ADVERTENCIA: Por su seguridad, lea y entienda las instrucciones por completo antes de iniciar la instalación. Antes de conectar al suministro de energía, apague la electricidad en la caja de fusibles o cortacircuitos.

Nota: Usar con accesorios que no sean de Juno anula la garantía Juno.

GUARDE ESTAS INSTRUCCIONES

Instrucciones para Reemplazar el Lente

Paso 1. Quite el accesorio del trac y coloque boca arriba como se muestra en la (Figura 1).

Paso 2. Sujete el anillo sujetador de lente como se muestra en la (Figura 1), alejado de las depresiones de bloqueo.

Paso 3. Gire el anillo sujetador del lente aproximadamente 1/8 de giro en el sentido contrarreloj y quite.

Paso 4. Tome nota de la posición y la orientación de la pestaña del número de parte en el lente original como se muestra en la (Figura 2).

Paso 5. Con cuidado quite el lente original y reemplace con el lente de repuesto, instalándolo con la pestaña de número de parte en la misma orientación que el lente original. **NO TOQUE NINGUNA DE LAS SUPERFICIES PLANAS DEL LENTE YA QUE RAYONES Y HUELLAS PUEDEN ALTERAR SU FUNCIONAMIENTO.**

Paso 6. Vuelva a colocar el anillo sujetador del lente, de nuevo sujetándolo alejado de las depresiones de bloqueo. Gire el anillo sujetador del lente aproximadamente 1/8 de giro en el sentido del reloj hasta que encaje en su lugar.

Instrucciones para Instalar la Rejilla de Celdas Hexagonales

Paso 1. Quite el accesorio del trac y coloque boca arriba como se muestra en la (Figura 1).

Paso 2. Sujete el anillo sujetador de lente como se muestra en la (Figura 1), alejado de las depresiones de bloqueo.

Paso 3. Gire el anillo sujetador del lente aproximadamente 1/8 de giro en el sentido contrarreloj y quite.

Paso 4. Instale la rejilla de celdas hexagonales como se muestra en la (Figura 2). Centre la rejilla según sea necesario. Asegúrese de que las pestañas del lente estén correctamente asentadas.

Paso 5. Sujete el sujetador de la rejilla de celdas hexagonales/lente alejado de las depresiones de bloqueo. Gire el sujetador de la rejilla de celdas hexagonales/lente aproximadamente 1/8 de giro en el sentido del reloj hasta que encaje en su lugar.

GARANTÍA

Juno Lighting, LLC y sus compañías subsidiarias, colectivamente Juno Lighting Group (JLG), garantizan para el Período de Garantía aplicable, a continuación, que los productos hechos por ellos y que se venden a través de sus canales de venta autorizados son libres de defectos de material y mano de obra. En el caso de cualquier defecto, la única obligación de JLG está expresamente limitada a la reparación o el reemplazo, sin cargo, en la fábrica de JLG, después de que se haya otorgado previa autorización de devolución por escrito. Esta Garantía no aplicará a productos que han sido alterados, usados incorrectamente o reparados fuera de la fábrica de JLG, tampoco aplicará a defectos por los cuales no se reciban aviso por escrito por JLG dentro del Período de Garantía aplicable. El Período de Garantía de todos los productos de Luz de Trac JLG es de un (1) año desde la fecha de compra, excepto en lo siguiente: El Período de Garantía para productos de luz LED general es de cinco (5) años desde la fecha de compra.

ESTA GARANTÍA REEMPLAZA A TODAS LAS DEMÁS GARANTÍAS, EXPRESAS O IMPLÍCITAS Y, SIN LIMITAR LA GENERALIDAD DE LA FRASE PRECEDENTE, EXCLUYE TODA GARANTÍA IMPLÍCITA DE COMERCIABILIDAD. ESPECIFICACIONES SUJETAS A CAMBIOS SIN PREVIO AVISO.

El uso de productos o componentes de otra compañía (no-JLG), (por ejemplo, lámparas, conectores, bordes, etc. de Trac) junto con productos JLG pueden no estar cubiertos por la clasificación UL y puede ser peligroso. Tal uso, ya sea que esté cubierto por la clasificación UL o no, automáticamente anula las garantías de todos los productos JLG.

Teléfono de Servicios de Producto (888) 387-2212

1300 South Wolf Road • Des Plaines, IL 60018
TELÉFONO (847) 827-9880 • FAX (847) 827-2925 • www.junolightinggroup.com

Figura 1



Figura 2



Figura 3

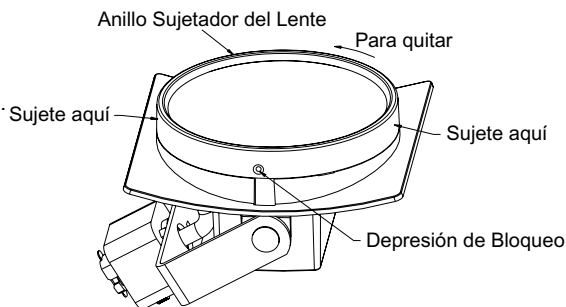
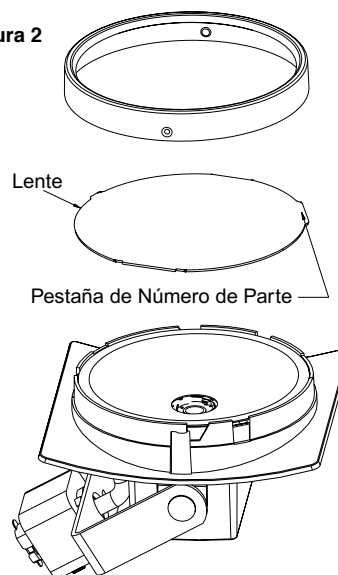