



Replaces / Reemplaza / Remplace GDE77964, Rev. 04, 06/2024

Switch Module 15/20 A: Residential, Self Ground, PI/Back Wire, Single Pole

Interruptor de 15 / 20 A: Residencial, puesta a tierra, alambrado lateral, un polo

Module de commutateur 15/20 A : Résidentiel, mise à la terre automatique, fil à pousser/latéral, unipolaire

Retain for future use. / Conservar para uso futuro. / À conserver pour usage ultérieur.

Table / Tabla / Tableau 1 : Switch Modules / Módulos de interruptores / Modules de commutateurs

Cat. No. / N.º de cat. / N° de cat.	Description / Descripción / Description
SQR14101XX / SQR14201XX	Switch module, residential, single pole / Interruptor, residencial, un polo / Module de commutateur, résidentiel, unipolaire
SQR14100** 1 / SQR14101**BP10 1	Switch module, residential, single pole, 10 PK (identical to SQR14101** in a different package). / Interruptor, residencial, un polo, paq. de 10 (idéntico a SQR14101** en un paquete diferente). / Module de commutateur, résidentiel, unipolaire, 10 PQ (identique au SQR14101** dans un paquet différent).
SQR14103WH	Switch module, residential, single pole, WH30 PK (Identical to SQR14100XX in a different package.) / Interruptor, residencial, un polo, WH paq. de 30 (idéntico a SQR14100XX en un paquete diferente). / Module de commutateur, résidentiel, unipolaire, WH 30 PQ (identique au SQR14100XX dans un paquet différent.)
SQR14131XX / SQR14231XX	3-way switch module, residential, single pole / Interruptor de 3 vías, residencial, un polo / Modules de commutateur à 3 voies, résidentiel, unipolaire
SQR14130** 1 / SQR14131**BP10 1	3-way switch module, residential, single pole, 10 PK (Identical to SQR14131XX in a different package.) / Interruptor de 3 vías, residencial, un polo, paq. de 10 (idéntico a SQR14131XX en un paquete diferente). / Module de commutateur à 3 voies, résidentiel, unipolaire, 10 PQ (identique au SQR14131XX dans un paquet différent).
SQR14141XX	4-way switch module, residential, single pole / Interruptor de 4 vías, residencial, un polo / Module de commutateur à 4 voies, résidentiel, unipolaire
SQR14106XX	Momentary switch module, residential, single pole / Momentáneo módulo de interruptor, residencial, un polo / Momentané module de commutateur, résidentiel, unipolaire

1 ** = color code / código de color / code de couleur : WH (white/blanco/blanc), LA (light almond/marfil/vert amande claire), BK (black/negro/noir), GY (gray/gris/gris).

Table / Tabla / Tableau 2 : Specifications / Especificaciones / Spécifications

Switch Module Specifications / Especificaciones de módulos de interruptores / Spécifications des modules de commutateurs	
Input voltage / Tensión de entrada / Tension d'entrée	120-277 Vac / de 120 a 277 Vca / 120-277 Vca
Maximum load rating / Valor nominal de carga máximo / Capacité de charge maximale	15 A / 20 A
Operating temperature / Temperatura de operación / Température de fonctionnement	23-113°F (-5-45°C) / de 23 a 113 °F (de -5 a 45 °C) / 23 à 113 °F (-5 à -45 °C)
Supply connection / Conexión de alimentación / Connexion d'alimentation	For 15 A: #12-14 AWG for screw terminal, #14 AWG solid for push in terminal. / Para 15 A: 12-14 AWG para terminal de tornillo, 14 AWG sólido para terminal enchufable (Push-in [PI]). / Pour 15 A : No 12-14 AWG massif pour borne à vis, no 14 AWG pour borne enfichable. For 20 A: #10-12 AWG for screw terminal. / Para 20 A: 10-12 AWG para terminal de tornillo. / Pour 20 A : No 10-12 AWG pour borne à vis.

Precautions

Precauciones

Précautions

⚠️ DANGER / PELIGRO / DANGER

HAZARD OF ELECTRIC SHOCK, EXPLOSION, OR ARC FLASH

- Apply appropriate personal protective equipment (PPE) and follow safe electrical work practices. See NFPA 70E, NOM-029-STPS or CSA Z462 or local equivalent.
- This equipment must only be installed and serviced by qualified electrical personnel.
- Turn off all power supplying this equipment before working on or inside equipment.
- Always use a properly rated voltage sensing device to confirm power is off.
- Indoor use only.
- Replace all devices, doors, and covers before turning on power to this equipment.

Failure to follow these instructions will result in death or serious injury.

PELIGRO DE DESCARGA ELÉCTRICA, EXPLOSIÓN O DESTELLO POR ARQUEO

- Utilice equipo de protección personal (EPP) apropiado y siga las prácticas de seguridad eléctrica establecidas por su Compañía, consulte la norma 70E de NFPA, NOM-029-STPS o CSA Z462 o la norma local equivalente.
- Solamente el personal eléctrico especializado deberá instalar y prestar servicio de mantenimiento a este equipo.
- Desenergice el equipo antes de realizar cualquier trabajo en él.
- Siempre utilice un dispositivo detector de tensión nominal adecuado para confirmar la desenergización del equipo.
- Uso en interiores únicamente.
- Vuelva a colocar todos los dispositivos, las puertas y las cubiertas antes de volver a energizar el equipo.

El incumplimiento de estas instrucciones podrá causar la muerte o lesiones serias.

RISQUE D'ÉLECTROCUTION, D'EXPLOSION OU ÉCLAIR D'ARC ÉLECTRIQUE

- Portez un équipement de protection personnelle (ÉPP) approprié et observez les méthodes de travail électrique sécuritaire. Voir NFPA 70E, NOM-029-STPS ou CSA Z462 ou aux équivalents applicables dans votre region du monde.
- Seul un personnel qualifié doit effectuer l'installation et l'entretien de cet appareil.
- Coupez l'alimentation de l'appareil avant d'y travailler.
- Utilisez toujours un dispositif de détection de tension ayant une valeur nominale appropriée pour vous assurer que l'alimentation est coupée.
- Utilisation intérieure uniquement.
- Remplacez tous les dispositifs, les portes et les couvercles avant de mettre l'appareil sous tension.

Si ces directives ne sont pas respectées, cela entraînera la mort ou des blessures graves.

WARNING: This product can expose you to chemicals including Carbon black which is known to the State of California to cause cancer, and Bisphenol A (BPA), which is known to the State of California to cause birth defects or other reproductive harm. For more information go to www.P65Warnings.ca.gov.

ADVERTENCIA: Este producto puede exponerlo a sustancias químicas, incluido el carbón negro (que en el Estado de California se sabe que causa cáncer) y el bisfenol A (BPA) (que en el Estado de California se sabe que causa malformaciones congénitas u otros daños reproductivos). Para obtener más información, visite www.P65Warnings.ca.gov.

AVERTISSEMENT : Ce produit peut vous exposer à des agents chimiques, y compris le noir de carbone, identifiés par l'État de Californie comme pouvant causer le cancer, et le Bisphénol A (BPA) reconnu par l'État de Californie comme pouvant causer des malformations congénitales ou autres troubles de l'appareil reproducteur. Pour de plus amples informations, prière de consulter www.P65Warnings.ca.gov.

Electrical equipment should be installed, operated, serviced, and maintained only by qualified personnel. No responsibility is assumed by Schneider Electric for any consequences arising out of the use of this material. Schneider Electric and Square D are trademarks and the property of Schneider Electric SE, its subsidiaries, and affiliated companies. All other trademarks are the property of their respective owners.

Schneider Electric USA, Inc.
800 Federal Street
Andover, MA 01810 USA
888-778-2733
www.se.com/us

Solamente el personal calificado deberá instalar, hacer funcionar y prestar servicios de mantenimiento al equipo eléctrico. Schneider Electric no asume responsabilidad alguna por las consecuencias emergentes de la utilización de este material. Schneider Electric y Square D son marcas comerciales y propiedad de Schneider Electric SE, sus filiales y compañías afiliadas. Todas las otras marcas comerciales son propiedad de sus respectivos propietarios.

Importado en México por:
Schneider Electric México, S.A. de C.V.
Av. Ejército Nacional No. 904
Col. Palmas, Polanco 11560 México, D.F.
55-5804-5000
www.se.com/mx

Seul un personnel qualifié doit effectuer l'installation, l'utilisation, l'entretien et la maintenance du matériel électrique. Schneider Electric n'assume aucune responsabilité des conséquences éventuelles découlant de l'utilisation de cette documentation. Schneider Electric et Square D sont des marques commerciales et la propriété de Schneider Electric SE, ses filiales et compagnies affiliées. Toutes les autres marques commerciales sont la propriété de leurs propriétaires respectifs.

Schneider Electric Canada, Inc.
5985 McLaughlin Road
Mississauga, ON L5R 1B8 Canada
800-565-6699
www.se.com/ca

Installation

- Turn off all power supplying this equipment before working on or inside equipment.
- Use a properly rated voltage sensing device to confirm that the power is off.
- Wire the switch according to the appropriate wiring diagram. (Step A is not an option for SQR14141XX, SQR14201XX, SQR14231XX).
- A. Push-in hole option:** Only use #14 AWG solid copper wire. Fully insert straight #14 AWG solid copper wire with a strip length of 1/2 in. (12.7 mm) into the round push-in holes. For circuits with #12 AWG copper wires, use terminal screws instead. To replace or rewire, gently press the release slot using the tip of a small screwdriver.
- B. Back wire option:** for 15 A insert a straight #12–14 AWG solid copper wire, for 20 A insert a straight #10–12 AWG solid copper wire with a strip length of 1/2 in. (12.7 mm) into the clamp of the appropriate terminal. Clamp screw to specified torque.
- Mount the switch and tighten the mounting screws.
- Install the rocker plate and wall plate (not included) on the switch, matching top to top, as shown in Figure 4.
- Restore power and test.

Instalación

- Desconecte todas las fuentes de alimentación del equipo antes de realizar cualquier trabajo dentro o fuera de él.
- Utilice un dispositivo detector de tensión de valor nominal adecuado para confirmar la desenergización del equipo.
- Conecte el interruptor según el diagrama de cableado adecuado. (El paso A no es una opción para SQR14141XX, SQR14201XX, SQR14231XX).
- A. Opción de agujero de terminal enchufable (Push-in [PI]):** Use solo conductor de cobre sólido de 14 AWG. Inserte completamente un cable de cobre sólido recto n.º 14 AWG con una longitud de pelado de 12,7 mm (1/2 pulg) en los orificios redondos para enchufables. Para circuitos con cables de cobre n.º 12 AWG, en cambio, use tornillos terminales. Para sustituir o volver a cablear, presione suavemente la ranura de liberación con la punta de un destornillador pequeño.
- B. Opción de conductor posterior:** para 15 A inserte un cable de cobre sólido recto n.º 12-14 AWG; para 20 A inserte un cable de cobre sólido recto n.º 10-12 AWG con una longitud de pelado de 12,7 mm (1/2 pulg) en la abrazadera del terminal correspondiente. Fije el tornillo al par de apriete especificado.
- Monte el interruptor y apriete los tornillos de montaje.
- Instale la placa basculante y la placa de pared (no incluida) en el interruptor haciendo coincidir las marcas superiores, como se muestra en la Figura 4.
- Conecte la alimentación y haga una prueba.

Installation

- Coupez toutes les alimentations à cet appareil avant d'y travailler.
- Utilisez un dispositif de détection de tension avec une valeur nominale appropriée pour vous assurer que l'alimentation est coupée.
- Raccordez le commutateur selon le schéma de câblage approprié. (L'étape A n'est pas prévue pour le SQR14141XX, SQR14201XX, SQR14231XX).
- A. Option de trou enchâssable :** Utilisez uniquement un fil de cuivre massif calibre 14 AWG. Insérez complètement du fil de cuivre massif calibre n.º 14 AWG droit dénudé sur une longueur de 1/2 po (12,7 mm) dans les trous ronds enchâssables. Pour les circuits avec fils en cuivre n.º 12 AWG, utiliser plutôt des vis de bornes. Pour remplacer ou renouveler le fil, appuyez doucement sur la fente de dégagement à l'aide de la pointe d'un petit tournevis.
- B. Option de fil arrière :** pour 15 A, insérez un fil de cuivre massif droit n.º 12-14 AWG, pour 20 A, insérez un fil de cuivre massif droit n.º 10-12 AWG avec une longueur de bande de 1/2 po (12,7 mm) dans la pince de la borne appropriée. Serrez la vis au couple spécifié.
- Installez le commutateur et serrez les vis de montage.
- Installez la plaque à bascule et la plaque murale (non incluses) sur le commutateur en faisant correspondre le marquage « haut » avec « haut », comme indiqué dans la figure 4.
- Rétablissez l'alimentation et faites un test.

FIG 1: Wiring Diagram for SQR14101XX / SQR14201XX / SQR14106XX
 Diagrama de cableado / Schéma de câblage

FIG 2: Wiring Diagram for SQR14131XX / SQR14231XX /
 Diagrama de cableado / Schéma de câblage

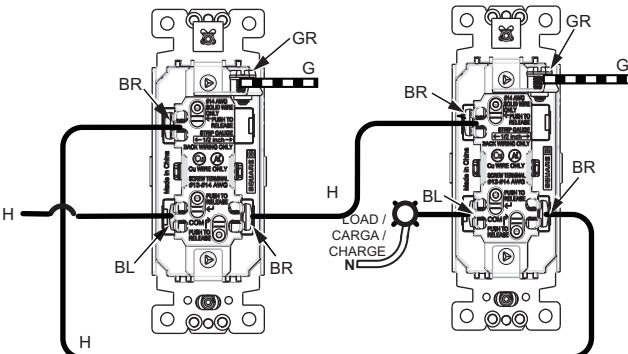
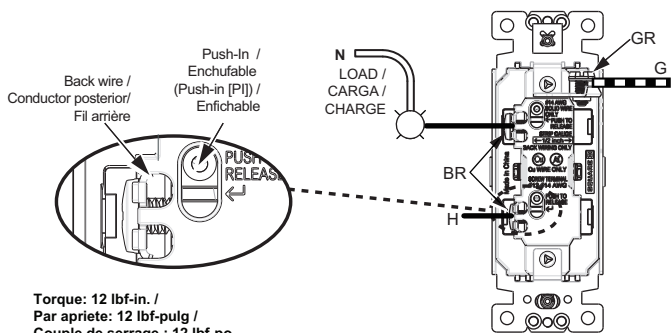
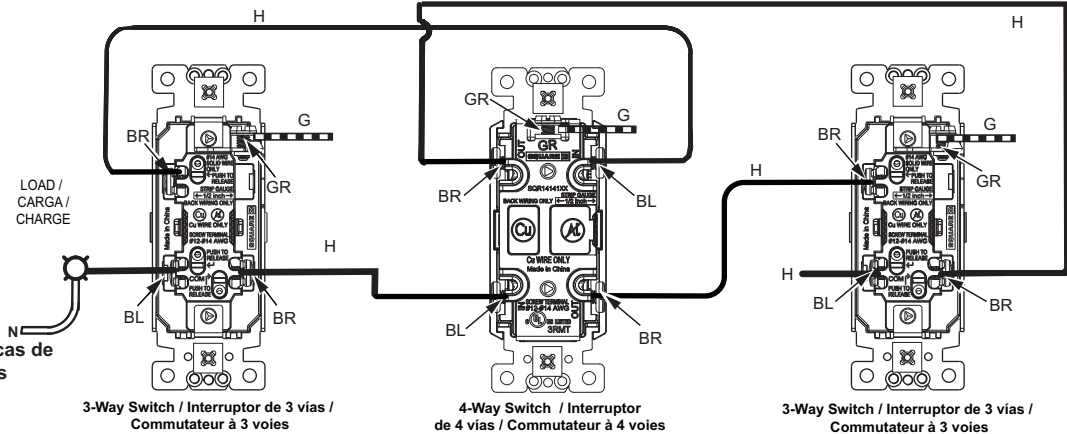
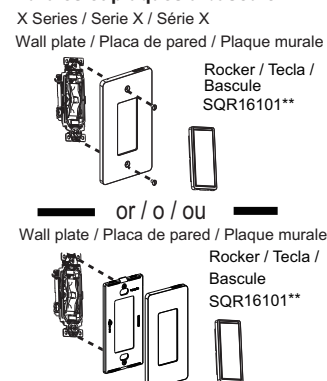

FIG 3: Wiring Diagram for SQR14141XX / SQR14231XX / Diagrama de cableado / Schéma de câblage



- Torque: 12 lbf-in. / Par apriete: 12 lbf-pulg / Couple de serrage : 12 lbf-po**
- Wire connections: / Conexiones cableadas: / Raccordements de fils :
 1/2 in. / pulg / po (12.7 mm)
- H Hot (black/red wire) / Fase (conductor negro/rojo) / Actif (fil noir/rouge)
 - G Ground (green/bare wire) / Tierra (conductor verde o pelado) / Terre (fil vert / nu)
 - N Neutral (white wire) / Neutro (conductor blanco) / Neutre (fil blanc)
 - BL Black screw / Tornillo negro / Vis noir
 - BR Brass screw / Tornillo de bronce / Vis en laiton
 - GR Green screw (ground) / Tornillo verde (tierra) / Vis verte (terre)

FIG 4: Wall Plates and Rockers / Placas de pared y placas basculantes / Plaques murales et plaques à bascule



Warranty Information / Información sobre la garantía / Informations sur la garantie

Schneider Electric warrants its products to be free of defects in materials and workmanship for a period of two (2) years. There are no obligations or liabilities on the part of Schneider Electric for consequential damages arising out of or in connection with the use or performance of this product or other indirect damages with respect to loss of property, revenue, or profit, or cost of removal, installation, or reinstallation.

Schneider Electric garantiza que sus productos estarán libres de defectos en materiales y mano de obra por un periodo de dos (2) años. No hay obligaciones ni responsabilidades por parte de Schneider Electric por daños consecuentes que surjan o estén relacionados con el uso o el rendimiento de este producto u otros daños indirectos con respecto a la pérdida de propiedad, los ingresos o las ganancias, o al costo de remoción, instalación o reinstalación.

Schneider Electric garantit que ses produits sont exempts de défauts de matériaux et de fabrication pour une période de deux (2) ans. Schneider Electric n'a aucune obligation ni responsabilité à l'égard des dommages indirects découlant de l'utilisation de ce produit ou en rapport avec celle-ci, ni d'autres dommages indirects résultant de la perte de biens, de revenus ou de profits, ou des frais de retrait, d'installation ou de réinstallation.